

ASSEMBLY INSTRUCTIONS INSTRUCCIONES PARA EL MONTAJE



4- or 5-Bottle Water Tray Truck

Table of Contents:

Assembly Instructions	2
Parts List	3
Warranty Information	4

Carretilla con 4 o 5 bandejas para botellas de agua

Índice

Instrucciones para el montaje	2
Lista de piezas	3
Información sobre la garantía	4

MAGLINER®

www.magliner.com

If folding trays are added to a previously purchased Magliner hand truck, the frame side rails may need to be drilled as described in the instructions. If trays are part of a complete hand truck purchased unassembled, no drilling is necessary and please skip to step 2.

STEP 1: HAND TRUCK FRAME DRILLING:

- Remove the four pan head screws attaching the handle to the frame. Remove black plastic cap from top of frame. It is not necessary to remove the handle. If the hand truck is equipped with a stair climber option, the fasteners attaching them to the frame will need to be removed.
- Remove the red vinyl strips from the grooves on the outside of each frame side rail and replace them with the red strips furnished with the trays. Replace the four handle bolts removed in Step a.
- Each vinyl strip has three holes to locate the areas to be drilled. Using the strip as a guide, mark each hole location with a center punch (*see illustration*). Drill a 5/16" diameter hole through the hand truck side frame and repeat for all six holes.

STEP 2: LOWER TRAY ASSEMBLY

(refer to illustration):

Remove the four 5/16" hex head bolts attaching the nose plate to the hand truck frame. Do not separate the nose plate and frame. Place the formed brackets mounted to the folding tray over the holes in the nose plate and attach with the four 5/16" x 2-3/8" long hex heads included with the trays and the four 5/16" hex locknuts removed earlier.

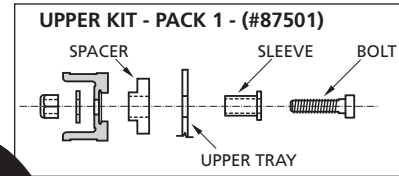

STEP 3: UPPER AND INTERMEDIATE TRAY ASSEMBLY

(refer to illustration):

The top two trays are assembled using 5/16" x 1-1/4" long hex head bolts and the third tray using 5/16" x 1-3/4" long hex head bolts. Place a pivot spacer between the hand truck frame and tray arms, pivot sleeve in the tray arm and spacer and secure with the 5/16" hex locknuts.

Note: Lower tray on 4-bottle water truck is the same style and size as upper trays.

Si se añaden bandejas abatibles a una carretilla de mano Magliner comprada anteriormente, los railes laterales de la estructura deberán perforarse tal como se describe en las instrucciones. Si las bandejas forman parte de una carretilla manual comprada sin montar, no será necesario perforar. En ese caso, pase directamente al paso 2.

PASO 1: PERFORACIÓN DE LA ESTRUCTURA DE LA CARRETILLA MANUAL

- Desatornille los cuatro tornillos de cabeza redonda que unen la manija con la estructura. Retire la tapa de plástico negra de la parte superior de la estructura. No es necesario sacar la manija. Si la carretilla de mano tiene la opción para subir escaleras, deberán quitarse los cierres que la atan a la estructura.
- Quite las tiras de vinilo rojo de la ranura de la parte exterior de cada rail lateral de la estructura y cámbielas por las tiras rojas suministradas con las bandejas. Sustituya los cuatro tornillos sacados en el paso a.
- Cada tira de vinilo tiene tres agujeros que señalan las zonas que deberán perforarse. Utilizando las tiras como guía, marque cada ubicación del agujero con un punzón (*ver dibujo*). Perfore un agujero de 5/16" de diámetro en el marco lateral de la carretilla de mano y repita esta acción con los seis agujeros.

PASO 2: MONTAJE DE LA BANDEJA INFERIOR

(ver la ilustración)

Desatornille los cuatro tornillos de cabeza hexagonal de 5/16" que unen la placa delantera con la estructura de la carretilla de mano. No separe la placa delantera de la estructura. Coloque los soportes formados montados en la bandeja abatible sobre los agujeros de la placa delantera y únalos con las cuatro cabezas hexagonales de 5/16" x 2-3/8" de longitud incluidas con las bandejas y las cuatro contratueras hexagonales de nylon de 5/16" retiradas anteriormente.

PASO 3: MONTAJE DE LA BANDEJA SUPERIOR E INTERMEDIA

(ver la ilustración)

Las dos bandejas superiores se han unido con tornillos de cabeza hexagonal de 5/16" x 1-1/4" de longitud y la tercera bandeja (más baja intermedia) con tuercas de cabeza hexagonal de 5/16" x 1-3/4" de longitud. Coloque un separador pivotante entre la estructura de la carretilla de mano y los brazos de la bandeja, un manguito pivotante en el brazo y el separador de la bandeja y asegúrelos con contratueras hexagonales de nylon de 5/16".

Nota: La bandeja inferior de la carretilla con 4 bandejas es el mismo estilo y tamaño de las bandejas superiores

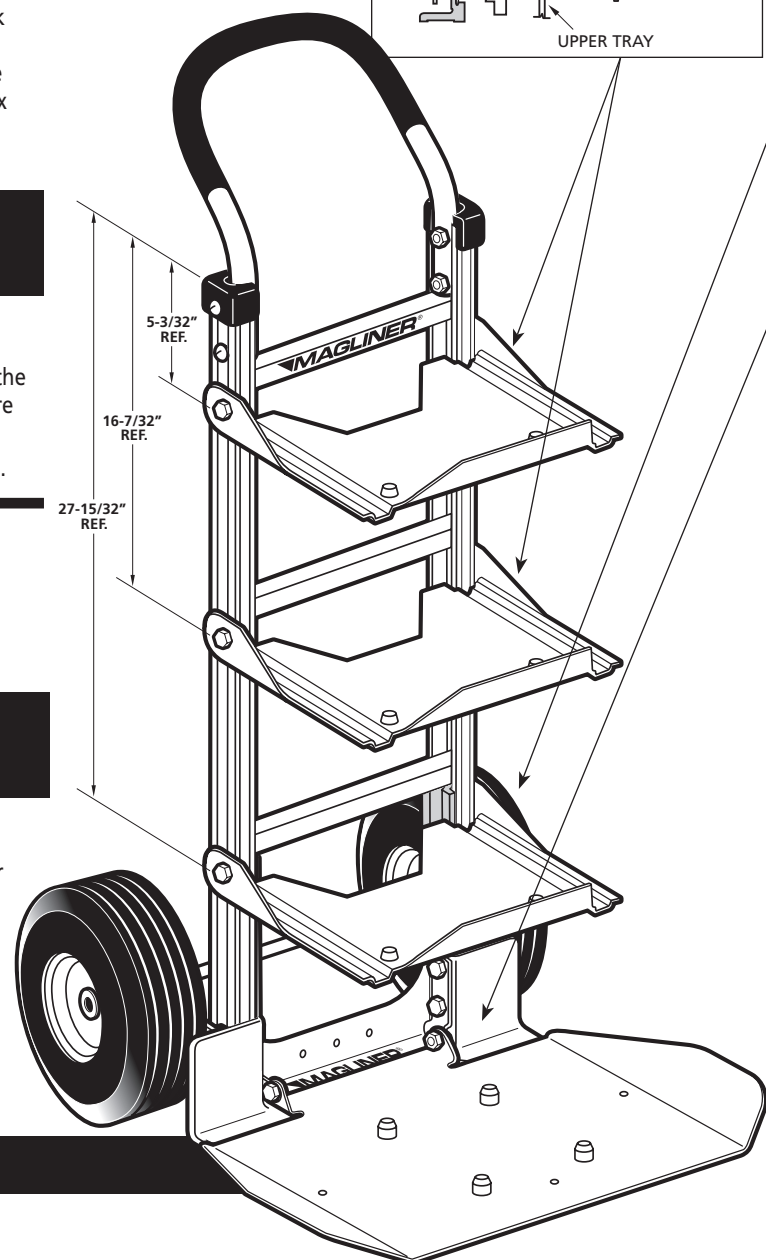

The hex bolts and nuts attaching the folding trays should be adjusted to hold the trays in the vertical position when not being used, and still allow the trays to be moved to the horizontal position. **Periodic adjustment may be necessary.**

The proper torque for the 1/4" handle bolts is 50-60 in. lbs., and the 5/16" nose plate bolts is 120-140 in. lbs. If you do not have a torque wrench available, tighten securely, but **do not over tighten.**

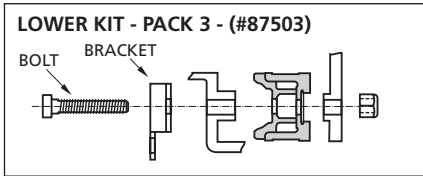
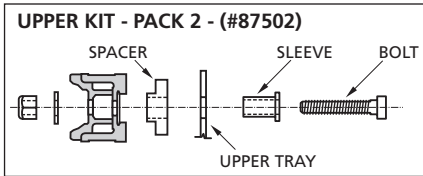

TOOLS REQUIRED

- (1) MOTORIZED DRILL
- (1) 5/16" DIA. DRILL BIT
- (1) 7/16" COMBINATION WRENCH
- (2) 1/2" COMBINATION WRENCH
- (1) #3 PHILLIPS HEAD SCREWDRIVER
- (1) CENTER PUNCH
- (1) HAMMER

TRAY INSTALLATION PACKS

PART NO.	QTY.	DESCRIPTION
301444 OR 301438	1	BW TRAY INSTALLATION PACK <i>consists of items below:</i>
301434	3	TOP 3 TRAYS
87501	2	FASTENER PACK #1
301440	1	BOTTOM TRAY, WITH MOUNTING BRACKETS AND HARDWARE
(5-TRAY TRUCK)		
301436	1	BOTTOM TRAY, WITH MOUNTING BRACKETS AND HARDWARE
(4-TRAY TRUCK)		
87501	2	FASTENER PACK #1 (FOR TOP 2 TRAYS) CONSISTS OF:
80012	2	5/16" X 1-1/4" LONG HEX HEAD SCREW
80676	2	5/16" HEX LOCKNUT
80761	2	5/16" FLAT WASHER
301435	2	TRAY PIVOT SPACER - BLACK
301461	2	TRAY PIVOT SLEEVE, 1/2" LONG
87502	1	FASTENER PACK #2 (for tray #3) <i>consists of:</i>
80012	2	5/16" X 1-3/4" LONG HEX HEAD SCREW
80676	2	5/16" HEX LOCKNUT
80761	2	5/16" FLAT WASHER
301435	2	TRAY PIVOT SPACER - BLACK
301461	2	TRAY PIVOT SLEEVE, 1/2" LONG
87503	1	FASTENER PACK #3 (for bottom tray) <i>consists of:</i>
80051	4	5/16" X 2-3/8" LONG HEX HEAD SCREW
80676	4	5/16" HEX LOCKNUT

- For stability, a 12" deep nose is required. If a shorter nose is used, the truck may tip, resulting in loss of load, property damage, and/or personal injury.
- Full bottles placed on the upper trays only may reduce truck stability and the truck could tip forward, resulting in loss of load.
- **Load** the truck from the bottom-to-the-top, and **unload** from the top-to-the-bottom, placing empty containers in the upper trays.
- Place the truck on a level surface prior to loading or unloading.

- To avoid *flipping* the load; ease your truck back gently when getting underway and ease it gently forward when returning the truck to an upright position.
- Avoid obstructions in your path.
- Proceed slowly around corners.
- When approaching stairs, curbs, etc. align the truck wheels prior to ascending or descending.

Los tornillos y tuercas hexagonales que unen las bandejas abatibles deberían ajustarse para que las bandejas se mantengan en posición vertical cuando no se utilicen y que permitan mover las bandejas en posición horizontal. **Es posible que sea necesario realizar ajustes periódicamente.**

El par de torsión adecuado para los tornillos de la manija de 1/4" es de 50-60 in. lbs. y los tornillos de la placa delantera de 5/16" es de 120-140 in. lbs. Si no dispone de una llave inglesa, apriete los tornillos de manera segura, **sin exceso.**

HERRAMIENTAS NECESARIAS

- (1) TALADRADORA
- (1) PIEZA TALADRADORA DE 5/16" DE DIÁMETRO
- (1) LLAVE INGLESA COMBINADA 7/16"
- (2) LLAVE INGLESA COMBINADA 1/2"
- (1) #3 DESATORNILLADORES DE CABEZA PHILLIPS
- (1) PUNZÓN
- (1) MARTILLO

PAQUETES DE INSTALACIÓN DE BANDEJAS

NÚMERO	CANTIDAD	DESCRIPCIÓN DE PIEZA
301444 O 301438	1	PAQUETE DE INSTALACIÓN DE BANDEJA BW <i>consta de:</i>
301434	3	3 BANDEJAS SUPERIORES
87501	2	PAQUETE DE CIERRES #1
301440	1	LA BANDEJA DEL FONDO CON SOPORTES DE MONTAJE (CARRETILLA DE 5 BANDEJAS)
301436	1	LA BANDEJA DEL FONDO CON SOPORTES DE MONTAJE (CARRETILLA DE 4 BANDEJAS)
87501	2	PAQUETE DE CIERRES #1 (para 2 bandejas superiores) <i>consta de:</i>
80012	2	TORNILLOS CABEZA HEXAGONAL DE 5/16" X 1-1/4" DE LONGITUD
80676	2	CONTRATUERCA HEXAGONAL DE 5/16"
80761	2	ARANDELA PLANA DE 5/16"
301435	2	ESPACIADOR PIVOTANTE BANDEJA - NEGRO
301461	2	MANGUITO PIVOTANTE BANDEJA DE 1/2" DE LONGITUD
87502	1	PAQUETE DE CIERRES #2 (para bandeja #3) <i>consta de:</i>
80012	2	TORNILLOS CABEZA HEXAGONAL DE 5/16" X 1-3/4" DE LONGITUD
80676	2	CONTRATUERCA HEXAGONAL DE 5/16"
80761	2	ARANDELA PLANA DE 5/16"
301435	2	ESPACIADOR PIVOTANTE BANDEJA - NEGRO
301461	2	MANGUITO PIVOTANTE BANDEJA DE 1/2" DE LONGITUD
87503	1	PAQUETE DE CIERRES #3 (para bandeja inferior) <i>consta de:</i>
80051	4	TORNILLOS CABEZA HEXAGONAL DE 5/16" X 2-3/8" DE LONGITUD
80676	4	CONTRATUERCA HEXAGONAL DE 5/16"

- Se necesita una parte delantera de 12" de profundidad por motivos de estabilidad. Si se utiliza una parte delantera más corta, la carretilla se podría desequilibrar y la mercancía podría caer, se podría dañar el aparato y/o a una persona.
- Sólo las botellas llenas colocadas en las bandejas superiores podrían reducir la estabilidad de la carretilla e inclinarlo hacia adelante, por lo que podría caer la carga.
- **Cargue** la carretilla de arriba a abajo y **descárguela** de abajo a arriba, colocando los contenedores vacíos en las bandejas superiores.

- Coloque la carretilla en un nivel de superficie previo a la carga o descarga.
- Para evitar *la caída* de la carga, mueva la carretilla hacia atrás con cuidado al pasar por zonas bajas y mueva la carretilla hacia adelante con cuidado al devolver la carretilla a la posición vertical.
- Evite tener obstáculos en su camino.
- Tenga cuidado en las esquinas.
- Al acercarse a escaleras, bordillos, etc., alinee las ruedas de la carretilla antes de bajar o subir.

Magline, Inc.

1205 W. Cedar Street • Standish, MI 48658 USA
1-800-MAGLINE (624-5463) • (989) 512-1000 (outside U.S. & Canada)
www.magliner.com

Magline, Inc.

1205 W. Cedar Street • Standish, MI 48658 USA
1-800-MAGLINE (624-5463) • (989) 512-1000 (fuera de USA & Canada)
www.magliner.com