

**HDS 150**



**HSM<sup>®</sup>**  
*Powerline HDS 150*

<b>deutsch:</b>	Festplattenvernichter POWERLINE HDS 150 .....	3
<b>english:</b>	Hard Drive Shredder POWERLINE HDS 150 .....	14
<b>français:</b>	Destructeur de disque durs POWERLINE HDS 150 .....	25
<b>italiano:</b>	Distruttore di dischi rigidi POWERLINE HDS 150 .....	36
<b>español:</b>	Destrucción de discos duros POWERLINE HDS 150 .....	47
<b>português:</b>	Destruidora de discos rígidos POWERLINE HDS 150 .....	58
<b>nederlands:</b>	Hardeschijfvernietiger POWERLINE HDS 150 .....	69
<b>dansk:</b>	Makulator til harddiske POWERLINE HDS 150 .....	80
<b>svenska:</b>	Datamediaförstörare POWERLINE HDS 150 .....	91
<b>suomi:</b>	Kiintolevysilppuri POWERLINE HDS 150 .....	102
<b>norsk:</b>	Harddiskmakuleringsmaskin POWERLINE HDS 150 .....	113
<b>polski:</b>	Niszczarka dysków twardej POWERLINE HDS 150 .....	124
<b>česky:</b>	Skartovací stroj na skartaci pevných disků POWERLINE HDS 150 .....	135
<b>slovensky:</b>	Skartovačka pevných diskov POWERLINE HDS 150 .....	146
<b>eesti:</b>	Kõvakettapurusti POWERLINE HDS 150 .....	157
<b>русский:</b>	Уничтожитель жестких дисков POWERLINE HDS 150 .....	168
<b>slovenščina:</b>	Uničevalnik trdih diskov POWERLINE HDS 150 .....	179
<b>magyar:</b>	POWERLINE HDS 150 merevlemez-megsemmisítő .....	190
<b>română:</b>	Distrugător de hard discuri POWERLINE HDS 150 .....	201
<b>български:</b>	Шредер за твърди дискове POWERLINE HDS 150 .....	212
<b>ελληνικ:</b>	Καταστροφέας σκληρών δίσκων POWERLINE HDS 150 .....	223
<b>türkçe:</b>	Sabit Disk İmha Makinesi POWERLINE HDS 150 .....	234

## 1 Sicherheit

### 1.1 Klassifizierung der Sicherheits- und Warnhinweise

Sicherheits- und Warnhinweise kennzeichnen Situationen, in denen es zu Personen- oder Sachschäden kommen kann und nennen Maßnahmen zur Abwendung der Gefahr.

Das Gefahrenzeichen , die Signalwörter **WARNUNG** oder **VORSICHT** und grau hinterlegter Text warnen Sie vor möglichen Verletzungsgefahren. Befolgen Sie alle Maßnahmen, die mit dem Gefahrenzeichen gekennzeichnet sind, um Verletzungen oder Tod zu vermeiden.

#### **WARNUNG**

kennzeichnet eine Gefahr mit mittlerem Risiko, die Tod oder schwere Körperverletzungen zur Folge haben kann.

#### **VORSICHT**

kennzeichnet eine Gefahr mit geringem Risiko, die leichte oder mittlere Körperverletzungen zur Folge haben kann.

#### **Hinweis**

kennzeichnet Informationen für einen effektiven Betrieb der Maschine ohne Gefährdungsrisiko.

## 1.2 Grundlegende Sicherheitshinweise



Lesen Sie vor Inbetriebnahme, Bedienung und Instandhaltung der Maschine die Betriebsanleitung, bewahren Sie diese für späteren Gebrauch auf und geben Sie die Anleitung an spätere Nutzer weiter.



#### **Verletzungsgefahr durch scharfe Messer!**

Tragen Sie beim Beheben von Blockierungen Schutzhandschuhe.



#### **Verletzungsgefahr durch Einziehen!**

Bringen Sie lange Haare, lose Kleidung, Krawatten, Schals, Hals- und Armkettchen usw. nicht in den Bereich der Zuführöffnung. Vernichten Sie kein Material, das zu Schlingenbildung neigt, z.B. Bänder, Verschnürungen, Weichplastikfolien.



- Benutzen Sie die Maschine nur bestimmungsgemäß und in technisch einwandfreiem Zustand unter Beachtung der Betriebsanleitung.
- Die Maschine darf nicht durch Personen (einschließlich Kindern unter 16 Jahren) mit eingeschränkten physischen, sensorischen oder geistigen Fähigkeiten oder mangels Erfahrung und/oder mangels Wissen benutzt werden, es sei denn, sie werden durch eine für ihre Sicherheit zuständige Person beaufsichtigt.
- Wird nicht mit der Maschine gearbeitet, muss diese ausgeschaltet und gegen unbefugten Gebrauch gesichert werden. Dazu können Sie den Hauptschalter in der Aus-Stellung mit einem Vorhängeschloss versehen.
- Nehmen Sie den Schredder sofort außer Betrieb, wenn Sie Mängel an den Sicherheitsmaßnahmen feststellen.

- Der Betreiber muss absichern, dass nur Personen Zutritt zum Schredder haben, die eine spezielle Unterweisung über mögliche Gefahren erhalten haben. Das Instandhaltungspersonal muss für die auszuführenden Tätigkeiten ausgebildet sein und das erforderliche Fachwissen besitzen.
- Beachten Sie die örtlichen Sicherheits- und Unfallverhütungsvorschriften sowie die Verordnungen zum Umweltschutz.
- Veränderungen an der Maschine sind nicht gestattet. Insbesondere dürfen Schutzeinrichtungen nicht entfernt oder außer Funktion gesetzt werden.
- Schalten Sie den Festplattenvernichter aus, ziehen Sie den Netzstecker und fordern Sie den Kundendienst an, wenn
  - Anschlusskabel oder -stecker beschädigt sind
  - Flüssigkeiten in den Festplattenvernichter gelangt sind
  - die Maschine trotz Beachtung der Betriebsanleitung nicht ordnungsgemäß funktioniert
  - der Festplattenvernichter beschädigt wurde.

## **2 Beschreibung**

### **2.1 Bestimmungsgemäße Verwendung**

Der Festplattenvernichter ist zum Zerkleinern von Festplatten bis 3,5“, CD/DVD, Magnetbändern bis 3,5“ und Disketten bestimmt.

### **2.2 Garantie**

Für den Festplattenvernichter leisten wir ein Jahr Gewähr. Bei Nutzung im Mehrschichtbetrieb beträgt die Gewährleistungszeit 6 Monate. Verschleiß, Schäden durch unsachgemäße Behandlung, natürliche Abnutzung bzw. Eingriffe von dritter Seite fallen nicht unter die Gewährleistung. Es gelten unsere Allgemeinen Geschäftsbedingungen.

### **2.3 Funktionsbeschreibung**

Nach dem Start der Maschine und der Auswahl der Materialart wird das zu vernichtende Material in den Zuführschacht gegeben und mit dem Ziehen des Schiebers in das Schneidwerk abgeworfen. Spezialgehärtete Vollstahlwellen zerschneiden die Datenträger. Das zerkleinerte Material fällt in einen Auffangbehälter, dessen Füllstand überwacht wird. Bei vollem Behälter wird die Maschine abgeschaltet und der Bediener im Anzeigefeld informiert, dass das Leeren des Behälters erforderlich ist.

Im Bedienfeld werden Einstellungen vorgenommen und Betriebswerte angezeigt.

## 2.4 Übersicht



- 1 Hauptschalter
- 2 Bedienfeld
- 3 Zuführschacht
- 4 Schieber
- 5 Klappe
- 6 Schublade mit Behälter
- 7 Lenk- und Bremsrollen
- 8 Typenschild

## 2.5 Technische Daten

<b>Schnittart</b>	Streifenschnitt
<b>Schnittgröße</b>	40 mm
<b>Sicherheitsstufe</b> DIN 66399	T-1, E-2, H-3
<b>Schnittgeschwindigkeit</b>	22 mm/s
<b>Durchsatz</b> (Festplatten / h)	ca. 210
<b>Anschluss</b>	100 - 240 V / 50 / 60 Hz
<b>Leistungsaufnahme</b>	1500 W
<b>Maße</b> B x T x H (mm)	1200 x 772 x 1300
<b>Gewicht</b>	677 kg
<b>Volumen des Schnittgutbehälters</b>	36,7 l
<b>Emissionsschalldruckpegel</b> (im Leerlauf / unter Last)	61 dB(A) / 78 dB(A)
<b>Umgebungsbedingungen für Transport, Lagerung und Betrieb:</b> Temperatur relative Luftfeuchte Höhe über NN	-10 °C bis +25 °C max. 90 %, nicht kondensierend max. 2.000 m

## 2.6 Maßbild

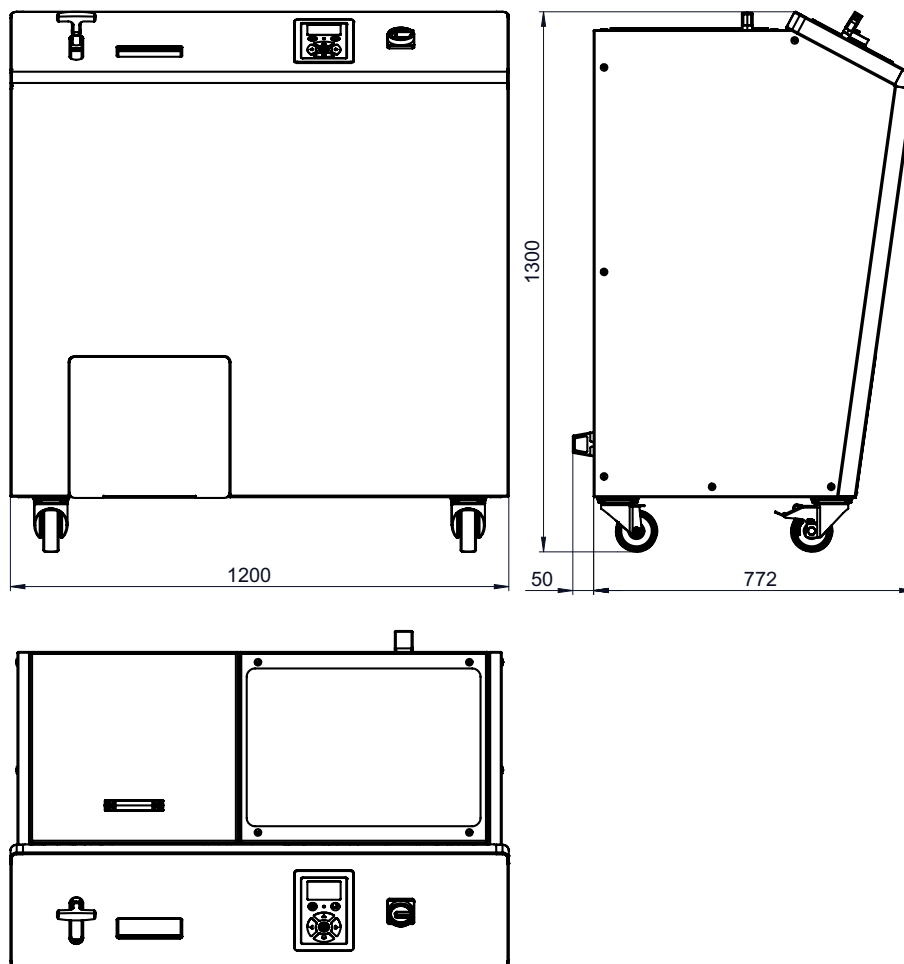

### 3 Transport und Aufstellung

#### **WARNUNG**



#### **Gefahr durch herabstürzende Teile**

Die zulässige Traglast der Hebevorrichtung muss höher sein als das Gewicht der zu transportierenden Teile.



Achten Sie beim Entladen von einem LKW auf das Gleichgewicht der Maschine.



#### **Verletzungsgefahr beim Transport**

Ungeeignete Transportmittel und unvorsichtiges Transportieren können zum Umkippen der Maschine und Einklemmen von Personen führen.

Die Transportmittel müssen entsprechend dem Gewicht und den Abmessungen der Maschine ausgelegt sein. Während des Transports dürfen sich keine Personen in unmittelbarer Nähe der Maschine aufhalten.

Gewicht: ca. 677 kg

- Transportmittel (z.B. Hubwagen) müssen dem Maschinengewicht entsprechend bemessen sein.
- Stellen Sie die Palette mit der verpackten Maschine auf ebenen, glatten Boden.
- Die Maschine darf nur in trockenen Räumen auf festem, ebenem Boden (kein Teppichboden!) aufgestellt werden.
- Die Maschine ist so zu platzieren, dass der Netzstecker leicht erreichbar ist und die Lüftungsschlitze frei sind.

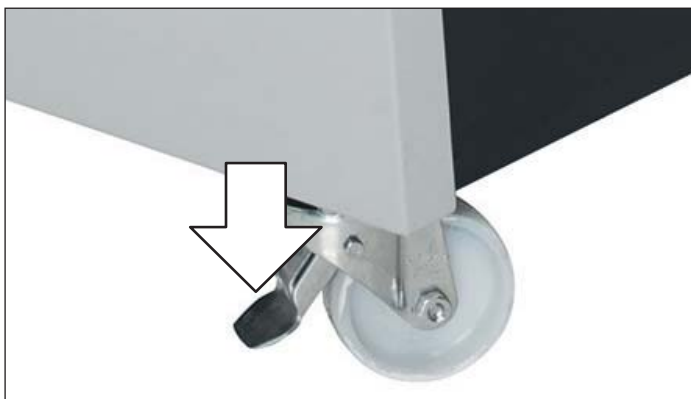

- Arretieren Sie die vorderen Rollen durch Herabdrücken des Bremshebels.



- Verbinden Sie das Anschlusskabel mit der Maschine und arretieren Sie es. Der Anschluss muss an eine Stromquelle erfolgen, die den Angaben des Typenschildes entspricht. Achten Sie darauf, dass das Anschlusskabel frei liegt und nicht auf das Kabel getreten werden kann. Stecken Sie den Anschlussstecker der Maschine in eine ordnungsgemäß installierte Steckdose.

## 4 Inbetriebnahme

### 4.1 Bedienfeld

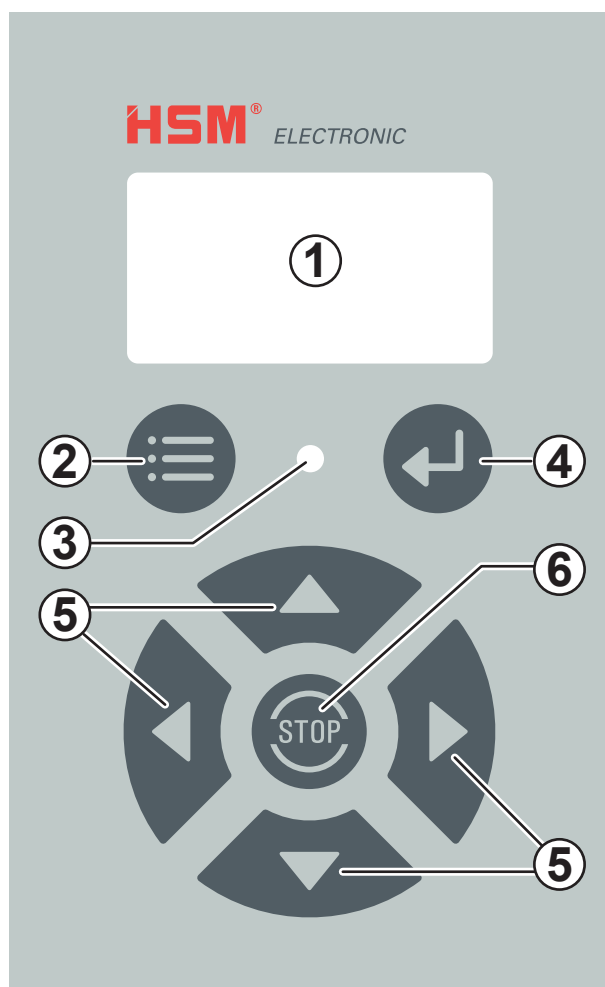

- 1 Anzeigefeld
- 2 Menü-Taste
- 3 LED (zweifarbige grün / rot)
- 4 Enter-Taste
- 5 Steuerungstasten
- 6 Stopp-Taste

### 4.2 Überprüfung der Sicherheitseinrichtungen

#### **! WARNUNG**

#### **Verletzungsgefahr durch fehlende Sicherheitseinrichtungen**

Prüfen Sie die ordnungsgemäße Funktion der Sicherheitseinrichtungen:

- zu Beginn jeder Arbeitsschicht
- nach jeder Wartung oder Reparatur

Nehmen Sie die Maschine erst endgültig in Betrieb, wenn Sie die Sicherheitseinrichtungen überprüft und keine Mängel festgestellt haben. Wenn sich während des Betriebs Mängel feststellen, schalten Sie die Maschine sofort aus und sorgen Sie dafür, dass die Mängel beseitigt werden.

#### **Hinweis**

Klappe und Schublade sind verriegelt, wenn der Schredder ausgeschaltet ist. Schalten Sie die Maschine zur Prüfung ein.

#### **Festplattenvernichter einschalten**



- Drehen Sie den Hauptschalter auf Stellung I.



## Prüfung des Klappenschalters

- Öffnen Sie die Klappe.



- Die Anzeige „Klappe / Schublade offen“ muss leuchten und die LED rot blinken.

Nachdem Sie die Klappe geschlossen haben verlischt die Anzeige und die Maschine kann wieder in Betrieb genommen werden.

## Prüfung des Schubladenschalters

- Ziehen Sie die Schublade heraus.



- Die Anzeige „Klappe / Schublade offen“ muss leuchten und die LED rot blinken.

Nachdem Sie die Schublade eingeschoben haben verlischt die Anzeige und die Maschine kann wieder in Betrieb genommen werden.

## 5 Betrieb

### Festplattenvernichter einschalten



- Drehen Sie den Hauptschalter auf Stellung I.



- Im Anzeigefeld wird die vor dem letzten Ausschalten gewählte Materialart angezeigt:

### Festplatte oder CD/DVD oder Magnetband



- Falls Sie wieder Material der angezeigten Art verarbeiten wollen, drücken Sie die Taste „vorwärts“. Anderenfalls wählen Sie eine andere Materialart (siehe Kapitel 6 „Menüeinstellungen“).



- Im Anzeigefeld wird schematisch die Vernichtung des Datenträgers animiert. Das Handsymbol weist Sie jedoch

darauf hin, dass der Schredder noch nicht betriebsbereit ist. Führen Sie noch kein Material zu.



- Nach kurzer Zeit ändert sich die Anzeige. Die grüne LED im Bedienfeld leuchtet. Die Maschine ist nun betriebsbereit. Sie können Material zuführen.



## Material vernichten



- Geben Sie den Datenträger in den Zuführschacht (1).



Mit dem Ziehen des Schiebers (2) wird das Material in das Schneidwerk abgeworfen.



➤ Das Schneidwerk zerkleinert den Datenträger. Im Anzeigefeld wird die Vernichtung schematisch durch mehrere Bilder dargestellt.

Führen Sie erst dann neues Material zu, wenn das Handsymbol nicht mehr angezeigt wird und die LED im Bedienfeld grün leuchtet.

## Materialvernichtung beenden



- Drücken Sie die Stopp-Taste.

## Festplattenvernichter ausschalten



- Drehen Sie den Hauptschalter auf Stellung 0. In dieser Position können Sie den Hauptschalter mit einem Vorhängeschloss gegen unbefugtes Einschalten sichern.

## 6 Menüeinstellungen



Nach dem Drücken der Menü-Taste können Sie Einstellungen vornehmen und gespeicherte Werte abfragen. Mit erneuter Tastenbetätigung verlassen Sie das Menü.



Mit der Enter-Taste bestätigen Sie ausgewählte Werte.



Mit den Steuerungstasten navigieren Sie im Menü.

Die detaillierte Menüstruktur finden Sie auf der nächsten Seite.

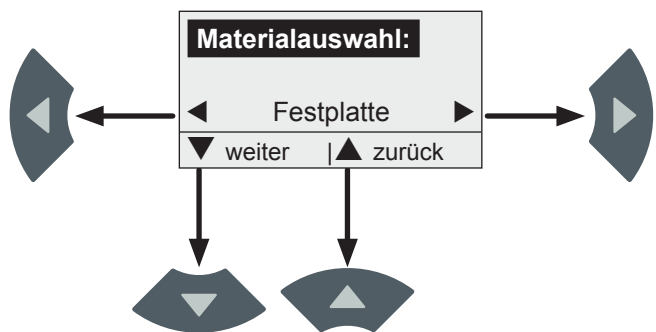

Die Pfeile im Anzeigefeld zeigen Ihnen, welche Steuerungstasten aktiv sind und welche Funktion Sie damit anwählen können.

Anzeige

Taste

Aktion



Menü aufrufen  
Erster Menüpunkt „Materialauswahl“

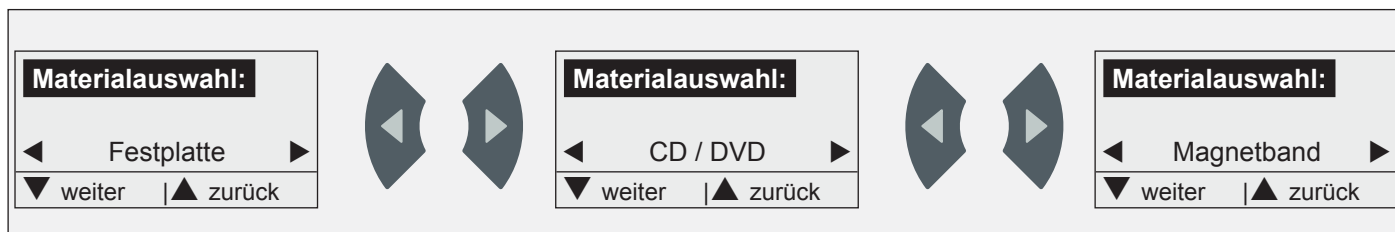

Menü „Istwerte“ aufrufen.



Zurück zum Menü „Materialauswahl“.

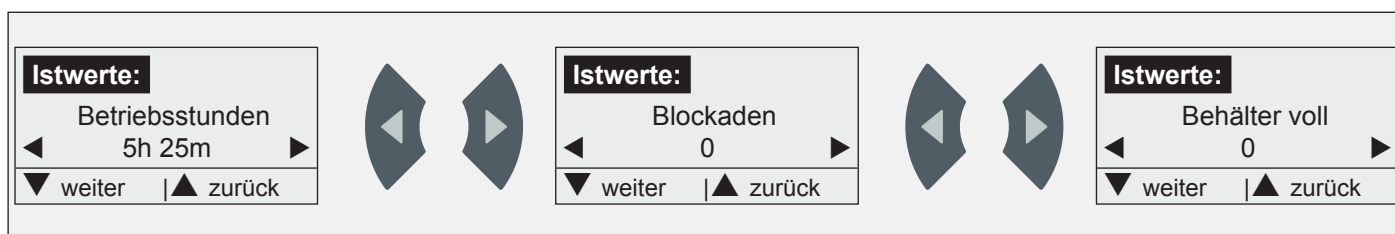

Menü „Einstellungen“ aufrufen.



Zurück zum Menü „Istwerte“.

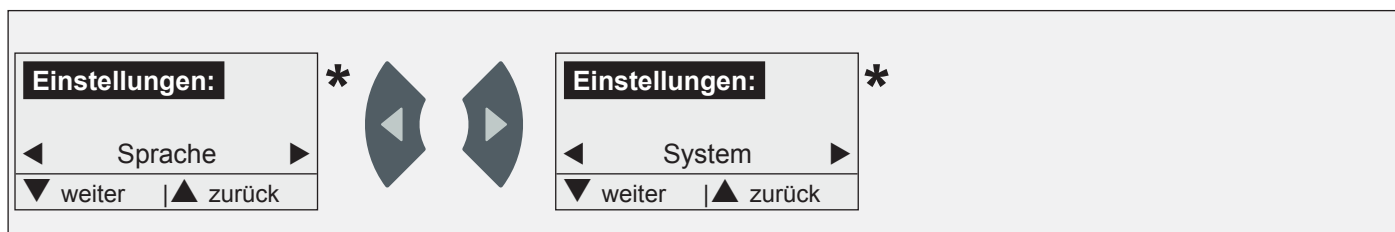

Menü „Energiesparmodus“ aufrufen.



Zurück zum Menü „Einstellungen“.

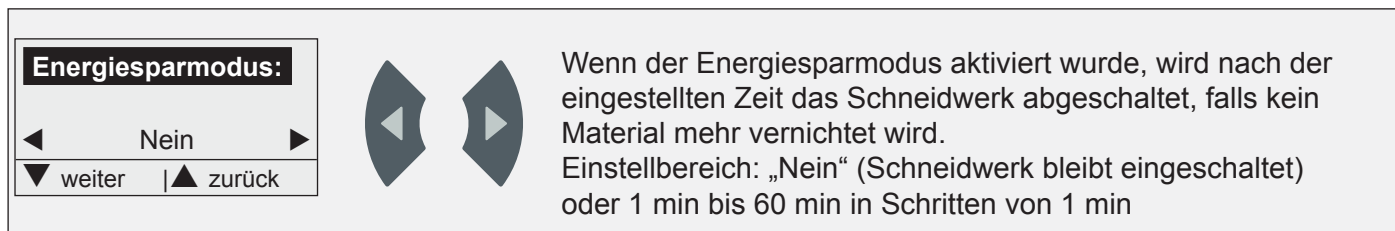

Wenn der Energiesparmodus aktiviert wurde, wird nach der eingestellten Zeit das Schneidwerk abgeschaltet, falls kein Material mehr vernichtet wird.  
Einstellbereich: „Nein“ (Schneidwerk bleibt eingeschaltet) oder 1 min bis 60 min in Schritten von 1 min



Menü verlassen  
zurück zur Grundanzeige

\*: Erläuterung zu dieser Einstellung siehe nächste Seite.

## Sprachauswahl im Menü „Einstellungen“

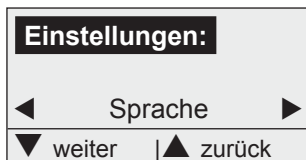

- Drücken Sie die Enter-Taste.
- Die eingestellte Sprache wird angezeigt.



- Wählen Sie die gewünschte Sprache.



- Bestätigen Sie die Auswahl mit der Enter-Taste.

## Systemparameter im Menü „Einstellungen“

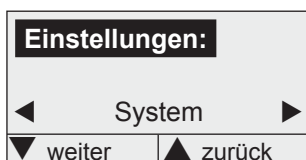

- Drücken Sie die Enter-Taste.
- Die Programmversion wird angezeigt.

Um Systemeinstellungen abfragen und modifizieren zu können, ist die Eingabe eines Passwortes erforderlich. Die Parameter dürfen nur von HSM-Technikern verändert werden.

## 7 Störungsbeseitigung

## Behälter voll



- Die Anzeige „Behälter voll“ leuchtet. Die LED blinkt rot. Das Schneidwerk wird nach einer kurzen Verzögerung abgeschaltet.

- Ziehen Sie die Schublade heraus. Leeren Sie den Behälter. Setzen Sie den Behälter in die Schublade. Schieben Sie die Schublade wieder ein.
- Starten Sie das Schneidwerk erneut. Drücken Sie dazu die Taste „vorwärts“.



## Blockade

- Bei Überlastung schaltet der Antrieb automatisch um und läuft kurze Zeit rückwärts. Danach wird das Schneidwerk abgeschaltet.



**VORSICHT** Schnittverletzungen durch die Messerwalzen sind auch im Stillstand möglich. Tragen Sie stets Schutzhandschuhe!

- Entnehmen Sie die Festplatten durch die Klappe.
- Starten Sie das Schneidwerk erneut. Drücken Sie dazu die Taste „vorwärts“.



Bei Fehlermeldungen jeglicher Art schalten Sie die Maschine aus und nach einer Wartezeit von einer Minute wieder ein. Sollte der Fehler weiterhin auftreten, benachrichtigen Sie unseren Kundendienst.

## 8 Reinigung und Wartung

### ! WARNUNG

#### Gefährliche Netzspannung!

Fehlerhafter Umgang mit der Maschine kann zu elektrischem Stromschlag führen.

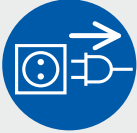

Schalten Sie die Maschine vor Platzwechsel, Reinigung oder Wartung aus und ziehen Sie den Netzstecker.

- Reinigen Sie die Maschine nur mit einem weichen Tuch und einer milden Seifenwasserlösung. Dabei darf kein Wasser in das Gerät eindringen.  
Die Anwendung von Scheuermitteln, Waschbenzin, Benzin oder Verdünnung ist verboten.

Wartungsarbeiten dürfen nur vom HSM-Kundendienst und Service-Technikern unserer Vertragspartner durchgeführt werden.

#### Fetten der Synchronräder (vierteljährlich)

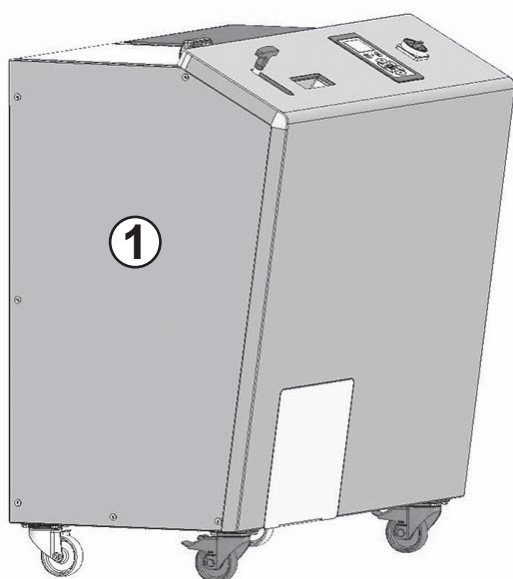

- Nehmen Sie das linke Seitenblech (1) ab.

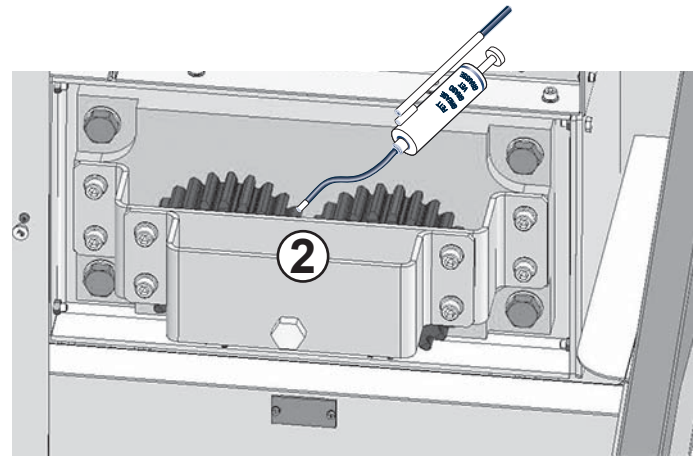

- Fetten Sie die Synchronräder (2).  
empfohlenes Schmierfett:  
K2K nach DIN 51502/DIN 51825
- Montieren Sie das Seitenblech wieder.

## 9 Entsorgung / Recycling

Am Ende der Lebensdauer ist die Maschine umweltgerecht zu entsorgen. Dabei sind die dann gültigen Vorschriften zu beachten. Da die Gesetzeslage ständigen Veränderungen unterworfen ist, bitten wir Sie, sich zum gegebenen Zeitpunkt mit Ihrer kommunalen Verwaltung in Verbindung zu setzen. Auch die Firma HSM als Hersteller berät Sie gern zur Entsorgung Ihrer Altmaschine.

### EG-Konformitätserklärung

Der Hersteller **HSM GmbH + Co. KG**, Austraße 1-9, 88699 Frickingen / Germany erklärt hiermit, dass der Festplattenvernichter Typ **HSM HDS 150** aufgrund seiner Konzeption und Bauart in der von uns in Verkehr gebrachten Ausführung den grundlegenden Sicherheits- und Gesundheitsanforderungen der nachfolgend aufgeführten EU-Richtlinien entspricht:

Maschinenrichtlinie 2006 / 42 / EG

EMV-Richtlinie 2014 / 30 / EU

Angewendete Normen:

EN 349, EN 953, EN 1037, EN 1088, EN ISO 12100, EN 13849-1, EN ISO 13850, EN ISO 13857, EN 60204-1, EN 61000-3-2, EN 61000-3-3, EN 61000-6-2, EN 61000-6-4, EN 62061

Bevollmächtigter für die Zusammenstellung der technischen Unterlagen:

Hubert Kötzing, HSM GmbH + Co. KG

Frickingen, 21.4.2016 ppa. Hubert Kötzing

Gesamtleitung technischer Bereich

## 1 Safety

### 1.1 Classification of safety instructions and Warnings

Safety and warning signs indicate situations in which personal injuries or property damage may occur and provide measures to prevent this danger.

The safety alert sign , the signal word **WARNING** or **CAUTION** and text on a grey background warn of the risk of potential injury risks. Follow all measures that are marked with this safety alert sign to prevent injury or death.

#### **WARNING**

indicates a moderate-risk hazard which may result in death or serious bodily injury.

#### **CAUTION**

indicates a low-risk hazard which may result in mild or moderate bodily injury.

#### **Note**

indicates information for the effective operation of the machine without risk of danger.

## 1.2 General safety instructions



Before initial start-up, operation, and maintenance of the machine, read the operating manual and keep it for later use or for passing on to any subsequent users.



#### **Risk of injury from sharp blades!**

Wear protective gloves when removing blockages.



#### **Risk of injury during intake**

Do not go near the rollers with long hair, loose clothing, ties, scarves, necklaces, bracelets etc. Do not destroy any material that might get tangled, such as tapes, binder ties plastic or foil.



- Use the machine for its intended purpose only and in perfect technical condition in compliance with the operating manual.
- The machine may not be used by persons (including children under 16 years of age) with limited physical, sensory or mental capabilities or with a lack of experience and knowledge, unless they are supervised by a responsible person.
- When the machine is not in use, it must be shut down and secured against unauthorised use. To do so, you can secure the mains switch with a padlock when it is in the off position.
- Shut down the machine immediately if you notice any safety measures that are not in place.

- The operator must ensure that only staff who have been given special instructions on any dangers have access to the shredder system. Maintenance staff must be qualified for the work to be carried out and have the required expertise.
- Observe the local safety and accident prevention regulations, including those for environmental protection.
- Changes to the machine are strictly prohibited. In particular, safety guards must not be removed or disabled.
- Switch off the shredder, disconnect the power plug and call customer service in the following circumstances:
  - Power cables or plugs are damaged.
  - Liquid has entered the shredder.
  - The machine does not work properly despite the operating manual having been observed.
  - The shredder has been damaged.

## 2 Description

### 2.1 Proper use

The hard drive shredder is designed for shredding hard drives up to 3.5", CDs/DVDs, magnetic tapes up to 3.5" and floppy disks.

### 2.2 Warranty

We provide a one year warranty for the hard drive shredder. The warranty period is 6 months when used in multiple shifts. This warranty excludes wear, damage due to improper handling, natural depreciation, and actions taken by third parties. Our general business conditions are applicable.

### 2.3 Functional description

After starting up the machine and selecting the kind of material, the material for shredding is fed into the infeed slot and discharged into the cutting unit when the slide is pulled. Specially-hardened solid steel shafts shred the data carriers. The shredded material falls into a waste container, the fill level of which is monitored. Once the container is full, the machine is switched off and the operator is informed on the display panel that it is time to empty the container. The operator control panel can be used to adjust settings and view operating values.

2.4 Overview



<b>HSM</b> HSM GmbH + Co. KG Austraße 1-9 89699 Frickingen / Germany Made in Germany	
Modell	Spannung
Masch.-Nr.	Nennstrom
Seriennummer	Leistung
Schrittbreite	Baujahr

- 1 Main switch
- 2 Operator control panel
- 3 Infeed slot
- 4 Slide
- 5 Lid
- 6 Tray with container
- 7 Braking swivel castors
- 8 Name plate



## 2.5 Technical data

<b>Cutting type</b>	Strip cut
<b>Cutting size</b>	40 mm
<b>Security level DIN 66399</b>	T-1, E-2, H-3
<b>Cutting speed</b>	22 mm/s
<b>Throughput (hard drives / h)</b>	approx. 210
<b>Power supply</b>	100 - 240 V / 50 / 60 Hz
<b>Power consumption</b>	1500 W
<b>Size W x D x H (mm)</b>	1200 x 772 x 1300
<b>Weight</b>	677 kg
<b>Shredded material container volume</b>	36.7 l
<b>Emission sound pressure level (idle running / under load)</b>	61 dB (A) / 78 dB(A)
<b>Ambient conditions for transport, storage and operation:</b> Temperature relative humidity height above SL	-10 °C up to +25 °C max. 90%, non-condensing max. 2,000 m

## 2.6 Dimension drawing

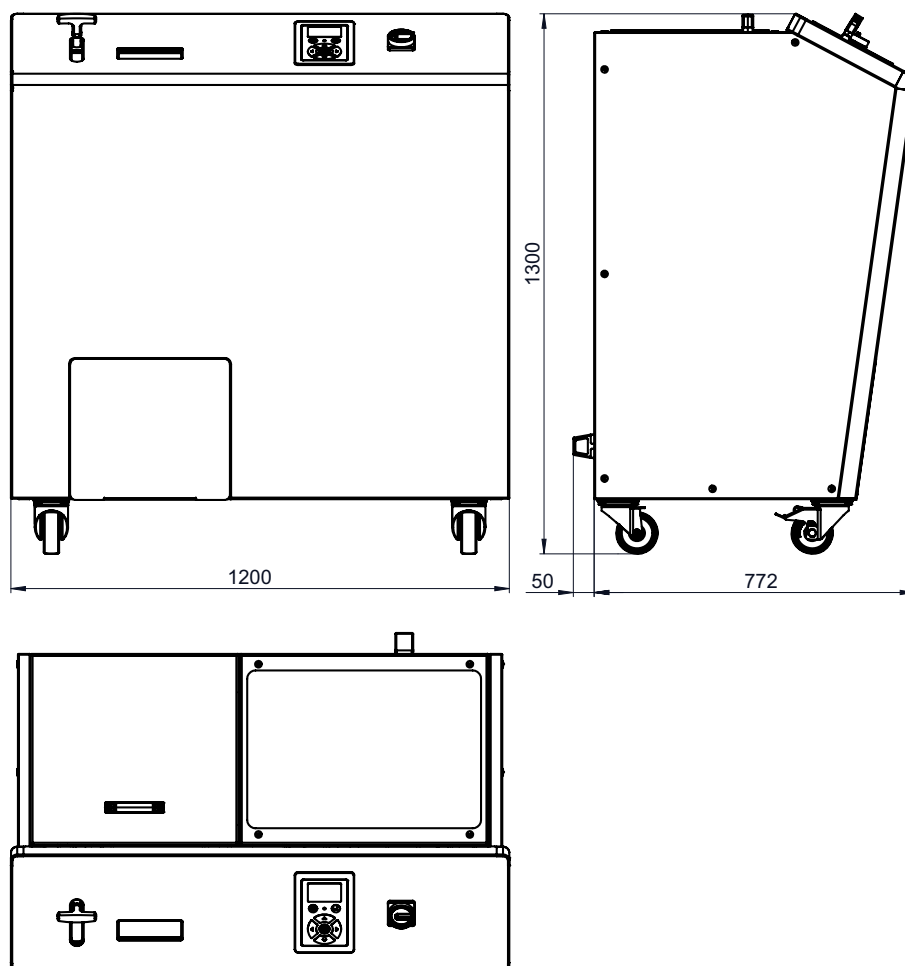

### 3 Transport and installation

#### **WARNING**



#### **Risk of falling parts!**

The maximum permitted load of the lifting equipment must be greater than the weight of the parts to be transported.

Ensure that the machine is balanced when unloading from lorries.



#### **Risk of injury during transport**

Unsuitable transport devices and careless transportation may lead to the machine tipping over and persons becoming jammed.

Transport devices must be designed appropriate to the weight and dimensions of the machine. Nobody should linger within direct proximity of the machine during transport.



Weight: approx. 677 kg

- The transport device (e.g. hand pallet truck) must be correspondingly rated for the weight of the machine.
- Place the pallet with the machine in its packaging on a smooth, level surface.
- The shredder may only be placed in dry rooms on a hard, level floor - not on carpets.
- Place the machine in such a way that the power plug is easily accessible and the ventilation slots are free.

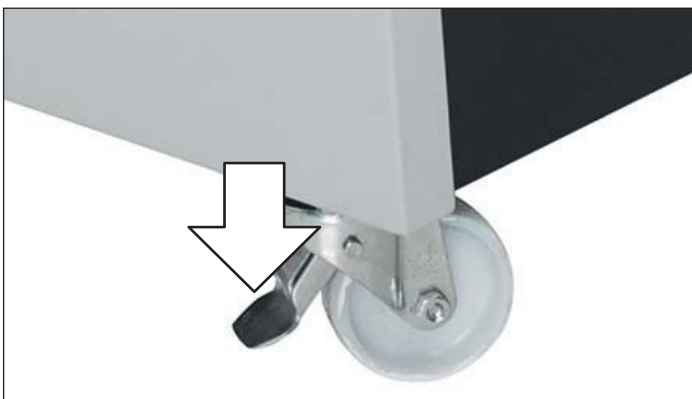

- Lock the front castors by pressing down the brake lever.



- Connect the power cable to the machine and lock it. The machine must be connected to a power source which meets the specifications on the nameplate. Make sure the power cable is unobstructed and that nobody can tread on it.  
Connect the power plug of the machine into a properly installed socket.

## 4 Initial start-up

### 4.1 Operator control panel

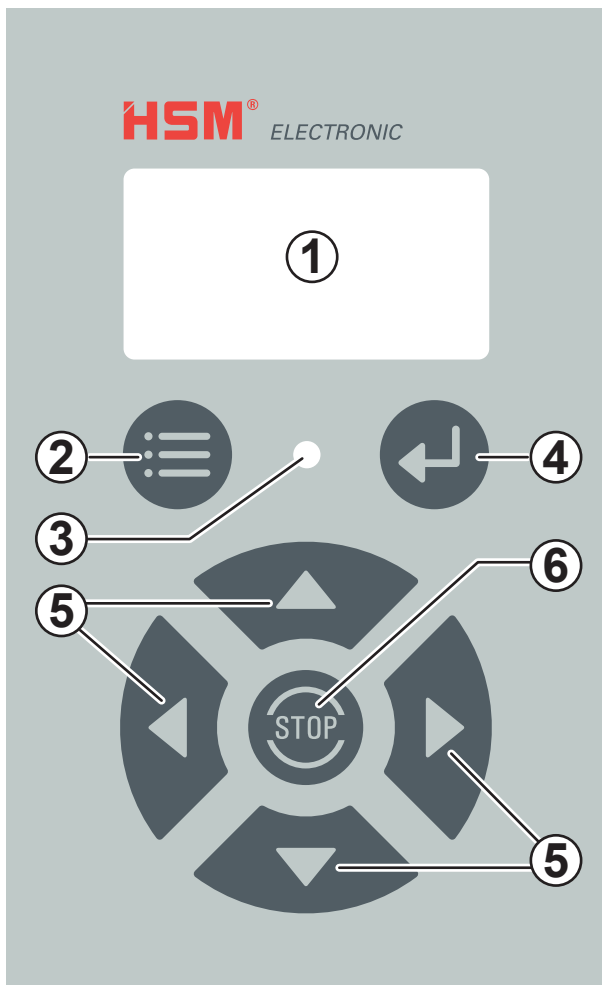

- 1 Display panel
- 2 Menu button
- 3 LED (2 colours green / red)
- 4 Enter button
- 5 Control buttons
- 6 Stop button

### 4.2 Inspecting the safety devices

#### **! WARNING**

#### **Risk of injury from missing safety devices**

Check that the safety devices are working properly:

- At the start of each shift
- After any maintenance or repair work

Do not start the machine until you have checked the safety devices and made sure there are no defects. If any defects become apparent during operation stop the machine immediately and ensure that the defect is rectified.

#### **Note**

The lid and tray are locked when the shredder is switched off. Switch off the machine for checks.

#### **Switching the hard drive shredder on**



- Turn the main switch to the I position.

### Checking the lid switch

- Open the lid.



➤ The “Lid / tray open” display should light up and the LED should flash red.

After you close the lid, the display should go out and you can start the machine again.

### Checking the tray switch

- Pull the tray out.



➤ The “Lid / tray open” display should light up and the LED should flash red.

After you have pushed the tray in, the display should go out and you can start the machine again.

## 5 Operation

### Switching the hard drive shredder on



- Turn the main switch to the I position.



➤ The kind of material selected before switching off the last time is shown on the display panel:

### Hard drive or CD/DVD or magnetic tape



- If you want to process material of the kind displayed again, press the “Forward” button. Otherwise select another kind of material (see Chapter 6 “Menu settings”).



➤ The shredding of the data carrier is animated schematically on the display panel. But the hand symbol indicates

that the shredder is not yet ready for operation. Do not add any more material.



➤ After a short time the display changes. The green LED on the operator control panel lights up. The machine is now ready to operate. Now you can add material.



## Shredding material



- Add the data carrier to the infeed slot (1).



Pulling the slide (2) will allow the material to be discharged into the cutting unit.



► The cutting unit shreds the data carrier. The shredding is shown schematically using several pictures on the display panel.

Do not add new material until the hand symbol disappears and the LED on the operator control panel lights up green.

## Ending material shredding



- Press the Stop button.

## Switching the hard drive shredder off



- Turn the main switch to the position **0**. In this position you can secure the main switch against unauthorised switch-on using a padlock.

## 6 Menu settings



After pressing the menu button you can adjust settings and query stored values. By pressing the button again you will exit the menu.



Confirm the selected values using the Enter button.



Use the control button to navigate within the menu.

The structure of the menu is described in detail on the next page.

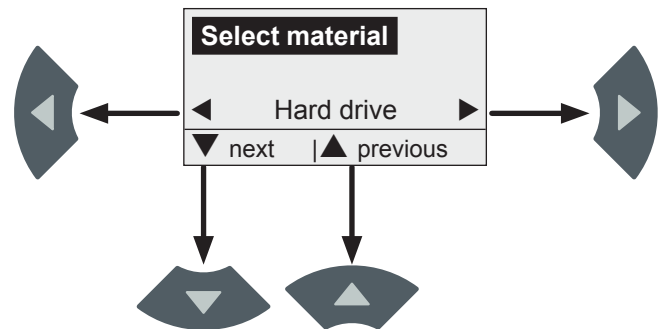

The arrows on the display panel will show you which control buttons are active and which functions you can select with them.

Display

Button

Action

hard disc drive



Access menu  
First menu item "Select material"

Access "Actual values" menu.



Back to "Select material" menu.

Access "Set-up" menu.

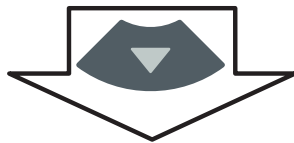

Back to "Actual values" menu.

Access the "Energy save mode" menu.



Back to "Set-up" menu.

energy safe mode:  
no

If energy save mode has been activated, the cutting unit will switch off after the set amount of time if no more material is shredded.  
Setting range: "No" (cutting unit remains on) or 1 min to 60 mins in 1 min-steps



Exit menu  
Back to basic display

\*: See next page for an explanation of this setting.

## Language selection in “set-up” menu

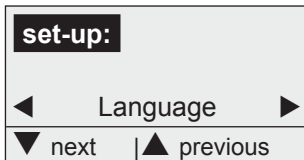

- Press the Enter button.
- The configured language is shown.



- Select the desired language.



- Confirm the selection with the Enter key.

## System parameters in “set-up” menu

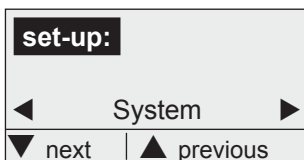

- Press the Enter button.
- The program version is displayed.

It is necessary to enter a password before you can query and modify system settings. Parameters may only be changed HSM technicians.

## 7 Troubleshooting

### Container full

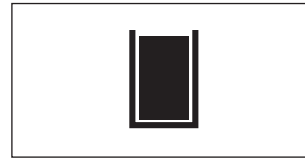

- The “Container full” display lights up. The LED flashes red. The cutting unit switches off after a brief delay.

- Pull the tray out. Empty the container. Place the container in the tray. Push the tray back in.



- Restart the cutting unit. To do so, press the “Forward” button.

### Blockade

- In the event of an overload, the drive switches automatically and runs in reverse briefly. Then the cutting unit switches off.



**CAUTION** The blade rollers can still cause injuries even while they are not running. Protective gloves should be worn at all times.

- Remove the hard drive through the lid.
- Restart the cutting unit. To do so, press the “Forward” button.

In the event that any fault messages should appear, switch off the machine and switch it on again after waiting for a minute. Inform our customer service if the error continues to appear.

## 8 Cleaning and maintenance

### WARNING

#### **Dangerous mains voltage!**

Improper handling of the machine can lead to an electric shock.

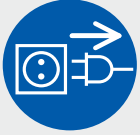

Switch off the machine before relocating, cleaning or maintenance and disconnect the mains plug.

- Clean the machine only with a soft cloth and a mild soap-water solution. However, no water must enter the equipment. Never use scouring agents, cleaning fluid, petroleum or thinners.

Service work may only be carried out by the HSM Customer Service or by the service technicians of our contractual partners.

### Greasing the synchronous wheels (quarterly)

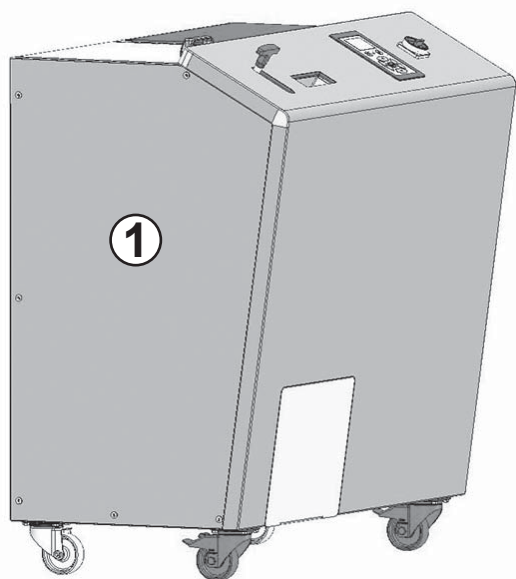

- Remove the left side plate (1).

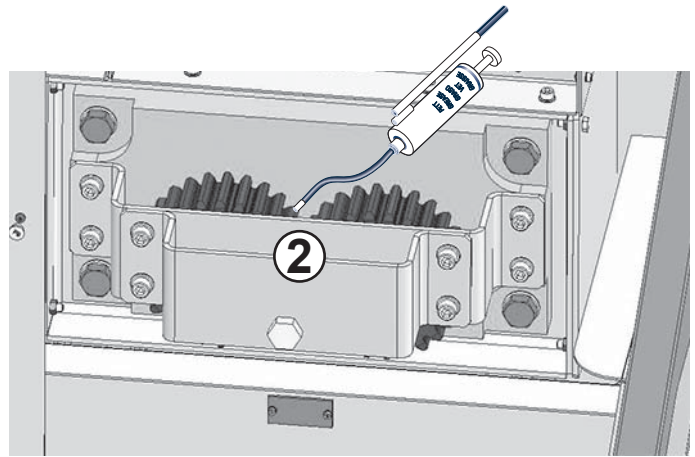

- Grease the synchronous wheels (2). Recommended lubricating grease: K2K in line with DIN 51502/DIN 51825
- Reassemble the side plate.

## 9 Disposal/Recycling

Dispose of the machine in an environmentally sound way at the end of its service life. Observe the current regulations when doing this. As legislation is subject to ongoing changes, we request that you contact your local authorities at the appropriate time. As the manufacturer, HSM would be glad to advise you on the disposal of your old machine.

### EU Declaration of Conformity

The manufacturer **HSM GmbH + Co. KG**, Austraße 1-9, 88699 Frickingen / Germany, hereby declares that the **HSM HDS 150** hard drive shredder meets the fundamental health and safety requirements of the following EU directives on the basis of its design and construction in the version marketed by us:

Machinery directive 2006 / 42 / EC  
EMC directive 2004 / 108 / EU

Related standards:

EN 349, EN 953, EN 1037, EN 1088, EN ISO 12100, EN 13849-1, EN ISO 13850, EN ISO 13857, EN 60204-1, EN 61000-3-2, EN 61000-3-3, EN 61000-6-2, EN 61000-6-4, EN 62061

Authorised representative for the compilation of technical documentation:

Hubert Kötzinger, HSM GmbH + Co. KG  
Frickingen, 21.4.2016

p.p. Hubert Kötzinger  
Chief Technical Officer (CTO)



## 1 Sécurité

### 1.1 Classification des consignes de sécurité et d'avertissement

Les consignes de sécurité et d'avertissement désignent des situations dans lesquelles des dommages de personnes ou des dommages matériels peuvent se produire et mentionnent des mesures permettant d'éviter le danger.

Le symbole de danger , les mots de signalisation **AVERTISSEMENT** ou **PRUDENCE** et le texte sur fond gris vous avertissent des risques de blessures éventuels. Respectez toutes les mesures signalées par ce symbole de danger afin d'éviter toute blessure ou tout danger de mort.

#### **AVERTISSEMENT**

indique un danger immédiat qui, s'il n'est pas évité, peut entraîner la mort ou des blessures graves.

#### **PRUDENCE**

indique un faible danger qui, s'il n'est pas évité, peut entraîner des blessures graves légères ou moyennement graves.

#### **Remarque**

désigne des informations pour un fonctionnement efficace de la machine, sans risques.

## 1.2 Consignes générales de sécurité



Lisez la notice d'utilisation de la machine avant de la mettre en service, de l'utiliser et d'effectuer son entretien ; conservez celle-ci pour une exploitation ultérieure et transmettez cette notice aux utilisateurs ultérieurs.



#### **Risque de blessures avec des lames tranchantes !**

Veillez porter des gants de protection pour éliminer les encombrements.



#### **Risque de blessure par entraînement**

Tenez cheveux longs, vêtements lâches, cravates, écharpes, colliers, bracelets, etc. éloignés de l'orifice d'alimentation. Ne procédez jamais à la destruction de matériel provoquant la formation de boucles, p. ex. bandes, lacets, pochettes plastiques.



- Utilisez la machine uniquement de manière conforme, en parfait état technique, et conformément à la notice d'utilisation.
- La machine ne doit pas être utilisée par des personnes (y compris les enfants de moins de 16 ans) ayant des capacités physiques, sensorielles ou intellectuelles limitées, ou encore manquant de l'expérience et/ou des connaissances requises, à moins qu'elles ne soient surveillées par une personne responsable de leur sécurité.
- Lorsque la machine n'est pas utilisée, elle doit être mise à l'arrêt et protégée de tout usage non autorisé. Pour ce faire, vous pouvez équiper l'interrupteur principal en position arrêt d'un cadenas.
- Mettez immédiatement le destructeur hors service si vous remarquez des défauts dans les mesures de sécurité.

- L'opérateur doit veiller à ce que seules les personnes ayant reçu une formation spéciale sur les risques potentiels aient accès au destructeur. Le personnel de maintenance doit être formé aux activités à exécuter et posséder l'expertise requise.
- Respecter les règles de sécurité et de prévention des accidents locales ainsi que les règlements pour la protection de l'environnement.
- Toute modification apportée à la machine est interdite ! Il est en particulier interdit de retirer les dispositifs de protection ou de les mettre hors service.
- Éteignez le destructeur de disque durs, débranchez le cordon d'alimentation et appelez le service clientèle si
  - le câble ou le connecteur de raccordement sont endommagés
  - des liquides ont pénétré dans le destructeur de disque durs
  - la machine ne fonctionne pas de manière conforme malgré le respect de la notice d'utilisation
  - le destructeur de disque durs a été endommagé.

## **2 Description**

### **2.1 Utilisation conforme**

Le destructeur de disques durs est destiné au déchiquetage de disques durs et bandes magnétiques jusqu'à 3,5", CD/DVD et disquettes.

### **2.2 Garantie**

Le destructeur de disques durs est garanti un an. En cas de travail continu, la durée de garantie est limitée à 6 mois. L'usure ou les dommages causés par toute manipulation impropre, l'usure naturelle ou encore les interventions d'un tiers ne sont pas couverts par la garantie. Nos conditions générales de vente s'appliquent.

### **2.3 Description du fonctionnement**

Après le démarrage de la machine et le choix du type de matériau, le matériau à détruire est introduit dans le conduit d'introduction et jeté dans le bloc de coupe grâce à une traction du tiroir. Des cylindres de coupe en acier spécialement trempé détruisent le support de données. Le matériau détruit tombe dans un collecteur dont le niveau de remplissage est surveillé. Lorsque le récipient est plein, la machine est mise hors tension et l'opérateur est informé sur l'écran qu'il est nécessaire de vider le collecteur.

Le tableau de commande permet de procéder aux réglages et d'afficher les valeurs de fonctionnement.

## 2.4 Vue d'ensemble



- 1 Interrupteur principal
- 2 Tableau de commande
- 3 Conduit d'introduction
- 4 Tiroir
- 5 Trappe
- 6 Tiroir à conteneur
- 7 Roulettes pivotantes et roulettes à frein
- 8 Plaque signalétique

## 2.5 Caractéristiques techniques

Type de coupe	Coupe en bandes
Taille de coupe	40 mm
Niveau de sécurité DIN 66399	T-1, E-2, H-3
Vitesse de coupe	22 mm/s
Débit (disques durs / h)	env. 210
Branchement	100 - 240 V / 50 / 60 Hz
Puissance absorbée	1 500 W
Dimensions l x p x h (mm)	1200 x 772 x 1300
Poids	677 kg
Volume du collecteur	36,7 l
Niveau sonore (en marche à vide / en fonctionnement)	61 dB(A) / 78 dB(A)
Conditions ambiantes pour le transport, le stockage et l'exploitation : Température Humidité relative de l'air Hauteur au-dessus du niveau zéro	-10 °C à +25 °C max. 90 %, sans condensation max. 2 000 m

## 2.6 Dessin coté

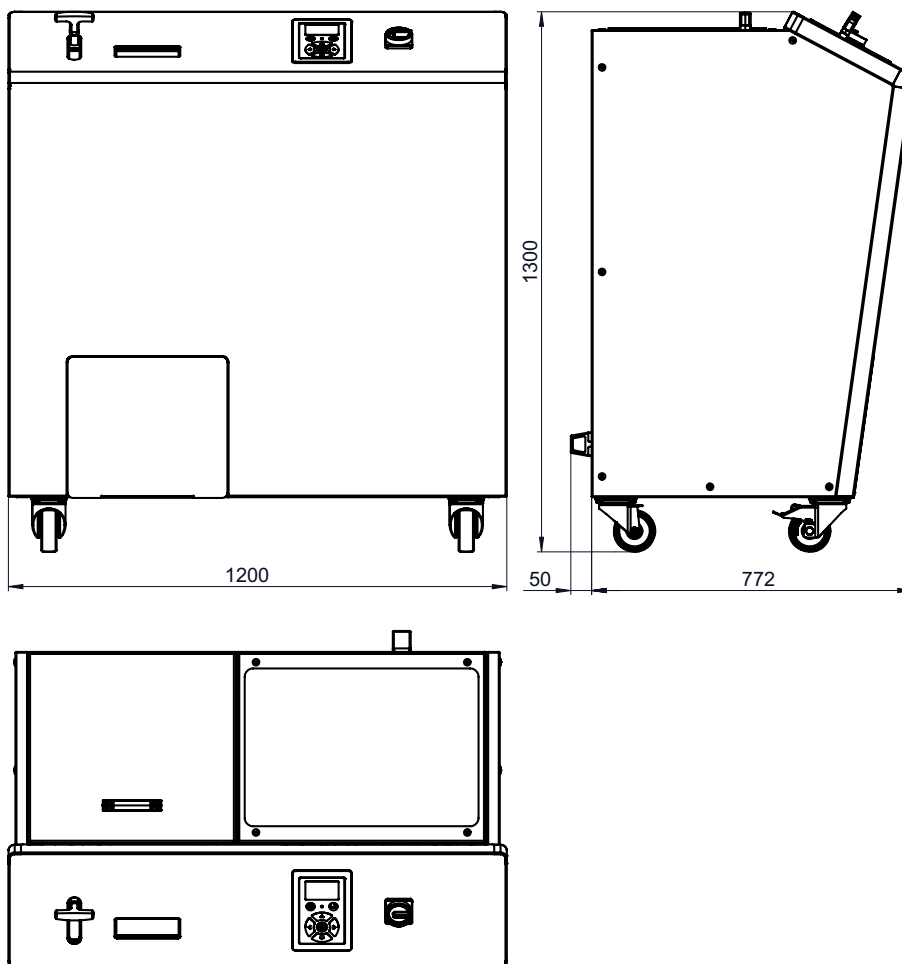

### 3 Transport et installation

#### AVERTISSEMENT



#### ***Danger en raison de la chute de pièces***

La force portante du dispositif de levage doit être supérieure au poids des pièces à transporter.



Lorsque vous la déchargez d'un camion, tenez compte de l'équilibre de la machine.

#### ***Risque de blessure lors du transport***

Des moyens inappropriés de transport et un transport imprudent peuvent entraîner le renversement de la machine et l'écrasement de personnes.



Les moyens de transport doivent être prévus en fonction du poids et des dimensions de la machine. Pendant le transport, personne ne doit rester à proximité immédiate de la machine.

Poids : env. 677 kg

- Les moyens de transport (le chariot élévateur, par exemple) doivent être adaptés au poids de la machine.
- Placez la machine emballée sur palette sur un sol plat et lisse.
- La machine ne doit être placée que dans les pièces sèches sur un sol dur et plat (pas sur la moquette !).
- La machine doit être placée de façon à ce que la prise secteur soit facile d'accès et que les fentes d'aération soient dégagées.

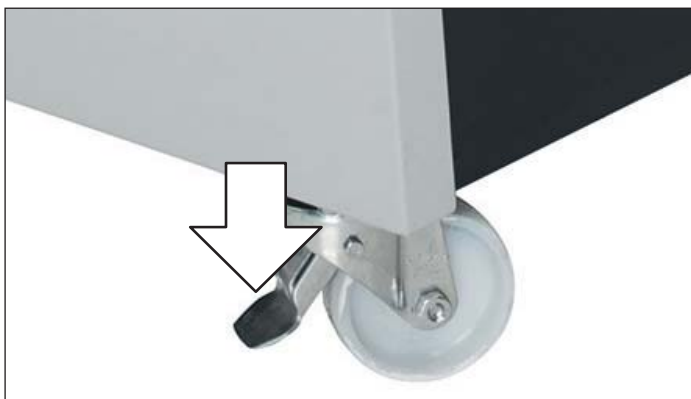

- Bloquez les roulettes avant en abaissant le levier de frein.



- Raccordez le câble de raccordement à la machine et bloquez-le. L'appareil doit être branché à une source de courant qui correspond aux données de la plaque signalétique. Veillez à ce que le câble de raccordement reste libre et que personne ne marche dessus. Branchez la prise de raccordement de la machine dans une prise secteur d'installation conforme.

## 4 Mise en service

### 4.1 Tableau de commande

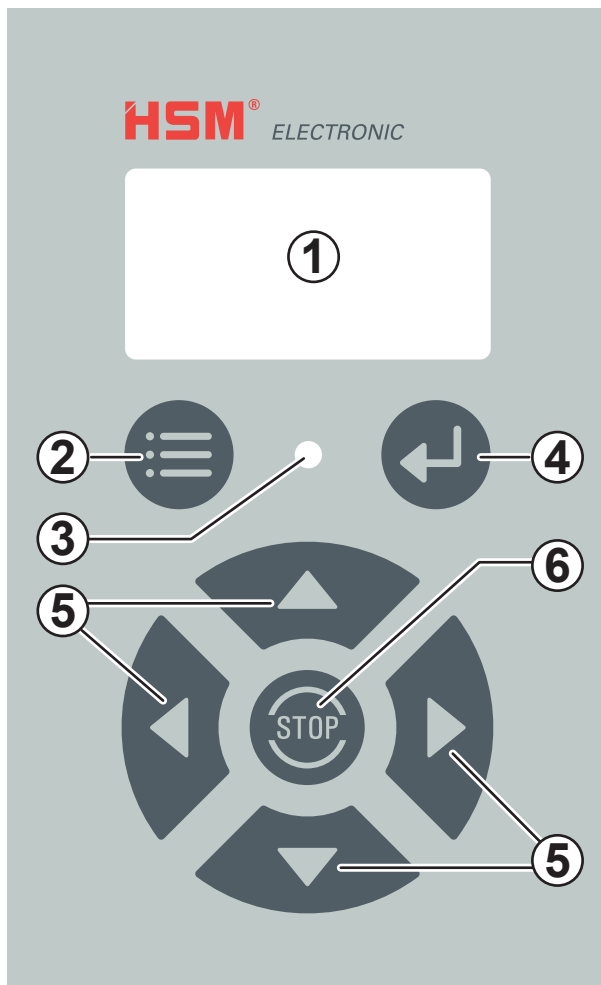

- 1 Champ d'affichage
- 2 Touche Menu
- 3 LED (bicolore verte/rouge)
- 4 Touche Entrée
- 5 Touches de commande
- 6 Touche Stop

### 4.2 Contrôle des dispositifs de sécurité

#### **AVERTISSEMENT**

#### **Risque de blessure lorsque les dispositifs de sécurité sont manquants**

Contrôlez le bon fonctionnement des dispositifs de sécurité :

- au début de chaque journée de travail
- après chaque opération de maintenance ou de réparation.

Ne mettez la machine définitivement en service qu'après avoir contrôlé les dispositifs de sécurité et si aucun défaut n'a été constaté. Si vous constatez des dysfonctionnements en cours de service, arrêtez immédiatement la machine et éliminez les dysfonctionnements.

#### **Remarque**

Le clapet et le tiroir à déchets sont verrouillés lorsque le destructeur est éteint. Allumez la machine pour vérification.

#### **Mise en marche du destructeur de disque durs**



- Tournez l'interrupteur principal sur la position I.

## Contrôle de la trappe

- Ouvrez la trappe.



► L'affichage « Clapet / tiroir à déchets ouvert » doit s'allumer et la LED clignoter en rouge.

Une fois que vous avez fermé la trappe, le témoin s'éteint et la machine peut être remise en service.

## Vérification du commutateur à déchets

- Ouvrez le tiroir à déchets.

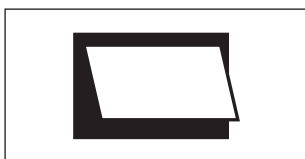

► L'affichage « Clapet / tiroir à déchets ouvert » doit s'allumer et la LED clignoter en rouge.

Une fois que vous avez fermé le tiroir à déchets, le témoin s'éteint et la machine peut être remise en service.

## 5 Fonctionnement

### Mise en marche du destructeur de disque durs



- Tournez l'interrupteur principal sur la position I.



► L'écran affiche le type de matériau sélectionné avant la dernière mise à l'arrêt :

### Disque dur ou CD/DVD ou Bande magnétique



- Si vous souhaitez traiter de nouveau un matériau du type affiché, appuyez sur le bouton « Suivant ». Sinon, sélectionnez un autre type de matériau (voir chapitre 6 « Réglages du menu »).



► L'écran affiche de manière schématique la destruction du support de données, par des animations. Cependant, l'icône

de la main vous indique que le destructeur n'est pas encore prêt à fonctionner. N'introduisez pas encore de matériau.



► Au bout d'un court moment, l'affichage change. La LED verte du tableau de commande s'allume. La machine est alors en ordre de marche. Vous pouvez alimenter le destructeur en matériau.



## Destruction de matériel



- Placez le support de données dans le conduit d'introduction (1).



Le matériau est précipité dans le dispositif de coupe lorsque le tiroir (2) est tiré.



► Le bloc de coupe découpe le support de données. La destruction est schématiquement représentée à l'écran par plusieurs images.

N'introduisez du matériel nouveau que lorsque l'icône de la main n'est plus affichée et que la LED sur le tableau de commande est allumée en vert.

## Arrêt de la destruction du matériel



- Appuyez sur la touche Stop.

## Extinction du destructeur de disque durs



- Tournez l'interrupteur principal en position 0.  
Dans cette position, vous pouvez verrouiller l'interrupteur principal avec un cadenas pour empêcher une mise en marche non autorisée.

## 6 Réglages du menu



Après avoir appuyé sur le bouton de menu, vous pouvez modifier les paramètres et consulter les valeurs mémorisées. Un nouvel appui sur la touche vous permet de quitter le menu.



Avec la touche Entrée, vous confirmez les valeurs sélectionnées.



Les touches de commande vous permettent de naviguer dans le menu.

Vous trouverez la structure détaillée des menus sur la page suivante.

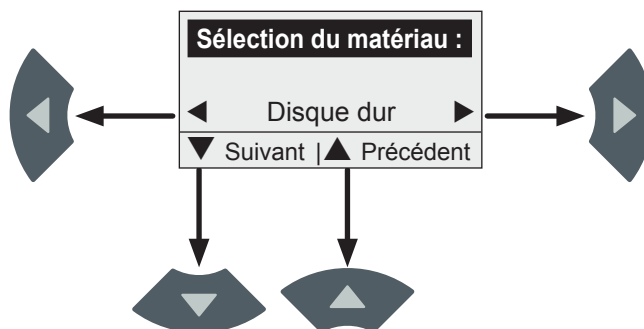

Les flèches à l'écran vous montrent quelles touches de commande sont actives et quelles fonctions vous pouvez sélectionner grâce à elles.



Affichage

Touche

Action



Ouvrir le menu  
Premier point de menu  
« Sélection du matériau »

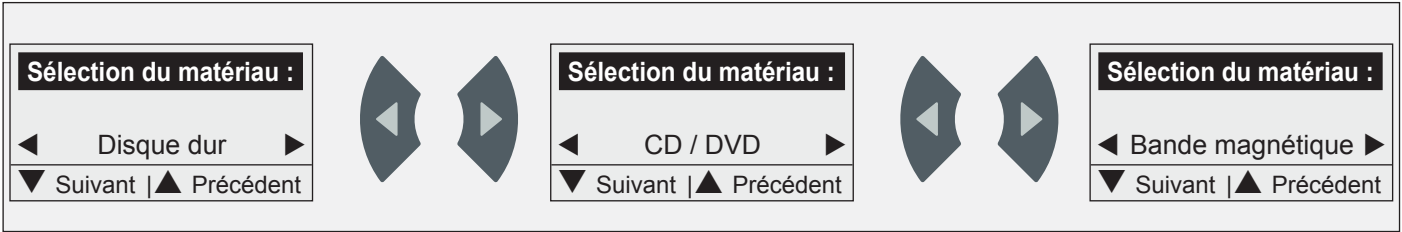

Ouvrir le menu  
« Valeurs actuelles ».



Revenir au menu  
« Sélection du matériau ».

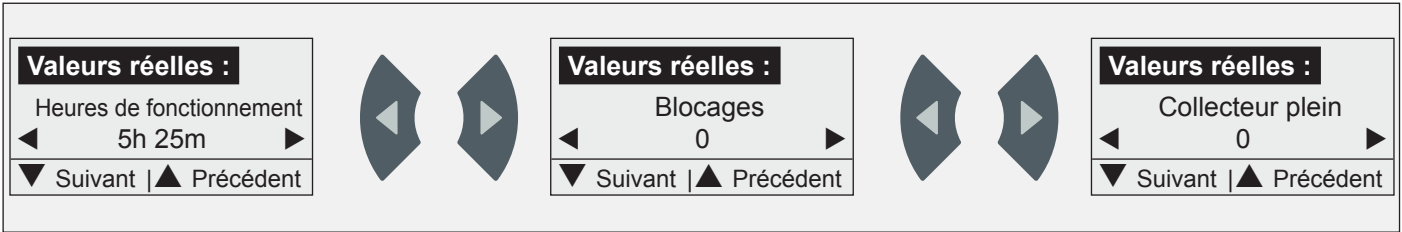

Ouvrir le menu  
« Réglages ».



Revenir au menu  
« Valeurs actuelles ».

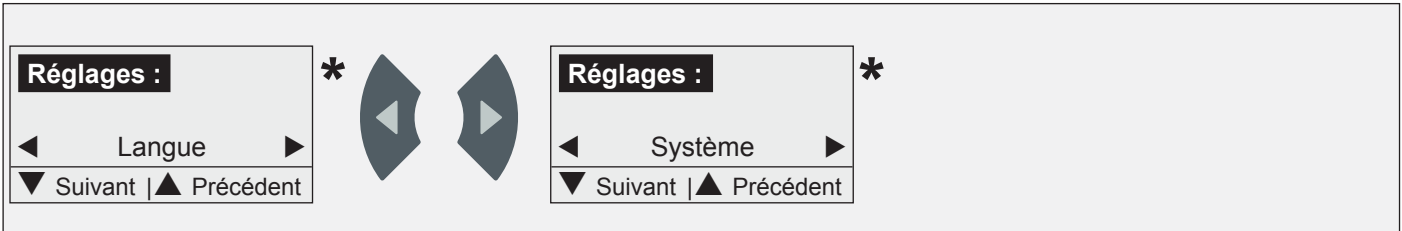

Ouvrir le menu  
« Mode d'économie  
d'énergie ».



Revenir au menu  
« Réglages ».

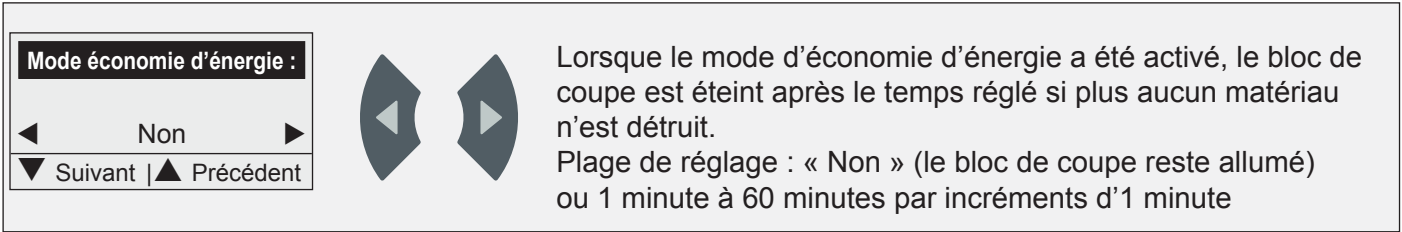

Lorsque le mode d'économie d'énergie a été activé, le bloc de coupe est éteint après le temps réglé si plus aucun matériau n'est détruit.  
Plage de réglage : « Non » (le bloc de coupe reste allumé) ou 1 minute à 60 minutes par incréments d'1 minute



Quitter le menu  
Revenir à l'affichage de base

\* : Pour l'explication de ce réglage, voir la page suivante.

## Sélection de la langue dans le menu « Réglages »

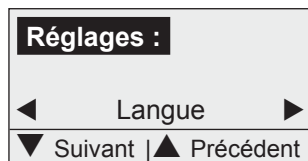

- Appuyez sur la touche Entrée.
- La langue réglée s'affiche.



- Sélectionnez la langue souhaitée.



- Confirmez cette sélection en appuyant sur la touche Entrée.

## Paramètres système dans le menu « Réglages »

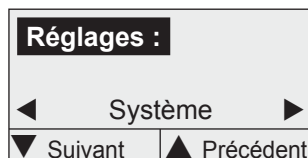

- Appuyez sur la touche Entrée.
- La version du programme s'affiche.

Pour consulter et modifier les paramètres du système, l'entrée d'un mot de passe est nécessaire. Les paramètres ne peuvent être modifiés que par des techniciens HSM.

## 7 Dépannage

### Collecteur plein



- L'affichage « Collecteur plein » clignote. La LED clignote en rouge. Le bloc de coupe

est arrêté après un bref retardement.

- Ouvrez le tiroir à déchets. Videz le collecteur. Placez le collecteur dans le tiroir à déchets. Remettez le tiroir en place.
- Redémarrez le bloc de coupe. Appuyez pour ce faire sur la touche « Avance ».



### Blocage

- En cas de surcharge, l'entraînement, commute automatiquement et fonctionne en marche arrière pendant une brève durée. Le bloc de coupe s'éteint ensuite.



### PRUDENCE

Il existe un risque de coupure par les arbres porte-lames même à l'arrêt. Veuillez porter des gants en permanence !

- Retirez les disques durs par la trappe.
- Redémarrez le bloc de coupe. Appuyez pour ce faire sur la touche « Avance ».

En cas de message d'erreur, quel que soit son type, éteignez la machine et, après une période d'attente d'une minute, remettez-la en marche. Si l'erreur survient de nouveau, avertissez notre service clientèle.

## 8 Nettoyage et entretien

### **⚠ AVERTISSEMENT**

#### **Dangers résultant de la tension du secteur !**

Une mauvaise utilisation de la machine peut entraîner une électrocution.

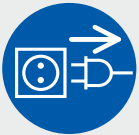

Éteignez la machine et débranchez la prise secteur avant tout changement de place, nettoyage ou entretien.

- Nettoyez la machine uniquement avec un chiffon doux et une solution savonneuse non corrosive. Veillez à ce que de l'eau ne pénètre pas dans l'appareil. L'utilisation de produits détergents, d'essence de pétrole, d'essence ou de diluant est interdite.

Les travaux de maintenance ne peuvent être réalisés que par le service après-vente HSM et les techniciens de maintenance de nos partenaires contractuels.

#### **Graissage des roues synchronisées (tous les trimestres)**

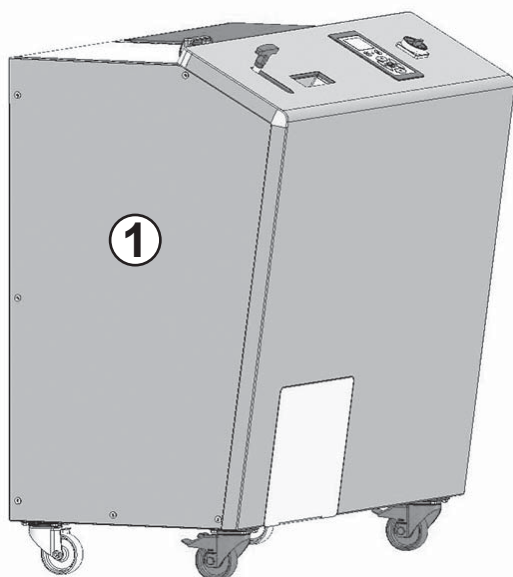

- Retirez la tôle latérale de gauche (1).

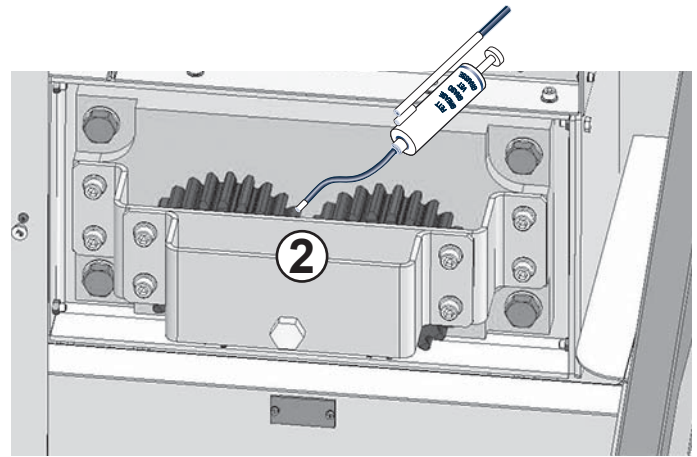

- Graissez les roues synchronisées (2). Graisse lubrifiante recommandée : K2K selon DIN 51502/DIN 51825
- Remontez la tôle latérale.

## 9 Traitement des déchets / recyclage

Éliminez la machine en fin de vie dans le respect des impératifs écologiques. Pour ce faire, vous devez tenir compte des directives en vigueur. Comme les réglementations sont soumises à de constantes modifications, nous vous prions de bien vouloir contacter l'administration de votre commune le moment venu. La société HSM, en tant que fabricant, se tient à votre disposition pour vous fournir des conseils concernant l'élimination de votre machine usagée.

### **Déclaration de conformité UE**

Le fabricant **HSM GmbH + Co. KG**, Austraße 1-9, 88699 Frickingen / Germany déclare par la présente que le destructeur de disque durs de type **HSM HDS 150** correspond, en raison de sa conception et de sa construction, dans la version commercialisée par nous, aux exigences en matière de santé et de sécurité des directives UE énumérées ci-dessous :

Directive machines 2006 / 42 / CE

Directive CEM 2014 / 30 / UE

Normes appliquées :

EN 349, EN 953, EN 1037, EN 1088, EN ISO 12100, EN 13849-1, EN ISO 13850, EN ISO 13857, EN 60204-1, EN 61000-3-2, EN 61000-3-3, EN 61000-6-2, EN 61000-6-4, EN 62061

Responsable de la composition du dossier technique :  
Hubert Kötzing, HSM GmbH + Co. KG.

Frickingen, le 21/04/2016 par procuration Hubert Kötzing  
Direction générale de la partie technique

## 1 Sicurezza

### 1.1 Classificazione delle avvertenze e degli avvisi per la sicurezza

Le avvertenze e gli avvisi per la sicurezza definiscono situazioni in cui possono verificarsi danni a persone o cose indicando le misure per prevenire i rischi.

I segnali di pericolo , le parole **AVVERTIMENTO** o **ATTENZIONE** e il testo in grigio avvisano su possibili pericoli di infortuni. Seguire tutte le misure contrassegnate con il segnale di pericolo per evitare lesioni o morte.

#### **AVVERTIMENTO**

segnala un pericolo con rischio medio, che può causare morte o gravi lesioni personali.

#### **ATTENZIONE**

segnala un pericolo con basso rischio, che può causare lesioni personali di lieve o media entità.

#### **Avviso**

definisce informazioni per un funzionamento effettivo della macchina senza pericoli.

## 1.2 Avvertenze di base per la sicurezza



Prima della messa in funzione, dell'utilizzo e della manutenzione della macchina, leggere le istruzioni per l'uso, conservarle per poterle consultare in seguito e consegnarle a futuri utenti.



#### **Pericolo di lesioni a causa di lame affilate!**

Indossare guanti di protezione quando ci si appresta a eliminare gli inceppamenti.



#### **Pericolo di venire agganciati e trascinati!**

Non indossare indumenti ampi, cravatte, sciarpe, collane e bracciali, né tenere i capelli lunghi sciolti nei pressi dell'apertura di alimentazione. Non distruggere materiali che tendono ad avvolgersi, quali nastri, corde e film in plastica morbidi.



- Utilizzare la macchina solo per gli scopi previsti, se è in perfetto stato di funzionamento e rispettando il manuale d'uso.
- La macchina non deve essere utilizzata da persone (compresi i minori sotto i 16 anni) con ridotte capacità fisiche, sensoriali o mentali oppure prive della necessaria esperienza e/o competenza, a meno che esse non siano sotto la supervisione di una persona responsabile per la loro sicurezza.
- Se la macchina non viene utilizzata, spegnerla e assicurarla contro un impiego non autorizzato. A tale fine è possibile bloccare con un lucchetto l'interruttore principale sulla posizione di spento.
- Disattivare immediatamente la macchina appena si riscontrano carenze nelle misure di sicurezza.

- Il gestore della macchina deve assicurarsi che accedano alla stessa solo le persone che abbiano ricevuto speciali istruzioni sui possibili pericoli da essa rappresentati. Il personale addetto alla manutenzione deve essere preparato per le attività da svolgere e disporre delle conoscenze tecniche necessarie.
- Osservare le normative locali di sicurezza e di prevenzione degli incidenti e i regolamenti sulla protezione dell'ambiente.
- Non sono consentite modifiche alla macchina. Non è consentita in particolare né la rimozione, né la disattivazione dei dispositivi di protezione.
- Spegnere il distruttore di dischi rigidi, scollegarlo dalla spina di rete e chiamare il servizio di assistenza clienti se
  - il cavo di collegamento o la spina sono danneggiati.
  - nel distruttore di dischi rigidi si sono infiltrati dei liquidi.
  - nonostante il rispetto delle indicazioni delle istruzioni per l'uso, la macchina non funziona correttamente.
  - il distruttore di dischi rigidi si è danneggiato.

## 2 Descrizione

### 2.1 Uso conforme alla destinazione

Il distruttore di dischi rigidi è concepito per la distruzione di dischi rigidi fino a 3,5", CD/DVD, nastri magnetici fino a 3,5" e dischetti.

### 2.2 Garanzia

Per il distruttore di dischi rigidi offriamo una garanzia di un anno. In caso di funzionamento a più turni la garanzia è valida per 6 mesi. L'usura, i danni derivanti da un impiego non corretto, il naturale logoramento o gli interventi da parte di terzi non sono coperti da garanzia. Sono valide le condizioni generali.

### 2.3 Descrizione del funzionamento

Dopo l'avvio della macchina e la selezione del tipo di materiale, quest'ultimo viene introdotto nell'apertura di alimentazione e tirando lo slittone viene gettato nell'utensile da taglio. Speciali rulli in acciaio indurito trinciano i supporti dati. Il materiale tritato cade in un contenitore di raccolta di cui viene controllato il livello di riempimento. Quando è pieno, la macchina si disattiva e l'utente viene informato nel display che è necessario svuotare il contenitore. Nel pannello di controllo si effettuano le impostazioni e vengono visualizzati i valori di funzionamento.

## 2.4 Panoramica



- 1 Interruttore principale
- 2 Pannello di controllo
- 3 Apertura di alimentazione
- 4 Slittone
- 5 Sportello
- 6 Cassetto con contenitore
- 7 Rotelle di guida e rotelle con freno
- 8 Targhetta

## 2.5 Dati tecnici

<b>Tipo di taglio</b>	Taglio a strisce
<b>Dimensioni di taglio</b>	40 mm
<b>Classe di sicurezza DIN 66399</b>	T-1, E-2, H-3
<b>Velocità di taglio</b>	22 mm/s
<b>Capacità (dischi rigidi / h)</b>	ca. 210
<b>Collegamento</b>	100–240 V / 50 / 60 Hz
<b>Potenza assorbita</b>	1500 W
<b>Dimensioni L x P x H (mm)</b>	1200 x 772 x 1300
<b>Peso</b>	677 kg
<b>Volume del contenitore per materiali di taglio</b>	36,7 l
<b>Livello di pressione sonora (a ciclo vuoto/con carico)</b>	61 dB(A) / 78 dB(A)
<b>Condizioni ambientali per trasporto, stoccaggio e funzionamento:</b> temperatura umidità relativa dell'aria altezza sopra il l.d.m.	da -10 °C a +25 °C max 90%, senza condensa max 2.000 m

## 2.6 Disegno quotato

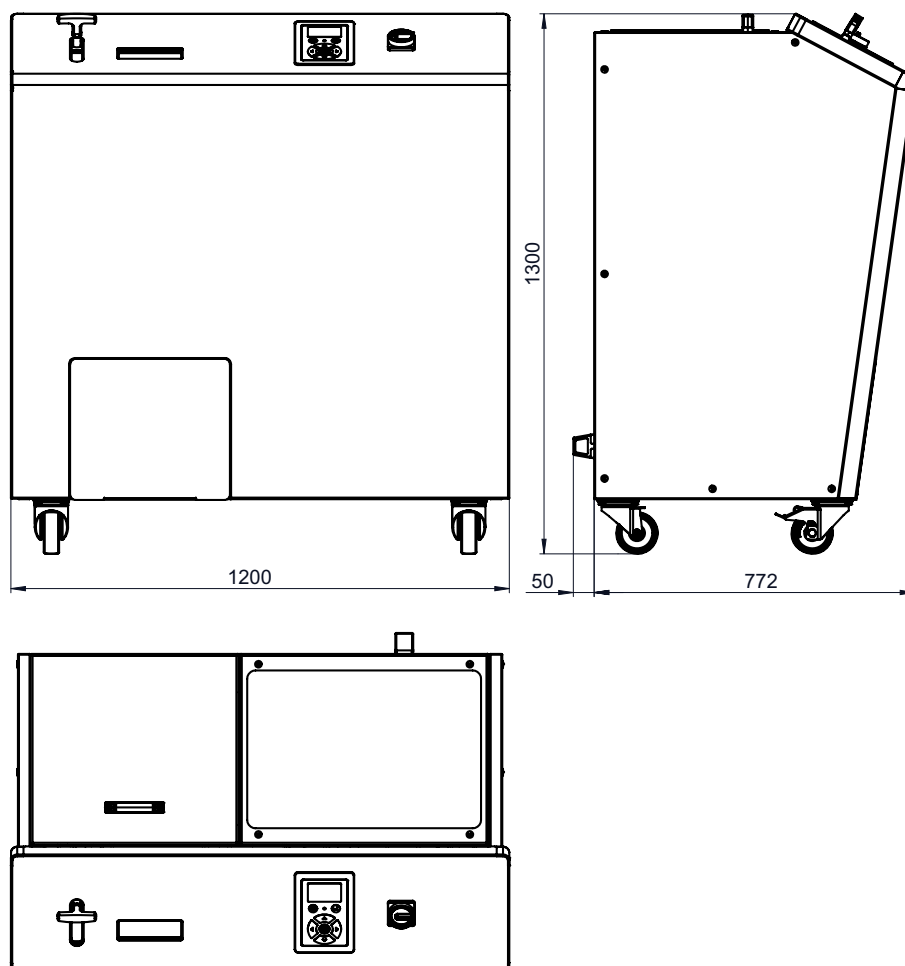

### 3 Trasporto e installazione

#### AVVERTIMENTO



##### **Pericolo di caduta delle parti da trasportare**

Il carico massimo ammissibile del dispositivo di sollevamento deve essere superiore al peso delle parti da trasportare.

Durante lo scarico da un camion fare attenzione al bilanciamento della macchina.



##### **Pericolo di lesioni durante il trasporto**

Attrezzature inadeguate per il trasporto od operazioni incaute di trasporto possono determinare il ribaltamento della macchina e causare lesioni personali per schiacciamento.

Le attrezzature per il trasporto devono essere adeguate al peso e alle dimensioni della macchina. Durante il trasporto non devono trovarsi persone nell'immediata prossimità della macchina.



Peso: ca. 677 kg

- I mezzi per il trasporto (ad es. carro elevatore) devono essere dimensionati corrispondentemente al peso della macchina.
- Collocare il pallet con il distruttore di dischi rigidi imballato su un suolo piano e piatto.
- Installare il distruttore di dischi rigidi esclusivamente in locali asciutti e su pavimenti solidi e piani (non su moquette!).
- Posizionare la macchina in modo tale che la spina di alimentazione sia facilmente raggiungibile e che le feritoie di ventilazione siano libere.

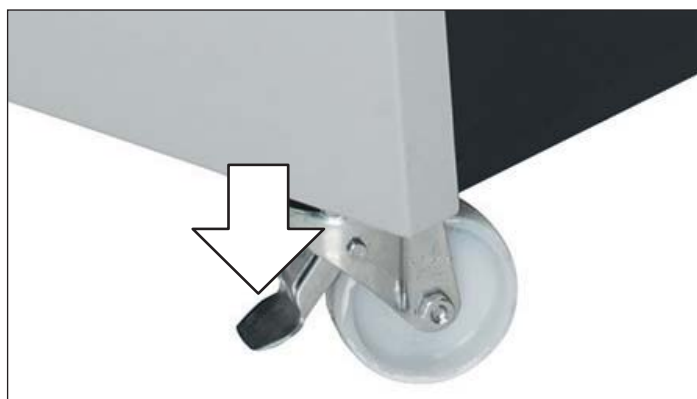

- Fissare le rotelle anteriori abbassando la leva del freno.



- Allacciare il cavo di collegamento alla macchina e bloccarlo. Collegare l'apparecchio ad una sorgente di alimentazione elettrica che corrisponda ai dati riportati sulla targhetta. Assicurarsi che il cavo di collegamento sia libero e di non calpestarlo. Inserire la spina di rete della macchina in una presa correttamente installata.



## 4 Messa in funzione

### 4.1 Pannello di controllo

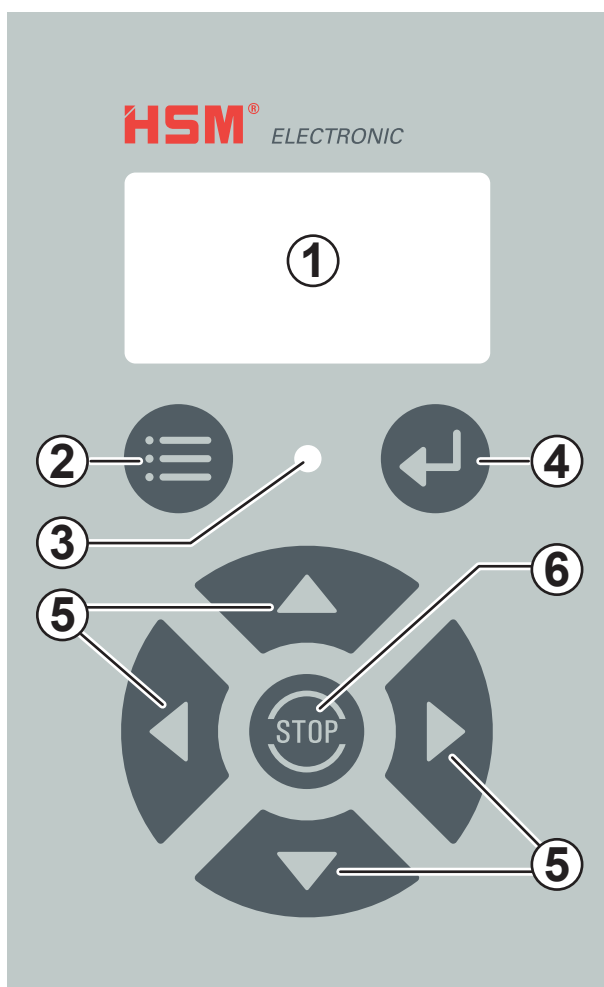

- 1 Display
- 2 Tasto menu
- 3 LED (due colori: verde / rosso)
- 4 Tasto Enter
- 5 Tasti di comando
- 6 Tasto d'arresto

### 4.2 Controllo dei dispositivi di sicurezza

#### **! AVVERTIMENTO**

#### **Pericolo di lesioni per mancanza di dispositivi di sicurezza**

Controllare il corretto funzionamento dei dispositivi di sicurezza:

- all'inizio di ogni turno di lavoro
- dopo ogni manutenzione o riparazione

La macchina deve essere messa definitivamente in funzione solo dopo aver controllato tutti i dispositivi di sicurezza e dopo averne stabilito il corretto funzionamento. Se durante il funzionamento vengono rilevati difetti, disattivare immediatamente la macchina ed eliminare i difetti.

#### **Avviso**

Lo sportello e il cassetto sono bloccati quando il distruttore di dischi rigidi è disattivato. Attivare la macchina per testarla.

#### **Attivazione del distruttore di dischi rigidi**



- Ruotare l'interruttore principale sulla posizione I.

## Controllo dell'interruttore dello sportello

- Aprire lo sportello.

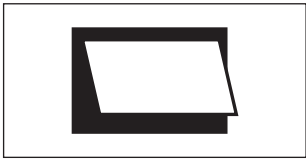

► La spia "Sportello / cassetto aperto" deve essere accesa e deve lampeggiare la luce rossa del LED.

Dopo aver chiuso lo sportello, la spia si spegne ed è possibile mettere in funzione di nuovo la macchina.

## Verifica dell'interruttore del cassetto

- Estrarre il cassetto.



► La spia "Sportello / cassetto aperto" deve essere accesa e deve lampeggiare la luce rossa del LED.

Dopo che il cassetto viene richiuso, la spia si spegne ed è possibile mettere nuovamente in funzione la macchina.

## 5 Funzionamento

### Attivazione del distruttore di dischi rigidi



- Ruotare l'interruttore principale sulla posizione I.



► Nel display viene visualizzato il tipo di materiale selezionato prima dell'ultima disattivazione:

### disco rigido o CD/DVD o nastro magnetico



- Se si vuole elaborare lo stesso tipo di materiale come quello visualizzato, premere il tasto "avanti". Altrimenti selezionare un altro tipo di materiale (vedi capitolo 6 "Impostazioni del menu").



► Nel display viene visualizzata l'animazione schematica dell'operazione di distruzione del supporto dati. Il simbolo

della mano avvisa tuttavia che la macchina non è ancora pronta all'esercizio. Non inserire ancora nessun materiale.



► Dopo poco tempo cambia l'indicazione. Si accende il LED verde nel pannello di controllo. La macchina è ora pronta all'esercizio. È possibile introdurre il materiale.



## Distruzione del materiale



- Inserire il supporto dati nell'apertura di alimentazione (1).



Tirando lo slittone (2) il materiale viene gettato nell'utensile da taglio.



► L'utensile da taglio tritura il supporto dati. Nel display l'operazione di distruzione viene rappresentata in modo schematico con varie immagini.

Inserire nuovo materiale solo dopo che il simbolo della mano non viene più visualizzato ed è acceso il LED nel pannello di controllo.

Inserire nuovo materiale solo dopo che il simbolo della mano non viene più visualizzato ed è acceso il LED nel pannello di controllo.

## Arresto della distruzione del materiale



- Premere il tasto Stop.

## Disattivazione del distruttore di dischi rigidi



- Ruotare l'interruttore principale sulla posizione 0. In questa posizione è possibile bloccare l'interruttore principale con un lucchetto contro un'attivazione non autorizzata.

## 6 Impostazioni del menu



Dopo aver premuto il tasto del menu, è possibile effettuare le impostazioni e richiamare i valori salvati. Premendo nuovamente il tasto, si esce dal menu.



Con il tasto Enter si confermano i valori selezionati.



Con i tasti di comando si naviga nel menu.

La struttura dettagliata del menu si trova nella seguente pagina.

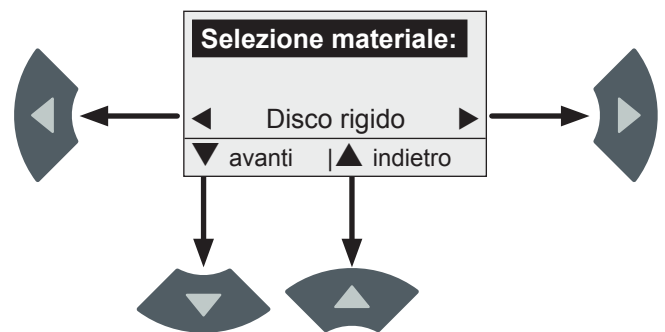

Le frecce nel display indicano quali tasti di comando sono attivi e quale funzione può essere selezionata.

Indicazione

Tasto

Effetto



Disco rigido



Richiamare menu  
Prima voce del menu  
"Selezione materiale"

<p><b>Selezione materiale:</b></p> <p>◀ Disco rigido ▶</p> <p>▼ avanti   ▲ indietro</p>		<p><b>Selezione materiale:</b></p> <p>◀ CD / DVD ▶</p> <p>▼ avanti   ▲ indietro</p>		<p><b>Selezione materiale:</b></p> <p>◀ Nastro magnetico ▶</p> <p>▼ avanti   ▲ indietro</p>	
---	---	---	--	---	---

Richiamare menu  
"Valori effettivi".



Torna al menu  
"Selezione materiale".

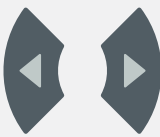

<p><b>Valori effettivi:</b></p> <p>Ore di esercizio</p> <p>◀ 5h 25m ▶</p> <p>▼ avanti   ▲ indietro</p>		<p><b>Valori effettivi:</b></p> <p>Blocchi</p> <p>◀ 0 ▶</p> <p>▼ avanti   ▲ indietro</p>		<p><b>Valori effettivi:</b></p> <p>Contenitore pieno</p> <p>◀ 0 ▶</p> <p>▼ avanti   ▲ indietro</p>	
--	--	--	---	--	--

Richiamare menu  
"Impostazioni".



Torna al menu  
"Valori effettivi".



<p><b>Impostazioni:</b> *</p> <p>◀ Lingua ▶</p> <p>▼ avanti   ▲ indietro</p>		<p><b>Impostazioni:</b> *</p> <p>◀ Sistema ▶</p> <p>▼ avanti   ▲ indietro</p>	
--	---	---	--

Richiamare menu "Modalità  
risparmio energetico".



Torna al menu  
"Impostazioni".



<p><b>Modalità risparmio energetico:</b></p> <p>◀ No ▶</p> <p>▼ avanti   ▲ indietro</p>		<p>Se è stata attivata la modalità risparmio energetico, dopo il tempo impostato, l'utensile da taglio viene disattivato se non viene più distrutto del materiale. Possibili regolazioni: "No" (l'utensile da taglio rimane attivo) oppure da 1 min. a 60 min. in passaggi da 1 min.</p>
---	---	--



Uscita menu  
torna alla visualizzazione iniziale

\*: Per spiegazioni di questa impostazione vedi la prossima pagina.

## Selezione della lingua nel menu "Impostazioni"



- Premere il tasto Enter.
- Viene visualizzata la lingua impostata.



- Selezionare la lingua desiderata.



- Confermare la selezione con il tasto Enter.

## Parametri di sistema nel menu "Impostazioni"



- Premere il tasto Enter.
- Viene visualizzata la versione del programma.

Per richiamare e modificare le impostazioni di sistema, è obbligatorio inserire la password. I parametri possono essere modificati solo dai tecnici di HSM.

## 7 Eliminazione dei guasti

### Contenitore pieno



➤ Lampeggia l'indicazione "Contenitore pieno". Lampeggia la luce rossa del LED.

L'utensile da taglio si disattiva dopo un breve ritardo.

- Estrarre il cassetto. Svuotare il contenitore. Posizionare il contenitore nel cassetto. Richiudere il cassetto.
- Riavviare l'utensile da taglio. Premere il tasto "Avanti".



### Blocco

- In caso di sovraccarico, la trasmissione si blocca automaticamente e torna brevemente indietro. Successivamente l'utensile da taglio viene disattivato.

### **ATTENZIONE**

Anche quando la macchina è ferma sussiste il pericolo di tagliarsi a causa dei cilindri a coltelli. Indossare sempre i guanti di protezione!

- Estrarre i dischi rigidi attraverso lo sportello.
- Riavviare l'utensile da taglio. Premere il tasto "Avanti".



In caso di messaggi di errore di qualsiasi tipo, disattivare la macchina e riattivarla dopo un tempo di attesa di un minuto. Se l'errore dovesse ripresentarsi avisare la nostra assistenza clienti.

## 8 Pulizia e manutenzione

### ⚠ AVVERTIMENTO

#### Pericolo: tensione di rete!

L'uso improprio della macchina può causare scosse elettriche.

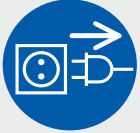

Scollegare la spina di rete prima di riposizionare, pulire o sottoporre la macchina a manutenzione.

- Pulire la macchina solo con un panno morbido e una soluzione delicata di acqua saponata. Durante questa operazione non deve penetrare acqua nell'apparecchio. È vietato l'utilizzo di prodotti abrasivi, benzina per smacchiare, benzina o diluenti.

I lavori di manutenzione devono essere eseguiti dal servizio di assistenza clienti HSM e dai tecnici del servizio di assistenza dei nostri partner autorizzati.

### Ingrassatura delle ruote sincrone (ogni tre mesi)

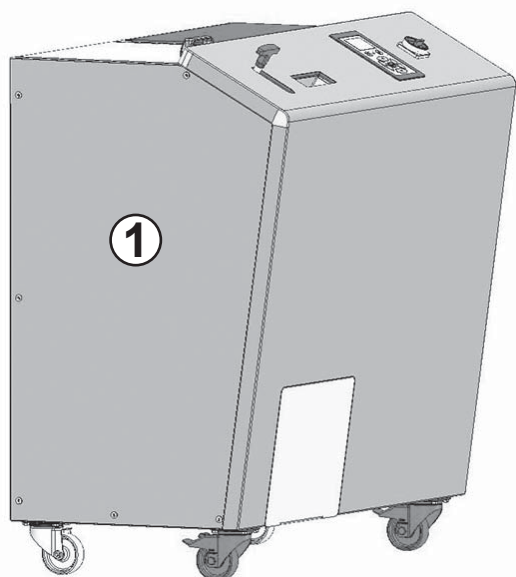

- Smontare la copertura laterale sinistra (1).

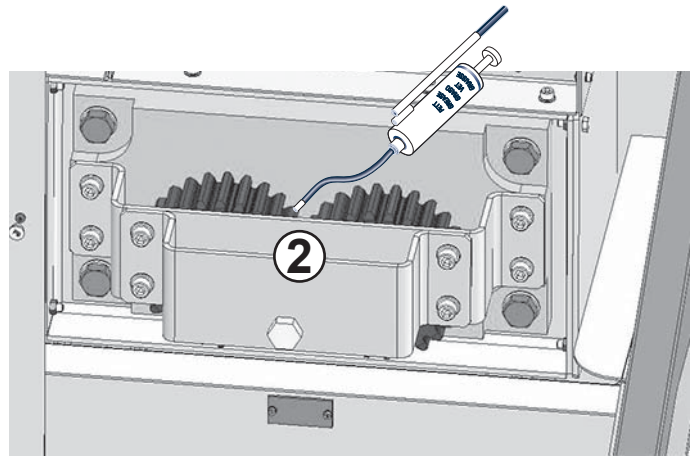

- Ingrassare le ruote sincrone (2). grasso lubrificante consigliato: K2K a norma DIN 51502/DIN 51825
- Rimontare la copertura laterale.

## 9 Smaltimento / Riciclaggio

Al termine della sua vita utile la macchina deve essere smaltita nel rispetto dell'ambiente. In questo caso devono essere osservate le norme vigenti. Poiché la situazione legislativa è soggetta a continui cambiamenti, vi preghiamo di contattare, al momento opportuno, gli uffici comunali di competenza. Anche HSM, in qualità di azienda produttrice, è a vostra disposizione per fornirvi informazioni sullo smaltimento della vostra vecchia apparecchiatura.

### Dichiarazione di conformità UE

Il produttore **HSM GmbH + Co. KG**, Austraße 1-9, 88699 Frickingen / Germany dichiara con la presente che il distruttore di dischi rigidi, modello **HSM HDS 150**, sulla base della sua concezione e struttura nella versione messa sul mercato dalla nostra ditta soddisfa i requisiti di sicurezza e di tutela della salute previsti dalle direttive UE elencate qui di seguito:

Direttiva Macchine 2006 / 42 / CE

Direttiva sulla compatibilità elettromagnetica 2014 / 30 / UE

Norme applicate:

EN 349, EN 953, EN 1037, EN 1088, EN ISO 12100, EN 13849-1, EN ISO 13850, EN ISO 13857, EN 60204-1, EN 61000-3-2, EN 61000-3-3, EN 61000-6-2, EN 61000-6-4, EN 62061

Delegato per la stesura della documentazione tecnica:

Hubert Kötzing, HSM GmbH + Co. KG

Frickingen, 21.4.2016 ppa. Hubert Kötzing

Direzione generale reparto tecnico

## 1 Seguridad

### 1.1 Clasificación de las indicaciones de seguridad y advertencia

Las indicaciones de seguridad y de advertencia señalan situaciones en las que se pueden producir daños personales o materiales, y apuntan las medidas que se han de tomar para evitar el peligro.

Los signos de peligro , las palabras de señal **ADVERTENCIA** o **PRECAUCIÓN** y el texto con fondo gris le avisan de posibles peligros de lesiones. Cumpla todas las medidas que están indicadas con un signo de peligro para evitar lesiones o la muerte.

#### **ADVERTENCIA**

indica un peligro con un riesgo medio que puede tener como consecuencia la muerte o lesiones graves.

#### **ATENCIÓN**

indica un peligro con un riesgo bajo que puede tener como consecuencia lesiones medias o leves.

### Nota

identifica información útil para un eficaz funcionamiento de la máquina sin que se corra peligro de que se produzcan daños.

## 1.2 Indicaciones de seguridad básicas



Antes de la primera puesta en marcha, el uso y el mantenimiento de la máquina, lea las instrucciones de servicio, téngalas siempre a mano para poder consultarlas en cualquier momento y entréguelas a usuarios posteriores.



### **¡Peligro de sufrir lesiones con el filo de la cuchilla!**

Para solucionar bloqueos, use guantes de protección.



### **¡Peligro de sufrir lesiones por tirones!**

Impida que el pelo, la ropa, corbatas, bufandas, collares, pulseras, etc. penetren en el área de la ranura de entrada. No introduzca en la máquina ningún material proclive a la formación de bucles, por ejemplo, cintas, cordeles, láminas plásticas blandas.



- Use la máquina solo adecuadamente y encontrándose en un perfecto estado técnico cumpliendo las instrucciones de servicio.
- Las personas (inclusive menores de 16 años) con capacidades físicas, sensoriales o mentales limitadas o sin la experiencia y/o sin el conocimiento necesarios no tienen permitido utilizar la máquina, a no ser que cuenten con la supervisión de una persona responsable de la seguridad.
- Si no se trabaja con la máquina, hay que desconectarla y asegurarla contra usos no autorizados. Para ello, puede poner un candado en el interruptor principal en la posición de desconexión.
- Pare inmediatamente la trituradora si determina deficiencias en las medidas de seguridad.

- El titular debe garantizar que solo tengan acceso a la trituradora personas que hayan recibido instrucción sobre los posibles peligros. El personal de mantenimiento debe estar formado para las labores que van a realizar y contar con los conocimientos técnicos necesarios.
- Deben cumplirse las normativas locales en materia de seguridad y prevención de accidentes y las disposiciones legales en materia de protección del medio ambiente.
- No se permiten llevar a cabo modificaciones en la máquina. Especialmente, no está permitido desmontar o dejar fuera de servicio los dispositivos de protección.
- Apague la destructora de discos duros, desenchúfela y consulte al Servicio postventa si:
  - el cable de conexión o el enchufe están dañados;
  - ha penetrado algún líquido en la destructora de discos duros;
  - a pesar de haber respetado lo expuesto en las instrucciones de servicio, la máquina no funciona correctamente;
  - la destructora de discos duros ha sufrido daños.

## **2 Descripción**

### **2.1 Uso adecuado**

La destructora de discos duros está fabricada para triturar discos duros de hasta 3,5", CD/DVD, cintas magnéticas de hasta 3,5" y disquetes.

### **2.2 Garantía**

La destructora de discos duros tiene una garantía de un año. Si el servicio es de varios turnos, el período de garantía será de 6 meses. La garantía no cubre el desgaste y los daños debidos a un tratamiento inadecuado, al desgaste natural o bien a una manipulación por parte de terceros. Rigen nuestras Condiciones Generales de Venta.

### **2.3 Descripción de funcionamiento**

Una vez puesta en marcha la máquina y seleccionado el tipo de material, se introduce el material a destruir en la ranura de entrada y entra en el mecanismo de corte al accionarse la corredera. Ejes de acero macizo templados Trituran los soportes de datos. El material triturado cae en el recipiente de recogida, cuyo nivel de llenado está monitorizado. Cuando el recipiente está completamente lleno, la máquina se desconecta y se informa al usuario en la pantalla que es necesario vaciar el recipiente. En el panel de mando se realizan los ajustes y se indican los valores de servicio.



2.4 Vista general



- 1 Interruptor principal
- 2 Panel de mando
- 3 Ranura de entrada
- 4 Corredera
- 5 Trampilla
- 6 Cajón con recipiente
- 7 Ruedas de direccionamiento y freno
- 8 Placa de características

## 2.5 Características técnicas

<b>Tipo de corte</b>	Corte en tiras
<b>Tamaño de corte</b>	40 mm
<b>Nivel de seguridad DIN 66399</b>	T-1, E-2, H-3
<b>Velocidad de corte</b>	22 mm/s
<b>Rendimiento (discos duros / h)</b>	aprox. 210
<b>Conexión</b>	100-240 V / 50 / 60 Hz
<b>Consumo de potencia</b>	1500 W
<b>Medidas An x P x Al (mm)</b>	1200 x 772 x 1300
<b>Peso</b>	677 kg
<b>Capacidad del depósito para material cortado</b>	36,7 l
<b>Nivel de emisión de ruidos (marcha en vacío / cargada)</b>	61 dB(A) / 78 dB(A)
<b>Condiciones ambientales para el transporte, el almacenamiento y el servicio:</b> Temperatura Humedad relativa del aire Altura sobre el nivel del mar	entre -10 °C y +25 °C máx. 90 %, sin condensar máx. 2.000 m

## 2.6 Plano acotado

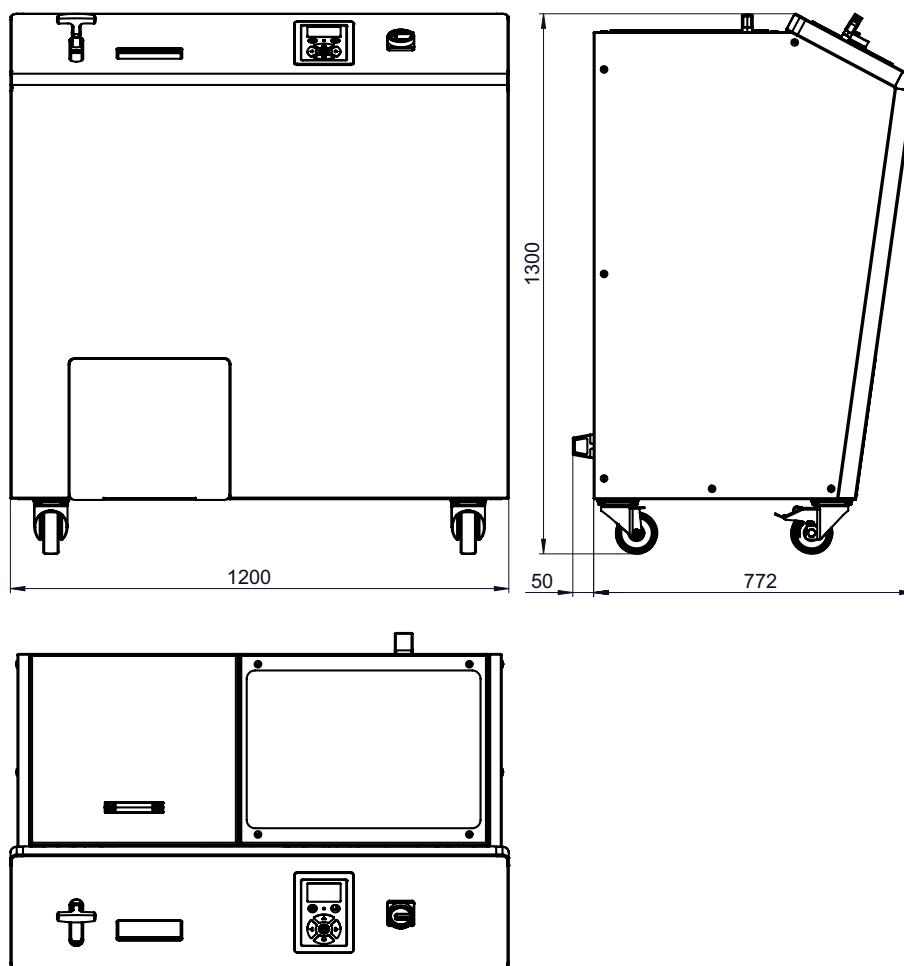

### 3 Transporte e instalación

#### ADVERTENCIA



##### **Peligro por caída de piezas**

La carga límite permitida del dispositivo elevador debe ser superior al peso de las piezas que se van a transportar.

Al cargar en un camión, asegúrese de que la máquina mantiene el equilibrio.



##### **Peligro de lesiones durante el transporte**

Los medios de transporte no adecuados y un transporte descuidado puede causar que se vuelque la máquina y que personas queden atrapadas.

Los medios de transporte deben estar adecuadamente dimensionados para el peso y las dimensiones de la máquina. Durante el transporte, no está permitido que permanezcan personas en las inmediaciones de la máquina.



Peso: aprox. 677 kg

- Los medios de transporte (por ejemplo, carro elevador) deben estar dimensionados conforme al peso de la máquina.
- Deposite el palet con la máquina embalada sobre un suelo llano y liso.
- La máquina solo se puede instalar en un local seco y sobre un suelo firme y plano (¡no sobre suelo alfombrado!).
- Se ha de emplazar la máquina de tal forma que el conector de red sea fácilmente accesible y que no se obstruyan las ranuras de ventilación.



- Bloquee las ruedas delanteras empujando hacia abajo la palanca del freno.



- Conecte el cable de conexión a la máquina y fíjelo. La conexión se debe realizar a un suministro de corriente que corresponda a los datos indicados en la placa de características. Asegúrese de que el cable de conexión quede libre y a que no se pueda pisar. Enchufe el conector de la máquina en una caja de enchufe instalada correctamente.

## 4 Primera puesta en marcha

### 4.1 Panel de mando

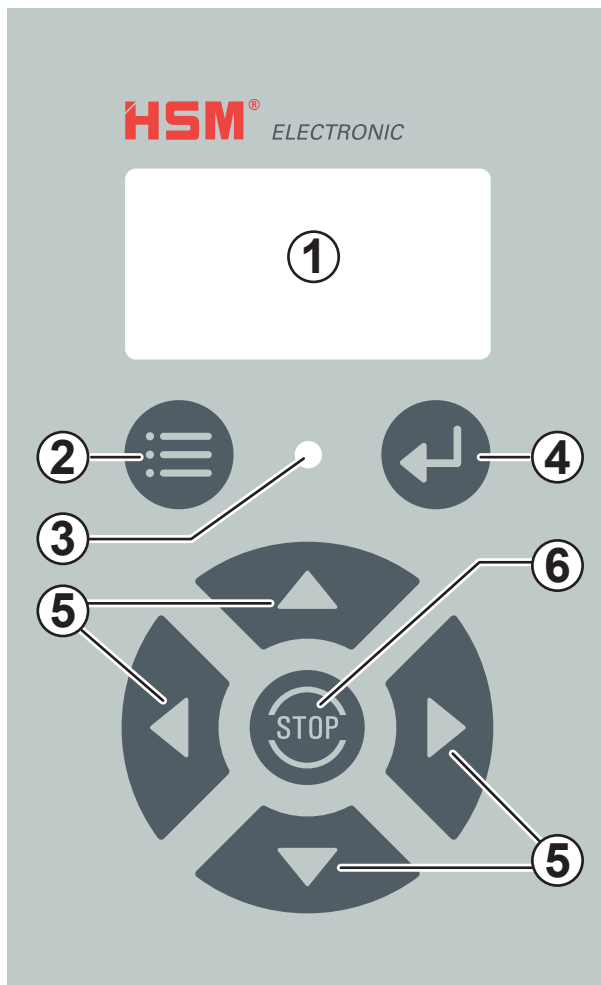

- 1 Pantalla
- 2 Tecla de menú
- 3 LED (de dos colores verde / rojo)
- 4 Tecla Enter
- 5 Teclas de control
- 6 Tecla de parada

### 4.2 Revisión de los dispositivos de seguridad

#### **! ADVERTENCIA**

#### ***Peligro de sufrir lesiones por dispositivos de seguridad faltantes***

Compruebe el funcionamiento correcto de los dispositivos de seguridad:

- al comienzo de cada turno de trabajo,
- después de cada mantenimiento o reparación.

No ponga la máquina en funcionamiento hasta que haya revisado todos los dispositivos de seguridad y comprobado que no presentan deficiencias. Si se presentan deficiencias durante el funcionamiento, detenga inmediatamente la máquina y encárguese de que se solucionen.

#### **Nota**

La trampilla y el cajón están bloqueados cuando la trituradora está desconectada. Encienda la máquina para la comprobación.

#### **Conectar la destructora de discos duros**



- Ponga el interruptor principal en la posición I.

## Comprobación del interruptor de la trampilla

- Abra la trampilla.



► La indicación “Trampilla / cajón abierto” debe iluminarse y los LED deben parpadear rojos.

Después de cerrar la trampilla se apaga la indicación y la máquina se puede volver a poner en funcionamiento.

## Comprobación del interruptor del cajón

- Extraiga el cajón.



► La indicación “Trampilla / cajón abierto” debe iluminarse y los LED deben parpadear rojos.

Después de introducir el cajón, se apaga la indicación y la máquina se puede volver a poner en funcionamiento.

## 5 Funcionamiento

### Conectar la destructora de discos duros



- Ponga el interruptor principal en la posición I.



► En la pantalla se indica el tipo de material seleccionado antes de desconectar por última vez:

### Disco duro, CD/DVD o cinta magnética



- Si desea volver a triturar material del tipo mostrado, pulse la tecla “Adelante”. De lo contrario, seleccione otro tipo de material (véase capítulo 6 “Ajustes de menú”).



► En la pantalla aparece una animación esquemática de la destrucción del soporte de datos. El icono de mano indica que la trituradora aún no está lista para funcionar. No introduzca aún material.



► Transcurridos unos instantes, la pantalla cambia. Se ilumina el LED verde del panel de mando. La máquina está ahora lista para el funcionamiento. Puede introducir material.

## Destruir material



- Introduzca soportes de datos en la ranura de entrada (1).



El material entra en el mecanismo de corte tirando de la corredera (2).

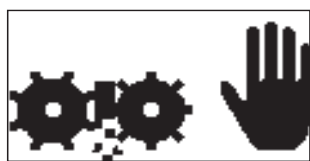

► El mecanismo de corte tritura los soportes de datos. En la pantalla se representa la destrucción de forma esquemática.

A continuación, introduzca material nuevo cuando ya no aparezca el icono de mano y el LED del panel de mando vuelva a estar verde.

## Finalizar la destrucción de material



- Pulse la tecla stop.

## Seleccionar la destructora de discos duros



- Gire el interruptor principal a la posición 0. En esta posición, puede asegurar el interruptor principal contra conexiones no autorizadas con un candado.

## 6 Ajustes de menú



Una vez pulsada la tecla de menú, pueden realizarse ajustes y consultar datos guardados. Si se vuelve a pulsar la tecla, se sale del menú.



Con la tecla Enter se confirman los valores seleccionados.



Con las teclas de control se navega en el menú.

La estructura detallada de menú figura en la página siguiente.

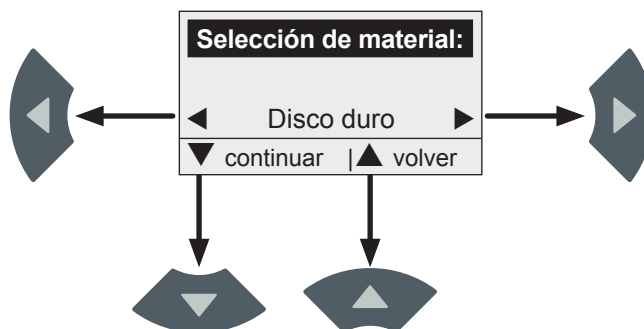

Las flechas de la pantalla indican qué teclas de control están activas y qué función puede seleccionar con ellas.

Indicación

Tecla

Acción



Abrir el menú  
Primer punto de menú  
"Selección de material"



Menú "Valores actuales" abierto.



Volver al menú  
"Selección de material".

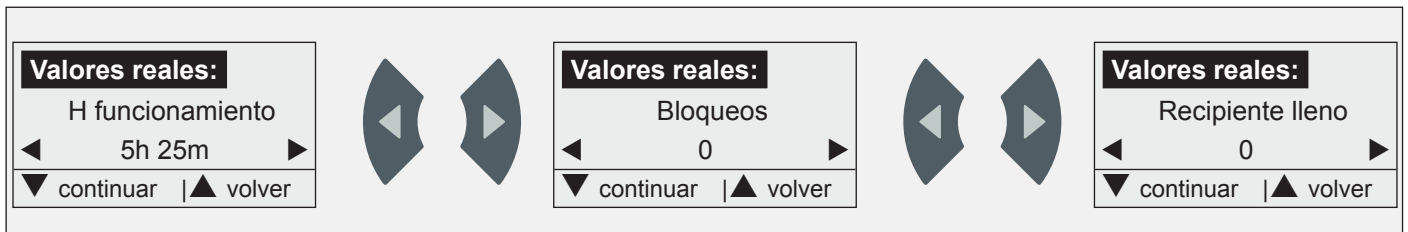

Abra el menú  
"Ajustes".

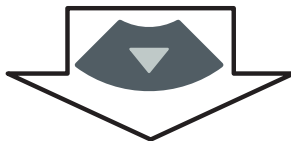

Volver al menú  
"Valores actuales".

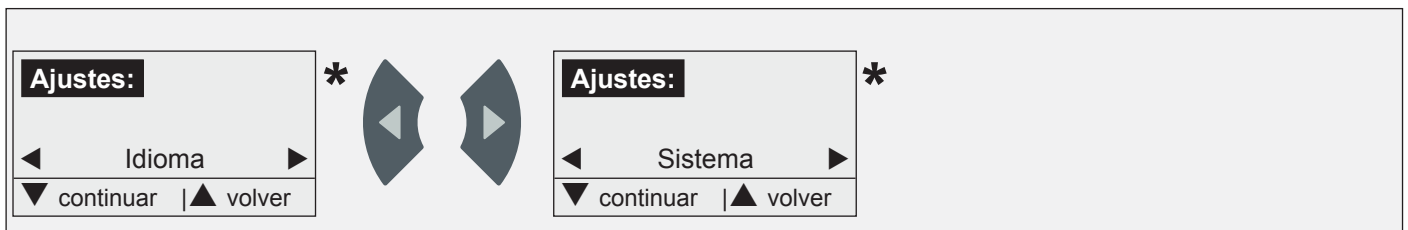

Abra el menú "Ahorro de energía".



Volver al menú  
"Ajustes".

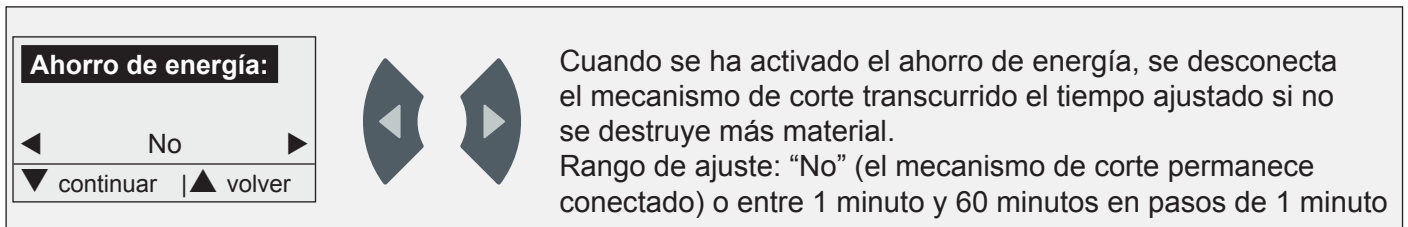

Quando se ha activado el ahorro de energía, se desconecta el mecanismo de corte transcurrido el tiempo ajustado si no se destruye más material.  
Rango de ajuste: "No" (el mecanismo de corte permanece conectado) o entre 1 minuto y 60 minutos en pasos de 1 minuto





Salir del menú  
Volver a la pantalla principal

\*: véase página siguiente para una explicación de este ajuste.

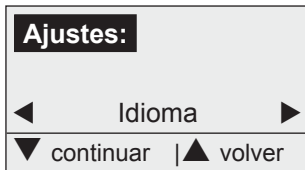
## Selección de idioma en el menú “Ajustes”



- 
  - Pulse la tecla Enter.
  - Se indica el idioma ajustado.
- 
  - Seleccione el idioma deseado.
- 
  - Confirme la selección con la tecla ENTER.

## Parámetros del sistema en el menú “Ajustes”

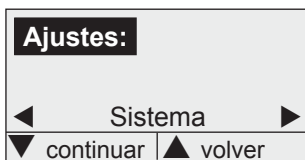

- 
  - Pulse la tecla Enter.
  - Se indica la versión del programa.

Para poder consultar y modificar los ajustes del sistema, es necesario introducir una contraseña. Solo técnicos de HSM tienen permitido modificar los parámetros.

## 7 Solución de fallos

### Recipiente lleno

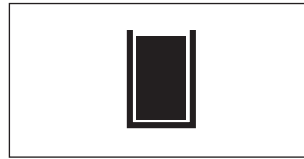

- Se ilumina la indicación “Recipiente lleno”. El LED parpadea rojo. El mecanismo de corte se desconecta transcurrido un breve retardo.

- Extraiga el cajón. Vacíe el recipiente. Coloque el recipiente en el cajón. Vuelva a introducir el cajón.
- 
  - Vuelva a arrancar el mecanismo de corte. Para ello, pulse la tecla “Adelante”.

### Bloqueo

- En caso se sobrecarga, el motor se desconecta automáticamente y marcha hacia atrás durante unos instantes. Seguidamente se desconecta el mecanismo de corte.

### ATENCIÓN

También es posible sufrir cortes por los rodillos de cuchilla estando la instalación parada. Use siempre guantes de protección.

- Retire los discos duros por la trampilla.
- 
  - Vuelva a arrancar el mecanismo de corte. Para ello, pulse la tecla “Adelante”.

En caso de mensajes de error de cualquier tipo, desconecte la máquina y vuelva a conectarla transcurrido un minuto.

Si el error permaneciese activo, póngase en contacto con nuestro servicio postventa.



## 8 Limpieza y mantenimiento

### ⚠ ADVERTENCIA

#### ¡Tensión de red peligrosa!

La manipulación errónea de la máquina puede provocar electrocución.

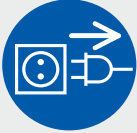

Apague la máquina antes de cambiar de sitio, de limpiar o realizar el mantenimiento de la destructora de discos duros.

- Utilice únicamente un paño suave y agua jabonosa suave para limpiar la máquina. No debe entrar nada de agua en la máquina. No se autoriza el uso de agentes abrasivos, gasolina de lavado, gasolina o diluyentes.

Solo el servicio postventa de HSM y los técnicos de mantenimiento de nuestras partes contratantes tienen permitido realizar los trabajos de mantenimiento.

### Engrasar las ruedas sincrónicas (trimestralmente)

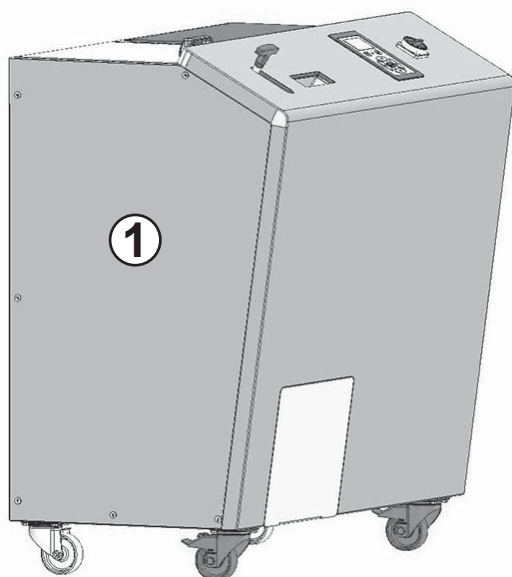

- Retire la chapa lateral izquierda (1).

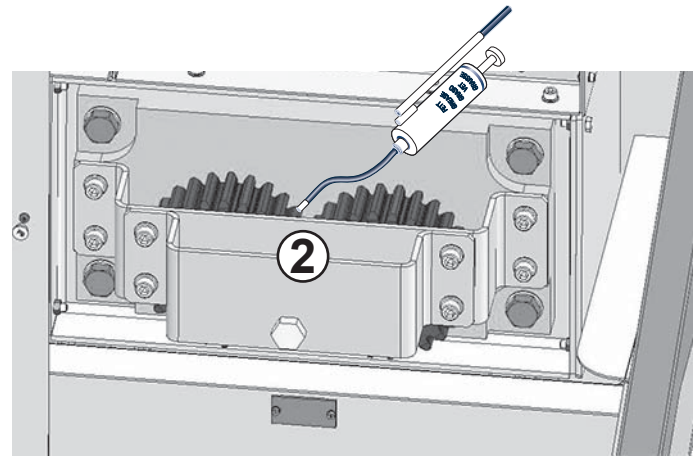

- Engrase las ruedas sincrónicas (2).  
Grasa recomendada:  
K2K conforme a DIN 51502/DIN 51825
- Vuelva a montar la chapa lateral.

## 9 Gestión de residuos / reciclaje

Cuando finalice la vida útil de la máquina, debe desecharse de forma respetuosa con el medio ambiente. Para ello se han de tener en cuenta todas las normativas vigentes. Dado que la legislación al respecto cambia constantemente, le rogamos se ponga en contacto con las autoridades locales cuando llegue el momento. También la empresa HSM, en su calidad de fabricante, le asesorará gustosamente al respecto.

### Declaración UE de conformidad

Por la presente, el fabricante **HSM GmbH + Co. KG**, Austraße 1-9, 88699 Frickingen (Alemania) declara que en su concepción y construcción, el tipo de destructora de discos duros **HSM HDS 150** puesto en circulación de la máquina cumple los requisitos básicos de seguridad y salud establecidos en las siguientes directivas de la UE:

Directiva sobre máquinas 2006 / 42 / CE

Directiva CEM 2014 / 30 / UE

Normas aplicadas:

EN 349, EN 953, EN 1037, EN 1088, EN ISO 12100, EN 13849-1, EN ISO 13850, EN ISO 13857, EN 60204-1, EN 61000-3-2, EN 61000-3-3, EN 61000-6-2, EN 61000-6-4, EN 62061

Responsable de la elaboración de la documentación técnica:

Hubert Kötzing, HSM GmbH + Co. KG

Frickingen, 21-4-2016 pp. Hubert Kötzing

Director general del área técnica

## 1 Segurança

### 1.1 Classificação das indicações de segurança e das advertências

As indicações de segurança e as advertências sinalizam situações que podem dar origem a danos pessoais ou materiais e indicam as respetivas medidas a tomar de modo a evitar o perigo.

O símbolo de perigo , as palavras-sinal **AVISO** ou **CUIDADO** e o texto com fundo cinzento alertam em relação a possíveis riscos de ferimento. Cumpra todas as medidas assinaladas com o símbolo de perigo para evitar ferimentos ou a morte.



identifica um perigo com risco médio que pode ter como consequência a morte ou lesões corporais graves.



identifica um perigo com risco ligeiro que pode ter como consequência lesões corporais ligeiras ou médias.

#### Nota

sinaliza informações referentes a uma operação efetiva da máquina que não engloba quaisquer riscos.

## 1.2 Indicações de segurança gerais



Antes da colocação em funcionamento, da operação e da conservação da máquina, leia o manual de instruções, guarde-o para uma futura utilização e entregue-o aos utilizadores posteriores.



#### **Perigo de ferimentos devido às lâminas afiadas!**

Durante a eliminação de bloqueios, use luvas de proteção.



#### **Perigo de ferimentos por tração!**

Não aproxime cabelos compridos, vestuário largo, gravatas, cachecóis, fios e pulseiras, etc. da abertura de alimentação. Não destrua o material com tendência para formar laços, p.ex., fitas, cordões, películas de plástico suave.



- Utilize a máquina de acordo com a utilização adequada e em estado técnico perfeito respeitando o manual de instruções.
- A máquina não deve ser utilizada por pessoas (incluindo crianças com menos de 16 anos) com capacidade físicas, psicológicas, sensoriais ou mentais limitadas ou com falta de experiência e/ou falta de conhecimento, a não ser que sejam supervisionadas por uma pessoa responsável pela sua segurança.
- Se a máquina não se encontrar em funcionamento, a mesma deve ser parada e bloqueada contra uma utilização não autorizada. Além disso, pode colocar um cadeado no interruptor principal quando este se encontrar na posição desligada.
- Coloque a destruidora imediatamente fora de funcionamento se detetar anomalias nas medidas de segurança.

- O operador tem de garantir que a destruidora só possa estar acessível a pessoas que receberam uma formação específica sobre os possíveis perigos. Os técnicos de manutenção têm de receber formação sobre as atividades a serem realizadas e possuir os conhecimentos técnicos necessários.
- As normas locais de segurança e de prevenção de acidentes, bem como as prescrições sobre a proteção do ambiente têm que ser respeitadas.
- Não são permitidas alterações na máquina. Especialmente os dispositivos de proteção não devem ser removidos ou desativados.
- Desligue a destruidora de discos rígidos, retire a ficha elétrica da tomada e solicite a assistência técnica, quando
  - o cabo ou a ficha de conexão estiverem danificados;
  - líquidos penetrarem na destruidora de discos rígidos;
  - a máquina não funcionar de modo adequado apesar de ter respeitado o manual de instruções;
  - a destruidora de discos rígidos tiver sido danificada.

## 2 Descrição

### 2.1 Utilização adequada

A destruidora de discos rígidos destina-se para destruir discos rígidos até 3,5", CD/DVD, fitas magnéticas até 3,5" e disquetes.

### 2.2 Garantia

Concedemos um ano de garantia à destruidora de discos rígidos. Em caso de utilização em vários turnos, o tempo de garantia é de 6 meses. A garantia não inclui o desgaste natural, danos por manuseio inadequado ou intervenções realizadas por terceiros. Aplicam-se as nossas condições de comercialização gerais.

### 2.3 Descrição do funcionamento

Depois de ligar a máquina e selecionar o tipo de material, coloque o material a ser destruído no canal de enchimento e puxe a alavanca para empurrar o material para dentro do mecanismo cortador. Os veios de corte especialmente endurecidos destroem o suporte de dados. O material triturado cai para dentro do recipiente coletor cujo nível de enchimento é monitorizado. No caso de recipiente cheio, a máquina é desligada e o utilizador informado através do painel de comando que é necessário esvaziar o recipiente.

Os ajustes e a introdução de valores são realizados no painel de comando.

## 2.4 Vista geral



- 1 Interruptor principal
- 2 Painel de comando
- 3 Calha de enchimento
- 4 Alavanca
- 5 Tampa
- 6 Gaveta com recipiente
- 7 Rodas orientáveis e de bloqueio
- 8 Chapa de características

## 2.5 Dados técnicos

<b>Tipo de corte</b>	Corte de tiras
<b>Tamanho do corte</b>	40 mm
<b>Nível de segurança DIN 66399</b>	T-1, E-2, H-3
<b>Velocidade de corte</b>	22 mm/s
<b>Rendimento (discos rígidos/h)</b>	aprox. 210
<b>Conexão</b>	100 - 240 V / 50 / 60 Hz
<b>Potência absorvida</b>	1500 W
<b>Dimensões L x P x A (mm)</b>	1200 x 772 x 1300
<b>Peso</b>	677 kg
<b>Capacidade do recipiente do material cortado</b>	36,7 l
<b>Nível de pressão acústica emitido (marcha em vazio/sob carga)</b>	61 dB(A) / 78 dB(A)
<b>Condições ambientais durante o transporte, armazenamento e funcionamento:</b> Temperatura Humidade relativa do ar Altura acima do nível do mar	-10 °C até +25 °C máx. 90%, sem condensação máx. 2000 m

## 2.6 Desenho de dimensões

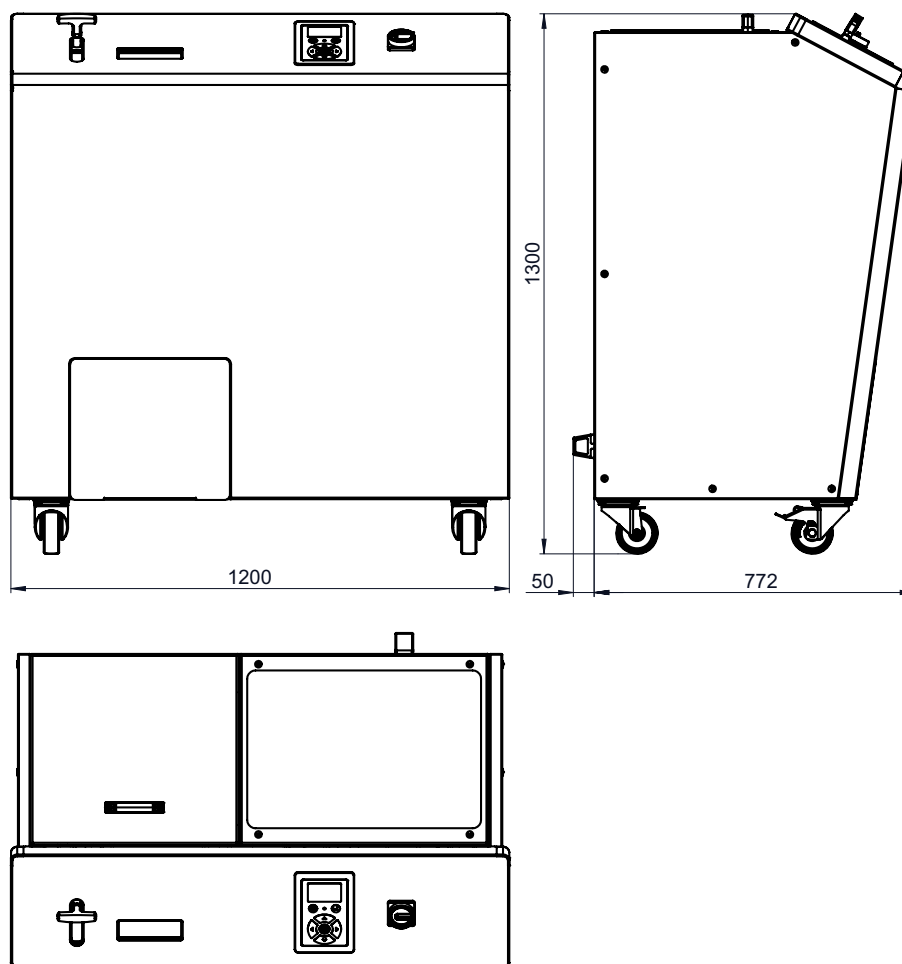

### 3 Transporte e instalação

#### AVISO



#### **Perigo devido a queda de peças**

A capacidade de carga permitida do dispositivo de elevação deve ser maior do que o peso das peças transportadas.

Durante o carregamento num camião, preste atenção ao equilíbrio da máquina.



#### **Perigo de ferimentos durante o transporte**

A máquina pode tombar e aprisionar pessoas devido a meios de transporte inadequados e a um transporte descuidado.

Os meios de transporte têm que corresponder ao peso e às dimensões da máquina. Durante o transporte não podem permanecer pessoas perto da máquina.



Peso: aprox. 677 kg

- Os meios de transporte (p.ex. carro de elevação) devem ser dimensionados em conformidade com o peso da máquina.
- Coloque a palete com a máquina embalada sobre um solo plano e liso.
- A máquina apenas pode ser instalada em locais secos sobre solo resistente e plano (sem alcatifa!).
- A máquina deve ser posicionada de modo que a ficha elétrica possa ser facilmente alcançada e as fendas de ventilação não fiquem obstruídas.

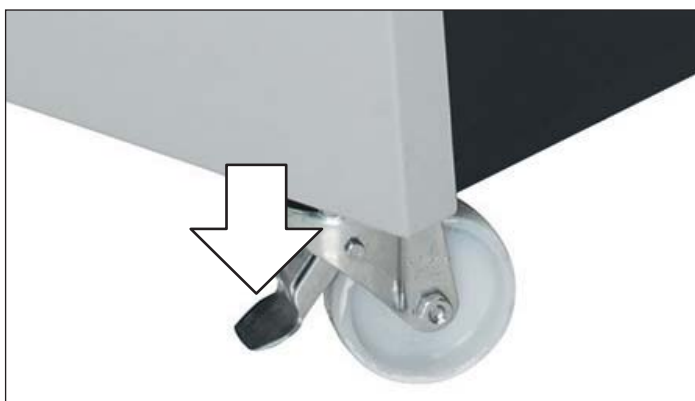

- Bloqueie as rodas dianteiras, pressionando a alavanca de travagem para baixo.



- Conecte o cabo de ligação à máquina e bloqueie o mesmo. A máquina tem de ser conectada a uma tomada de energia que corresponda às indicações da chapa de características. Tenha atenção para que o cabo de ligação esteja livre e não possa ser pisado. Insira a ficha de conexão da máquina numa tomada devidamente instalada.

## 4 Colocação em funcionamento

### 4.1 Painel de comando

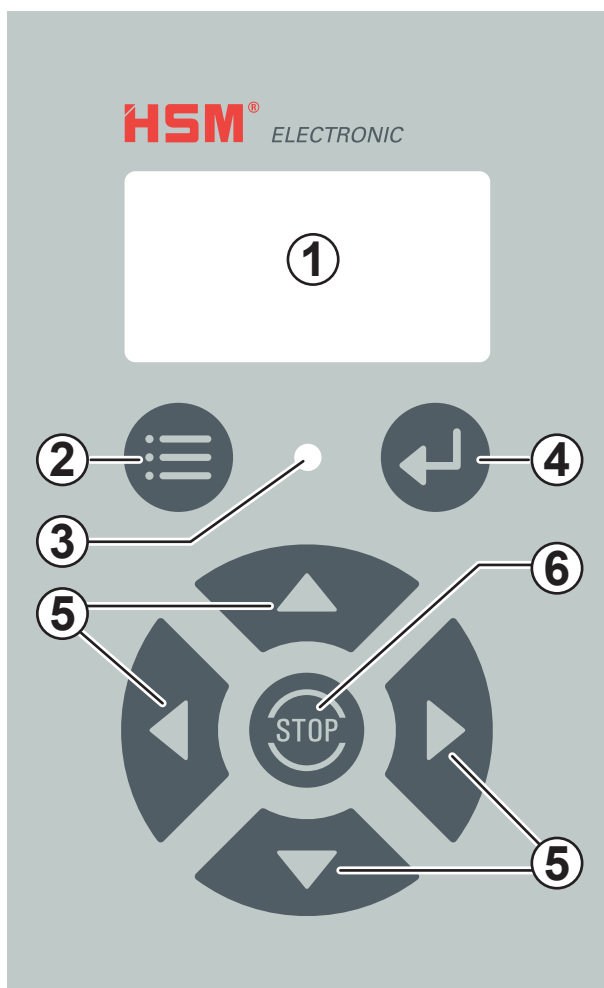

- 1 Painel de comando
- 2 Botão de menu
- 3 LED (duas cores verde/vermelho)
- 4 Botão de confirmação
- 5 Setas de comando
- 6 Botão Stop

### 4.2 Verificação dos dispositivos de segurança

#### **AVISO**

#### **Perigo de ferimentos devido à falta de dispositivos de segurança**

Verifique a função adequada dos dispositivos de segurança:

- no início de cada turno de trabalho
- após cada manutenção ou reparação

Coloque a máquina em funcionamento apenas depois de verificar todos os dispositivos de segurança e não detetar qualquer anomalia.

Se detetar anomalias durante o funcionamento, desligue imediatamente a máquina e assegure que as anomalias sejam eliminadas.

#### **Nota**

A tampa e a gaveta estão bloqueadas enquanto a destruidora estiver desligada. Ligue a máquina para realizar a verificação.

#### **Ligar a destruidora de discos rígidos**



- Rode o interruptor principal para a posição I.

## Verificação do interruptor da tampa

- Abra a tampa.



► A indicação “Tampa/gaveta aberta” tem de acender e o LED pisca com cor vermelha.

Depois de ter fechado a tampa, a indicação apaga e a máquina pode voltar a ser colocada em funcionamento.

## Verificação do interruptor da gaveta

- Puxe a gaveta para fora.



► A indicação “Tampa/gaveta aberta” tem de acender e o LED pisca com cor vermelha.

Depois de ter fechado a gaveta, a indicação apaga e a máquina pode voltar a ser colocada em funcionamento.

## 5 Funcionamento

### Ligar a destruidora de discos rígidos



- Rode o interruptor principal para a posição I.



► O painel de comando exibe o tipo de material selecionado antes de a máquina ter sido desligada da última vez:

### Disco rígido ou CD/DVD ou Fita magnética



- Se pretender destruir novamente material do mesmo tipo, prima o botão “avançar”. Caso contrário, selecione outro tipo de material (ver capítulo 6 “Ajuste do menu”).



► O painel de comando exibe esquematicamente a destruição do suporte de dados. No entanto, o símbolo da mão alerta

para o fato da destruidora ainda não estar operacional. Não coloque ainda material.



► A indicação altera-se após um curto espaço de tempo. O LED verde acende no painel de comando. Agora, a máquina está operacional.



Pode colocar material.



## Destruir o material



- Coloque o suporte de dados no canal de enchimento (1).



Se puxar a alavanca (2), o material é introduzido no mecanismo cortador.



► O mecanismo cortador tritura o suporte de dados. O painel de comando ilustra esquematicamente a destruição através de várias imagens.

Coloque mais material apenas quando o símbolo da mão deixa de ser exibido e o LED no painel de comando acender com cor verde.

Coloque mais material apenas quando o símbolo da mão deixa de ser exibido e o LED no painel de comando acender com cor verde.

## Terminar a destruição do material



- Prima o botão Stop.

## Desligar a destruidora de discos rígidos



- Rode o interruptor principal para a posição 0. Nesta posição, o interruptor principal pode ser bloqueado com um cadeado contra uma colocação em funcionamento inadvertida.

## 6 Ajustes do menu



Depois de premir o botão de menu, existe a possibilidade de realizar ajustes e consultar valores guardados. Se voltar a premir o botão, o menu é abandonado.



Os valores selecionados são confirmados com o botão de confirmação.



As setas de comando servem para navegar através do menu.

A estrutura detalhada do menu pode ser consultada na próxima página.

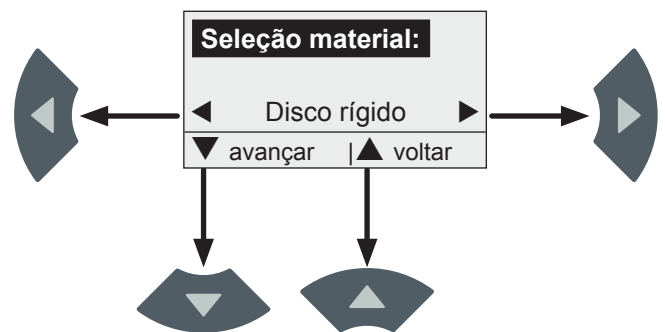

As setas no painel de comando indicam que setas de comando estão ativas e que função poderá selecionar.

Indicação

Botão

Ação



Disco rígido





Abrir o menu  
Primeiro tópico de menu "Seleção material"

<b>Seleção material:</b> ◀ Disco rígido ▶ ▼ avançar   ▲ voltar	 	<b>Seleção material:</b> ◀ CD / DVD ▶ ▼ avançar   ▲ voltar	 	<b>Seleção material:</b> ◀ Fita magnética ▶ ▼ avançar   ▲ voltar
--	---	--	--	--

Abrir o menu  
"Valores reais".





Voltar ao menu  
"Seleção material".

<b>Valores reais:</b> ◀ Horas serviço 5h 25m ▶ ▼ avançar   ▲ voltar	 	<b>Valores reais:</b> ◀ Bloqueios 0 ▶ ▼ avançar   ▲ voltar	 	<b>Valores reais:</b> ◀ Recipiente cheio 0 ▶ ▼ avançar   ▲ voltar
---	---	--	--	---

Abrir o menu  
"Ajustes".





Voltar ao menu  
"Valores reais".

<b>Ajustes:</b> * ◀ Idioma ▶ ▼ avançar   ▲ voltar	 	<b>Ajustes:</b> * ◀ Sistema ▶ ▼ avançar   ▲ voltar
---	---	--

Abrir o menu  
"Poupança energia".



Voltar ao menu  
"Ajustes".

<b>Poupança energia:</b> ◀ Não ▶ ▼ avançar   ▲ voltar	 	Se ativar o modo de poupança de energia, o mecanismo cortador é desligado após o tempo predefinido se não existir mais material para ser destruído. Âmbito de ajuste: "Não" (mecanismo cortador permanece ligado) ou 1 min até 60 min em passos de 1 min
---	---	---



Abandonar o menu  
voltar à indicação principal

\*: consultar a próxima página para mais informações sobre este ajuste.

## Seleção do idioma no menu “Ajustes”



- Prima o botão de confirmação.
- O idioma ajustado é exibido.



- Selecione o idioma pretendido.



- Confirme a seleção com o botão de confirmação.

## Parâmetros do sistema no menu “Ajustes”



- Prima o botão de confirmação.
- A versão do programa é exibida.

Para poder consultar e modificar ajustes do sistema é necessário introduzir uma palavra-passe. Os parâmetros só podem ser alterados por técnicos da HSM.

## 7 Eliminação de avarias

### Recipiente cheio



➤ A indicação “Recipiente cheio” acende. O LED pisca com cor vermelha. O mecanismo cortador é desligado após um curto período de retardamento.

- Puxe a gaveta para fora. Esvazie o recipiente. Coloque o recipiente na gaveta. Volte a colocar a gaveta.



- Volte a acionar o mecanismo cortador. Para tal, prima o botão “avançar”.

### Bloqueio

- No caso de sobrecarga, o acionamento comuta automaticamente por um curto período de tempo para trás. Depois, o mecanismo cortador é desligado.

#### CUIDADO

Com a destruidora parada, também são possíveis ferimentos de corte nos rolos de lâmina.

Use sempre luvas de proteção!

- Remova os discos rígidos através da tampa.



- Volte a acionar o mecanismo cortador. Para tal, prima o botão “avançar”.

No caso de mensagens de erro de qualquer tipo, a máquina desliga-se e volta a ligar-se após um tempo de espera de um minuto. Se o erro persistir, entre em contacto com a nossa assistência técnica.

## 8 Limpeza e manutenção

### AVISO

#### **Tensão de rede perigosa!**

O manuseamento incorreto da máquina pode causar um choque elétrico.

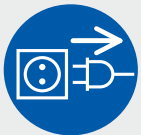

Desligue a máquina e retire a ficha elétrica da tomada antes de uma mudança de local, limpeza ou manutenção.

- Limpe a máquina apenas com um pano macio e uma solução de água e sabão suave. Durante a limpeza não deve haver infiltrações de água no aparelho. É proibido utilizar agentes de limpeza abrasivos, benzina, gasolina ou diluente.

Os trabalhos de manutenção apenas podem ser realizados pela assistência técnica HSM e pelos técnicos de assistência técnica dos nossos parceiros contratuais.

#### **Lubrificar as rodas sincronizadas (trissestrialmente)**

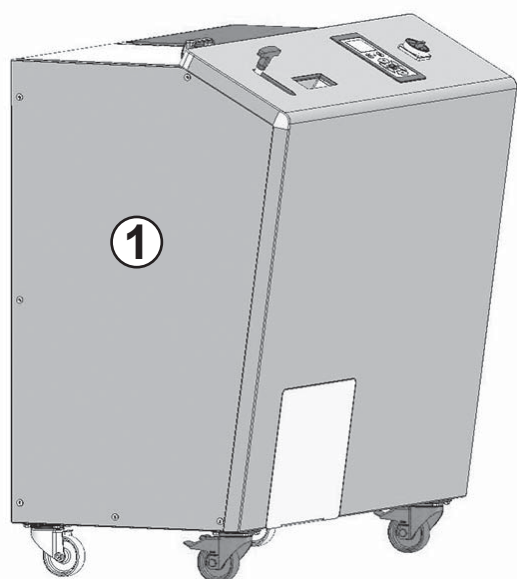

- Remova a cobertura lateral esquerda (1).

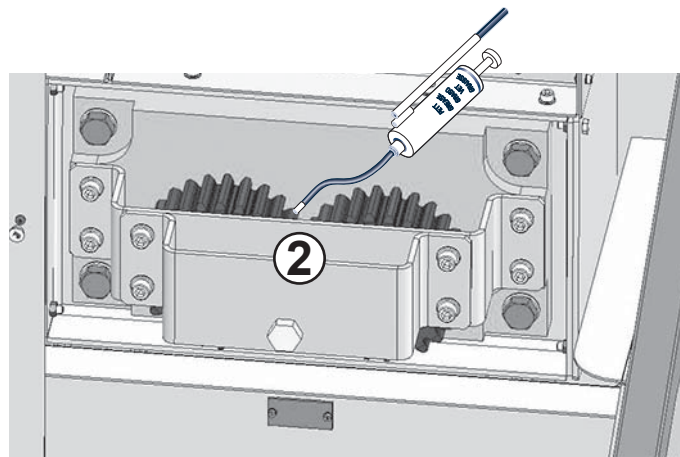

- Lubrifique as rodas sincronizadas (2).  
Lubrificante recomendado:  
K2K conforme a norma  
DIN 51502/DIN 51825
- Volte a montar a cobertura lateral.

## 9 Eliminação/reciclagem

No final da vida útil, a máquina deve ser eliminada de forma ecológica. Devem ser respeitadas as prescrições em vigor. Uma vez que as leis estão sujeitas a constantes alterações, recomendamos que, na devida altura, entre em contacto com a entidade local responsável pela reciclagem. A empresa HSM também terá todo o gosto em informá-lo sobre a eliminação.

### **Declaração de conformidade UE**

O fabricante **HSM GmbH + Co. KG**, Austraße 1-9, 88699 Frickingen / Alemanha vem por este meio declarar que a destruidora de discos rígidos do tipo **HSM HDS 150** satisfaz, graças à sua conceção e ao tipo de construção, na versão por nós comercializada, os requisitos de segurança e de saúde básicos das diretivas UE apresentadas em seguida:

Diretiva sobre máquinas 2006 / 42 / CE

Diretiva CEM 2014 / 30 / UE

Normas aplicadas:

EN 349, EN 953, EN 1037, EN 1088, EN ISO 12100, EN 13849-1, EN ISO 13850, EN ISO 13857, EN 60204-1, EN 61000-3-2, EN 61000-3-3, EN 61000-6-2, EN 61000-6-4, EN 62061

Responsável pela compilação da documentação técnica:  
Hubert Kötzing, HSM GmbH + Co. KG

Frickingen, 21.4.2016 ppa. Hubert Kötzing  
Direção geral da área técnica

## 1 Veiligheid

### 1.1 Indeling van de veiligheidsvoorschriften en waarschuwingen

Veiligheids- en waarschuwingeninstructies geven situaties aan waarin letsel of schade kan optreden en vermelden de maatregelen om het gevaar te voorkomen.

Het gevarenteken , de signaalwoorden **WAARSCHUWING** of **VOORZICHTIG** en grijs geaccentueerde tekst waarschuwen u voor letselgevaar. Volg alle maatregelen op die met de gevarentekens zijn aangegeven om letsel of de dood te voorkomen.

#### **WAARSCHUWING**

geeft een gevaar aan met een gemiddeld risico, dat de dood of ernstig letsel tot gevolg kan hebben.

#### **VOORZICHTIG**

geeft een gevaar aan met een laag risico, dat licht tot middelzwaar letsel tot gevolg kan hebben.

#### **Opmerking**

geeft informatie aan voor een effectief gebruik van de machine zonder gevaar.

## 1.2 Basisveiligheidsvoorschriften



Lees voorafgaand aan de ingebruikname, het gebruik en het onderhoud van de machine de gebruiksaanwijzing, bewaar deze voor toekomstig gebruik en geef hem door aan latere gebruikers.



#### **Gevaar voor verwondingen door scherpe messen!**

Draag bij het verwijderen van verstoppingen veiligheidshandschoenen.



#### **Gevaar voor verwondingen door naar binnen trekken!**

Houd lange haren, losse kleding, stropdassen, sjaals, halskettingen en armbanden enz. niet in de buurt van de toevoeropening. Vernietig geen materiaal dat de neiging heeft om lussen te vormen, bijv. tape, koorden, zacht plasticfolie.



- Gebruik de machine alleen op de correcte manier en in technisch perfecte staat in overeenstemming met de gebruiksaanwijzing.
- De machine mag niet worden gebruikt door personen (met inbegrip van kinderen onder de 16 jaar) met verminderde lichamelijke, zintuiglijke of verstandelijke vermogens of gebrek aan ervaring en/of kennis, tenzij ze onder toezicht staan van een persoon die verantwoordelijk is voor hun veiligheid.
- Als niet met de machine wordt gewerkt, moet deze worden stilgezet en tegen onbevoegd gebruik beveiligd. U kunt dit doen door de hoofdschakelaar in de uit-stand van een hangslot te voorzien.
- Stel de shredder meteen buiten werking als u eventuele gebreken in de veiligheidsmaatregelen vaststelt.

- De exploitant moet ervoor zorgen dat alleen geautoriseerde personen toegang hebben tot de shredder die speciale instructies over mogelijke gevaren hebben gekregen. Het onderhoudspersoneel moet worden opgeleid voor de uit te voeren activiteiten en over de vereiste expertise beschikken.
- Neem de lokale veiligheids- en ongevallenpreventievoorschriften en de milieubeschermingsverordeningen in acht.
- Wijzigingen aan de machine zijn niet toegestaan. In het bijzonder mogen veiligheidsinrichtingen niet worden verwijderd of buiten werking gesteld.
- Zet de hardeschijfvernietiger uit, trek de stekker uit het stopcontact en bel de klantenservice, als
  - de aansluitkabel of stekker beschadigd is.
  - er vloeistof in de hardeschijfvernietiger terecht is gekomen.
  - de machine ondanks inachtneming van de gebruiksaanwijzing niet goed functioneert.
  - de hardeschijfvernietiger beschadigd is geraakt.

## **2 Beschrijving**

### **2.1 Correct gebruik**

De hardeschijfvernietiger is bestemd voor het versnipperen van harde schijven tot 3,5", cd's/dvd's, magneetbanden tot 3,5" en diskettes.

### **2.2 Garantie**

Op de hardeschijfvernietiger bieden wij een jaar garantie. Bij gebruik door meerdere ploegen bedraagt de garantieperiode 6 maanden. Slijtage, schade door verkeerde behandeling, natuurlijke slijtage resp. ingrepen door derden vallen niet onder de garantie. Onze algemene handelsvoorwaarden zijn van kracht.

### **2.3 Functiebeschrijving**

Na het starten van de machine en de keuze van het materiaal wordt het te vernietigen materiaal in de toevoerschacht gedaan en door het trekken met de schuif in het snijwerk gedeponeerd. Speciaal gehard stalen assen snijden de gegevensdragers in stukken. Het verkleinde materiaal valt in een verzamelbak, waarvan het vulniveau wordt bewaakt. Wanneer de container vol is, wordt het apparaat uitgeschakeld en de bediener via het weergavepaneel op de hoogte gesteld dat de bak moet worden geleegd. In het bedieningspaneel worden instellingen uitgevoerd en bedrijfswaarden weergegeven.

## 2.4. Overzicht



<b>HSM</b> HSM GmbH + Co. KG Aulstraße 1-3 89099 Frödingen / Germany Made in Germany		CE
Model	Spannung	
Masch.-Nr.	Nennstrom	
Seriennummer	Leistung	
Schnittbreite	Baujahr	

- 1 Hoofdschakelaar
- 2 Bedieningspaneel
- 3 Toevoerschacht
- 4 Schuif
- 5 Klep
- 6 Lade met bakken
- 7 Stuur- en remwielen
- 8 Typeplaatje

## 2.5 Technische gegevens

<b>Snijwijze</b>	Stroken
<b>Snijgrootte</b>	40 mm
<b>Veiligheidsniveau DIN 66399</b>	T-1, E-2, H-3
<b>Snij snelheid</b>	22 mm/s
<b>Doorvoer (harde schijven / h)</b>	ca. 210
<b>Aansluiting</b>	100 - 240 V / 50 / 60 Hz
<b>Opgenomen vermogen</b>	1500 W
<b>Afmetingen B x D x H (mm)</b>	1200 x 772 x 1300
<b>Gewicht</b>	677 kg
<b>Volume van de snijgoedbak</b>	36,7 l
<b>Geluidsemissie (stationair / belast)</b>	61 dB(A) / 78 dB(A)
<b>Omgevingsvoorwaarden voor transport, opslag en gebruik:</b> Temperatuur Relatieve luchtvochtigheid Hoogte boven NAP	-10 °C tot +25 °C max. 90 %, niet-condenserend max. 2000 m

## 2.6 Afmetingen

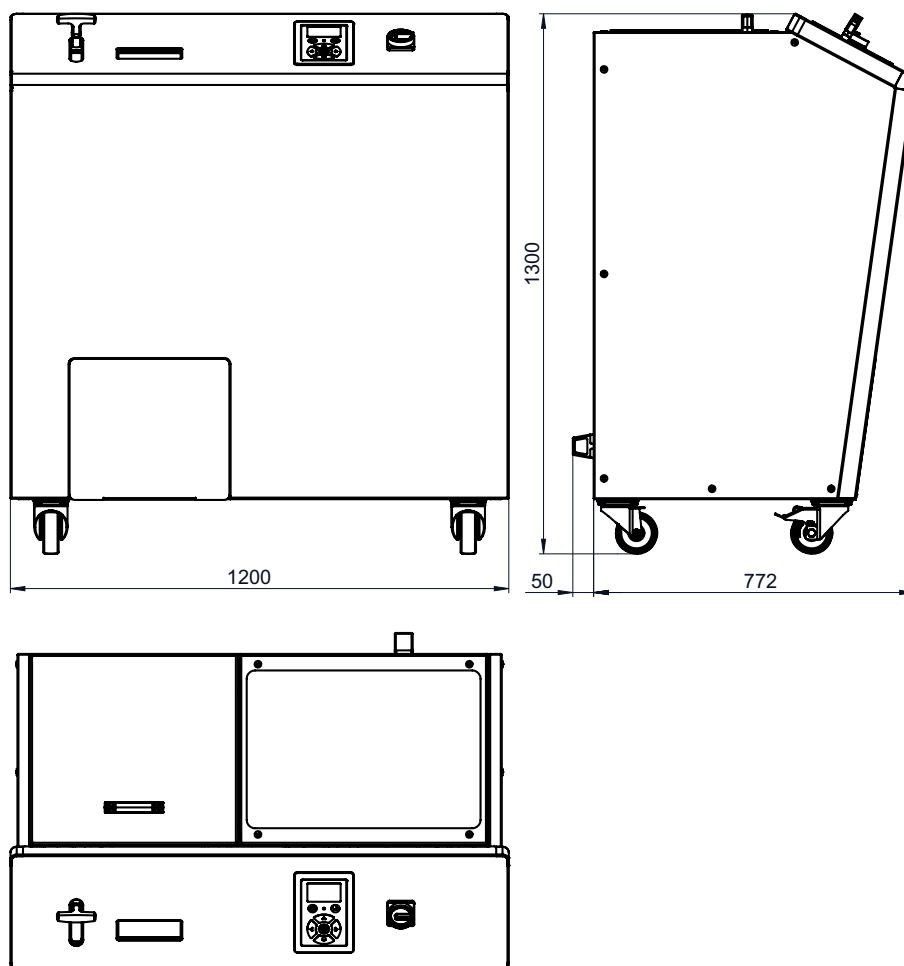



### 3 Transport en opstelling

#### ! WAARSCHUWING



#### **Gevaar door vallende onderdelen**

Het toegestane draagvermogen van de hijsinrichting moet hoger zijn dan het gewicht van de transporteren onderdelen.

Let bij het lossen vanaf een vrachtwagen op het evenwicht van de machine.



#### **Kans op letsel bij het transport**

Ongeschikte transportmiddelen en onzorgvuldig transport kunnen leiden tot het kantelen van de machine en het bekneld raken van personen.

De transportmiddelen moeten geschikt zijn voor het gewicht en de afmetingen van de machine. Tijdens het transport mogen zich geen personen in de buurt van de machine bevinden.



Gewicht: ca. 677 kg

- Transportmiddelen (bijv. heftrucks) moeten het machinegewicht kunnen dragen.
- Zet de pallet met de verpakte machine op een vlakke, gladde ondergrond.
- De machine mag alleen in droge ruimtes op een vaste, effen ondergrond (geen tapijtvloer!) worden opgesteld.
- De machine moet zodanig worden geplaatst, dat de stekker gemakkelijk toegankelijk is en dat de ventilatieopeningen vrij zijn.

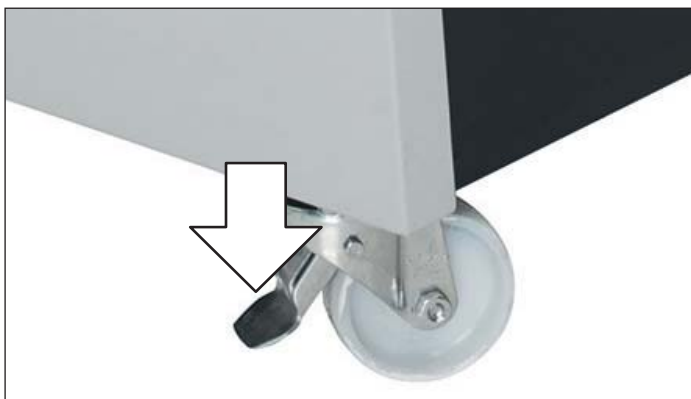

- Zet de voorste rollen vast door de remhendel neer te drukken.



- Sluit de verbindingkabel op de machine aan en zet hem vast. De machine moet op een stroombron worden aangesloten die overeenkomt met de gegevens op het typeplaatje. Let erop dat de aansluitkabel vrij ligt en dat er niet op de kabel getrapt kan worden. Steek de stekker van de machine in een geaard stopcontact dat volgens de voorschriften is geïnstalleerd.

## 4 Inbedrijfstelling

### 4.1 Bedieningspaneel

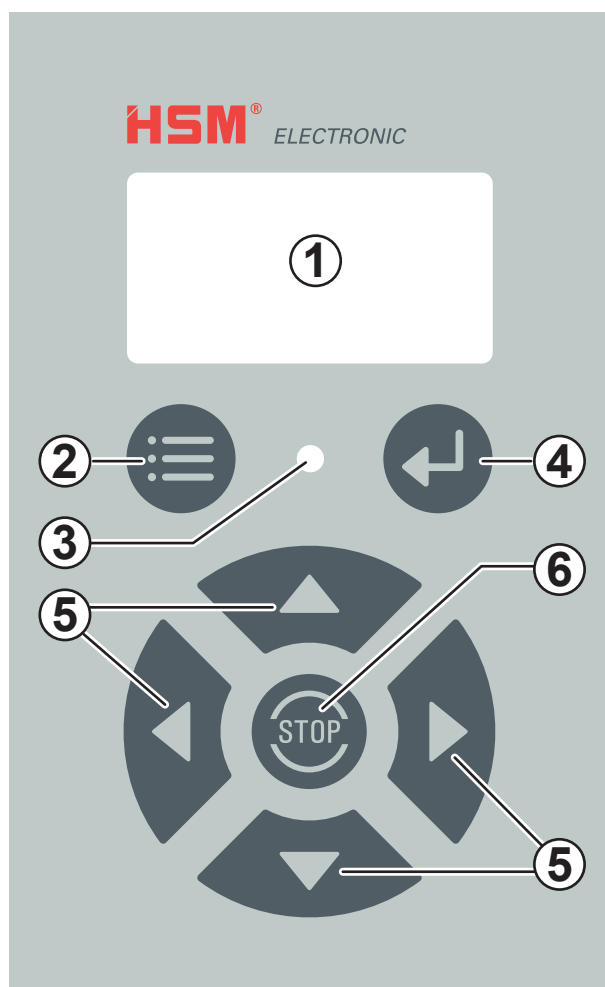

- 1 Weergavepaneel
- 2 Menutoets
- 3 Ledje (tweekleurig groen/rood)
- 4 Enter-toets
- 5 Bedieningstoetsen
- 6 Stop-toets

### 4.2 Controle van de veiligheidsinrichtingen

#### **! WAARSCHUWING**

#### ***Kans op letsel door ontbrekende veiligheidsinrichtingen***

Controleer of de veiligheidsinrichtingen naar behoren functioneren:

- aan het begin van elke ploegendienst
- na elk onderhoud of reparatie

Neem de machine pas definitief in gebruik, als u de veiligheidsinrichtingen hebt gecontroleerd en geen gebreken geconstateerd. Als u tijdens het gebruik defecten vaststelt, schakel dan de machine direct uit en zorg ervoor dat de defecten worden verholpen.

#### **Opmerking**

Klep en lade zijn vergrendeld wanneer de shredder is uitgeschakeld. Schakel de machine ter controle in.

#### **Hardeschijfvernietiger inschakelen**



- Draai de hoofdschakelaar op stand I.

## Controle van de klepschakelaar

- Open de klep.

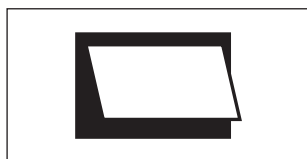

► De weergave „Klep/lade open” moet branden en het ledje moet rood knipperen.

Nadat de klep is gesloten, gaat de weergave uit en kan de machine weer in gebruik worden genomen.

## Controle van de ladeschakelaar

- Trek de lade eruit

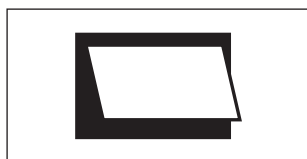

► De weergave „Klep/lade open” moet branden en het ledje moet rood knipperen.

Nadat u de lade naar binnen hebt geschoven, dooft de weergave en kan de machine weer in gebruik worden genomen.

## 5 Gebruik

### Hardeschijfvernietiger inschakelen



- Draai de hoofdschakelaar op stand I.



► In het weergavepaneel wordt de laatst geselecteerde materiaalsoort weergegeven:

### Harde schijf of cd/dvd of magneetband



- Als u weer materiaal van het weergegeven type wilt verwerken, drukt u op de toets „vooruit”. In het andere geval selecteert u een ander materiaaltype (zie hoofdstuk 6 „Menu-instellingen”).



► In het weergavepaneel wordt schematisch de vernietiging van de gegevensdrager aangegeven. Het handsymbool wijst

er echter op dat de shredder nog niet bedrijfsklaar is. Voer nog geen materiaal toe.



► Na korte tijd verandert de weergave. Het groene ledje op het bedieningspaneel brandt.



De machine is nu klaar voor gebruik. U kunt materiaal toevoeren.

## Materiaal vernietigen



- Doe de gegevensdragers in de vulschacht (1).



Door trekken aan de schuif (2) wordt het materiaal afgevoerd naar het snijwerk.



➤ Het snijwerk maakt de gegevensdragers fijn. Het weergavepaneel geeft de vernietiging schematisch weer met een aantal foto's.

Voeren alleen nieuw materiaal toe als het handsymbool niet meer wordt weergegeven en het ledje op het bedieningspaneel groen brandt.

## Materiaalvernietiging beëindigen



- Druk op de stoptoets.

## Hardeschijfvernietiger uitschakelen



- Draai de hoofdschakelaar in de stand **0**. In deze positie kunt u de hoofdschakelaar beveiligen met een hangslot om ongeoorloofd inschakelen te voorkomen.

## 6 Menu-instellingen



Na het indrukken van de menutoets kunt u de instellingen wijzigen en opgeslagen waarden opvragen. Met het opnieuw indrukken van de toets verlaat u het menu.



Met de Enter-toets bevestigt u de geselecteerde waarden.



Met de besturingstoetsen navigeert u in het menu.

De gedetailleerde menustructuur vindt u op de volgende pagina.

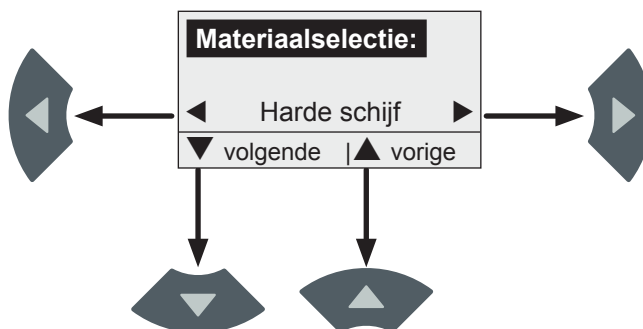

De pijlen in het weergavepaneel geven aan welke besturingstoetsen actief zijn en welke functie u kunt selecteren.

Weergave

Knop

Actie



Menu oproepen  
Eerste menukeuze „Materiaalselectie”

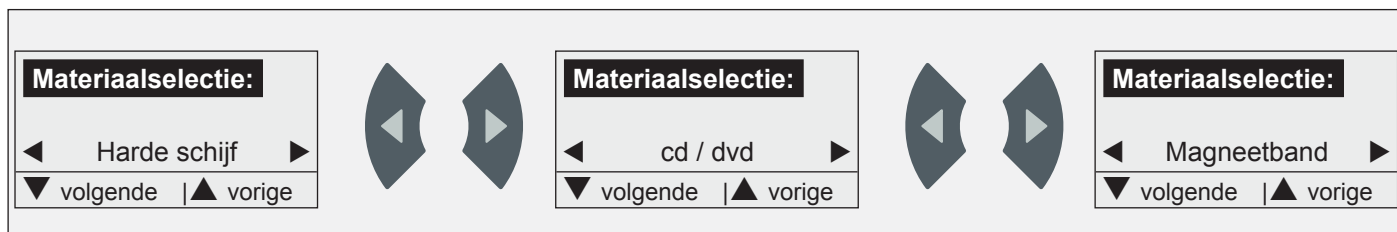

Menu „Werkelijke waarde” oproepen.

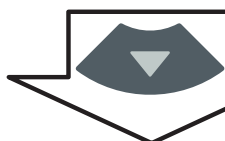

Terug naar het menu „Materiaalselectie”.



Menu „Instellingen” oproepen.



Terug naar het menu „Werkelijke waarde”.

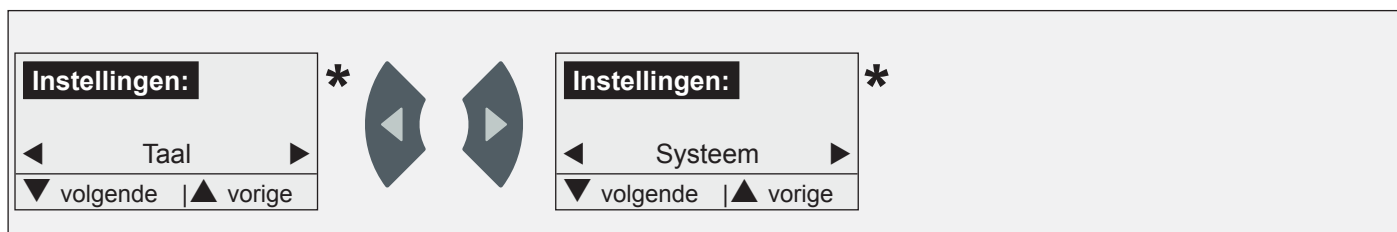

Menu „Energiebesparend stand” oproepen.

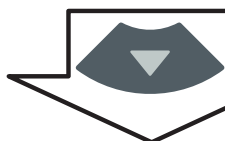

Terug naar het menu „Instellingen”.

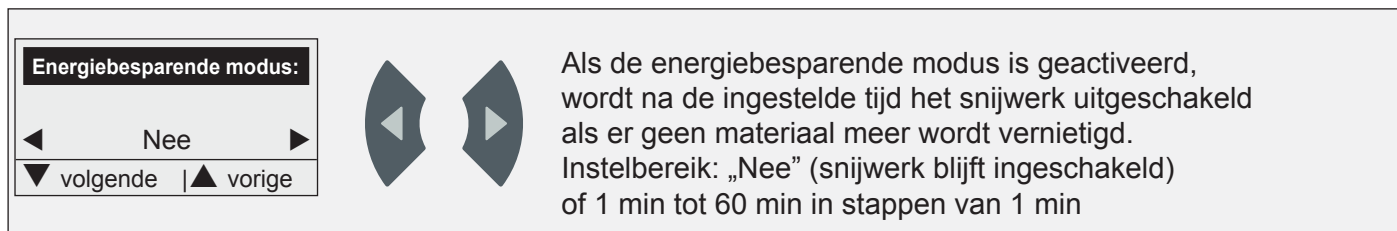

Als de energiebesparende modus is geactiveerd, wordt na de ingestelde tijd het snijwerk uitgeschakeld als er geen materiaal meer wordt vernietigd. Instelbereik: „Nee” (snijwerk blijft ingeschakeld) of 1 min tot 60 min in stappen van 1 min



Menu verlaten  
terug naar de basisweergave

\*: Zie de volgende pagina voor uitleg van deze instelling.

## Taalselectie in het menu „Instellingen”



- Druk op de Enter-toets.
- De ingestelde taal wordt weergegeven.



- Selecteer de gewenste taal.



- Bevestig de selectie met de Enter-toets.

## Systeemparameters in het menu „Instellingen”

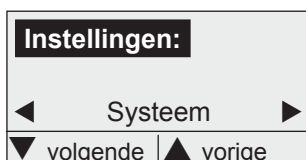

- Druk op de Enter-toets.
- De programma-versie wordt weergegeven.

Om systeeminstellingen op te vragen en wijzigen, moet een wachtwoord worden ingevoerd. De parameters mogen alleen door HSM-technici worden gewijzigd.

## 7 Storingen verhelpen

### Bak vol



➤ De weergave „Bak vol” brandt. Het ledje knippert rood. Het snijwerk wordt na een korte vertraging uitgeschakeld.

- Trek de lade eruit. Leeg de bak. Plaats de bak in de lade. Schuif de lade terug.



- Start het snijwerk opnieuw. Druk daarvoor op de toets „volgende”.

### Blokkade

- Bij overbelasting schakelt de aandrijving automatisch om en loopt korte tijd achteruit. Daarna wordt het snijwerk uitgeschakeld.



**VOORZICHTIG**

Snijwonden door de meswalsen zijn ook in stilstand mogelijk. Draag altijd veiligheidshandschoenen!

- Haal de harde schijf door de klep eruit.
- Start het snijwerk opnieuw. Druk daarvoor op de toets „volgende”.

Bij foutmeldingen van welke aard dan ook, schakelt u de machine uit en na een wachttijd van één minuut weer in.

Mocht de fout aan blijven houden, neem dan contact op met onze klantenservice.

## 8 Reiniging en onderhoud

### ⚠ WAARSCHUWING

#### **Gevaarlijke netspanning!**

Foutieve omgang met de machine kan een elektrische schok veroorzaken.

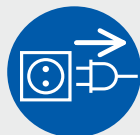

Schakel de machine uit voordat u hem verplaatst, reinigt of onderhoud pleegt en trek de stekker eruit.

- Reinig de machine alleen met een zachte doek en een milde water-en-zeepoplossing. Daarbij mag geen water in het apparaat binnendringen. Het gebruik van schuurmiddelen, benzine, benzeen, en verdunner is verboden.

Onderhoudswerkzaamheden mogen alleen door de HSM-klantenservice en onderhoudstechnici van onze contractuele partners worden uitgevoerd.

#### **Smeren van de synchrone wielen (elk kwartaal)**

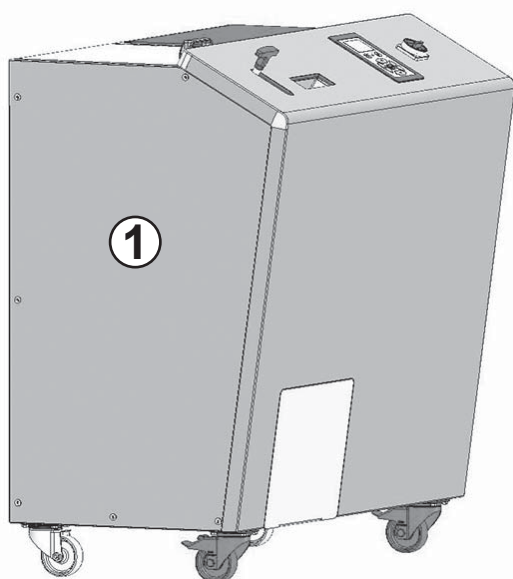

- Verwijder de linker zijplaat (1).

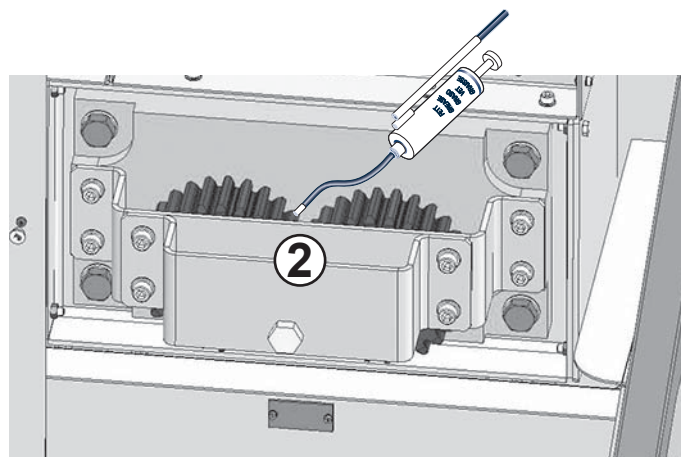

- Vet de synchrone wielen (2) in. aanbevolen smeervet: K2K conform DIN 51502/DIN 51825
- Monteer de zijplaat weer.

## 9 Afvoer / recycling

Aan het einde van zijn levensduur moet de machine conform de milieuvorschriften worden afgevoerd. Daarbij moeten de dan geldende voorschriften in acht worden genomen. Omdat de wetgeving continu verandert, dient u tegen die tijd contact op te nemen met de gemeentelijke autoriteiten. Ook de firma HSM als fabrikant adviseert u graag over de afvoer van uw oude machine.

### **EU-conformiteitsverklaring**

De fabrikant **HSM GmbH + Co. KG**, Austraße 1-9, 88699 Frickingen / Germany verklaart dat de hardeschijfvernietiger van het type HSM HDS 150 op basis van zijn concept en constructie in de door ons op de markt gebrachte uitvoering aan de fundamentele veiligheids- en gezondheidseisen van de hierna vermelde EU-richtlijnen voldoet:

Machinerichtlijn 2006 / 42 / EG  
EMC-richtlijn 2014 / 30 / EU

Toegepaste normen:

EN 349, EN 953, EN 1037, EN 1088, EN ISO 12100, EN 13849-1, EN ISO 13850, EN ISO 13857, EN 60204-1, EN 61000-3-2, EN 61000-3-3, EN 61000-6-2, EN 61000-6-4, EN 62061

Gevolmachtigde voor de samenstelling van de technische documenten:

Hubert Kötzing, HSM GmbH + Co. KG

Frickingen, 21-4-2016 ppa. Hubert Kötzing

Algemeen leidinggevende technische afdeling

## 1 Sikkerhed

### 1.1 Klassificering af sikkerheds- og advarselshenvisningerne

Sikkerheds- og advarselshenvisninger angiver situationer, hvor der kan forekomme person- eller materielle skader, og angiver foranstaltninger til forebyggelse af faren.

Faretegnet , signalordene **ADVARSEL** eller **FORSIGTIG** og tekst med grå baggrund advarer dig mod eventuelle farer for kvæstelser. Følg alle foranstaltninger, som er markeret med et faretegn, for at undgå kvæstelser eller død.

#### **ADVARSEL**

betegner en fare med mellemstor, som kan medføre død eller alvorlige kvæstelser.

#### **FORSIGTIG**

betegner en fare med lav risiko, som kan medføre lette eller middelsvære kvæstelser.

### Bemærk

angiver oplysninger om en effektiv drift af maskinen uden risiko for farer.

## 1.2 Grundlæggende sikkerhedshenvisninger



Læs driftsvejledningen før idrifttagning, betjening og vedligeholdelse af maskinen, opbevar den til senere brug, og videregiv vejledningen til senere brugere.



### **Fare for kvæstelser på grund af skarpe knive!**

Bær beskyttelseshandsker, når blokeringer afhjælpes.



### **Fare for kvæstelser på grund af indtrækning!**

Før ikke langt hår, løstsiddende tøj, slips, tørklæder, halskæder, armbånd osv. hen i nærheden af tilførselsåbningen. Makulér ikke materiale, som har tendens til at danne løkker, f.eks. bånd, sammensnøringer, blød plasticfolie.



- Brug kun maskinen i overensstemmelse med dens formål og i teknisk korrekt tilstand samt under overholdelse af driftsvejledningen.
- Maskinen må ikke anvendes af personer (inkl. børn under 16 år) med begrænsede fysiske, sansemæssige eller mentale evner eller uden erfaring og/eller uden viden, medmindre de er under opsyn af person, der er ansvarlig for deres sikkerhed.
- Når der ikke arbejdes med maskinen, skal den slukkes og sikres mod uautoriseret brug. I forbindelse kan man sætte hovedafbryderen på Fra-stillingen med en hængelås.
- Tag makulatoren ud af drift med det samme, hvis der konstateres mangler på sikkerhedsforanstaltningerne.



- Brugeren skal sikre, at det kun er personer, der har fået en særlig instruktion om mulige farer, som har adgang til makuleringsmaskinen. Vedligeholdelsespersonale skal være uddannet til at kunne udføre deres opgaver og have den nødvendige fagviden.
- Overhold de lokale forskrifter for sikkerhed og forebyggelse af ulykker samt forskrifterne for miljøbeskyttelse.
- Der må ikke foretages ændringer på maskinen. Især må beskyttelsesanordninger ikke fjernes eller sættes ud af funktion.
- Sluk for makulatoren til harddiske, træk netstikket ud, og kontakt kundeservicen, hvis
  - tilslutningskablet eller -stikket er beskadiget
  - der er trængt væsker ind i makulatoren til harddiske
  - maskinen ikke fungerer korrekt, selv om driftsvejledningen overholdes
  - makulatoren til harddiske er blevet beskadiget.

## 2 Beskrivelse

### 2.1 Anvendelse i overensstemmelse med formålet

Makulatoren til harddiske er beregnet til at makulere harddiske op til 3,5", cd'er/dvd'er, magnetbånd op til 3,5" og disketter.

### 2.2 Garanti

Vi giver et års garanti på makulatoren til harddiske. Ved anvendelse i skifteholdsdrift er garantitiden 6 måneder. Slid, skader på grund af ukorrekt brug, naturlig slitage samt indgreb fra tredje part falder ikke under garantiydelsen. De generelle forretningsbetingelser er gældende.

### 2.3 Funktionsbeskrivelse

Efter start af maskinen og valg af materialetypen tilføres det materiale, der skal makuleres, til tilførselsåbningen og kastes ned i skæreværket ved at trække i skyderen. Specialhærdede aksler af massivt stål skærer databærerne i stykker. Det ituskårne materiale falder ned i en opsamlingsbeholder, hvis niveau overvåges. Når beholderen er fyldt, slukkes maskinen, og brugeren får en information på displayfeltet om, at beholderen skal tømmes. De udførte indstillinger og driftsværdier vises i betjeningsfeltet.

2.4 Oversigt



<b>HSM</b> HSM GmbH + Co. KG Austraße 1-9 89609 Frickingen / Germany Made in Germany	
Modell	Spannung
Masch.-Nr.	Nennstrom
Seriennummer	Leistung
Schrittbreite	Baujahr

- 1 Hovedafbryder
- 2 Betjeningsfelt
- 3 Tilførselsåbning
- 4 Skyder
- 5 Klap
- 6 Skuffe med beholder
- 7 Styre- og bremsehjul
- 8 Typeskilt

## 2.5 Tekniske data

<b>Skæretype</b>	Strimmelskæring
<b>Snitstørrelse</b>	40 mm
<b>Sikkerhedstrin DIN 66399</b>	T-1, E-2, H-3
<b>Skærehastighed</b>	22 mm/s
<b>Kapacitet (harddiske/h)</b>	Ca. 210
<b>Tilslutning</b>	100 - 240 V / 50 / 60 Hz
<b>Effektforbrug</b>	1500 W
<b>Mål B x D x H (mm)</b>	1200 x 772 x 1300
<b>Vægt</b>	677 kg
<b>Materialebeholderens volumen</b>	36,7 l
<b>Emissionslydtrykniveau</b> (i tomgang/under belastning)	61 dB(A) / 78 dB(A)
<b>Omgivelsesbetingelser for transport, opbevaring og drift:</b> Temperatur Relativ luftfugtighed Højde over NN	-10 °C til +25 °C Maks. 90 %, ikke-kondenserende Maks. 2.000 m

## 2.6 Måltegning

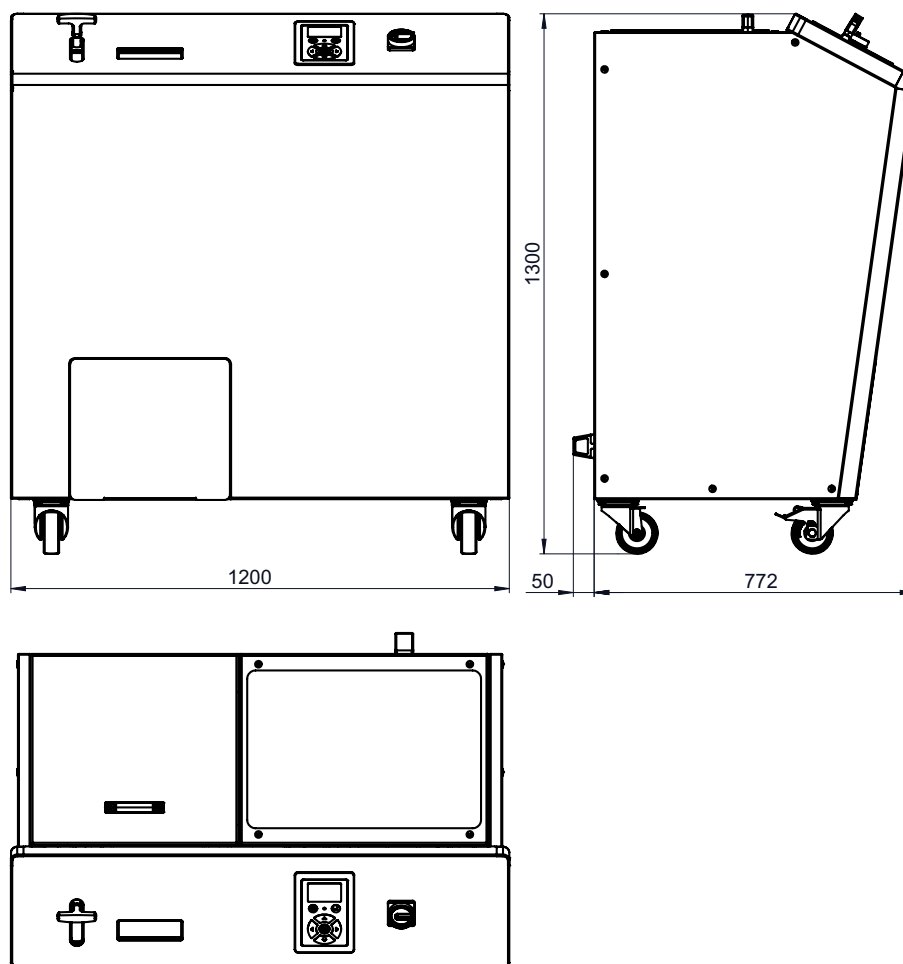

### 3 Transport og opstilling

#### ADVARSEL



##### **Fare som følge af nedfaldende dele**

Løfteanordningens tilladte bærelast skal være højere end hele vægten for de dele, der skal transporteres.



Under aflæsning fra en lastbil skal man være opmærksom på maskinens ligevægt.

##### **Fare for kvæstelser under transport**

Uegnede transportmidler og uforsigtig transport kan føre til, at maskinen vælter og at personer kommer i klemme.



Transportmidlerne skal være dimensionerede efter maskinens vægt og størrelse.

Der må ikke opholde sig personer i umiddelbar nærhed af maskinen under transporten.

Vægt: ca. 677 kg

- Transportmidler (f.eks. løftevogn) skal være dimensioneret i overensstemmelse med maskinvægten.
- Stil pallen med den emballerede maskine på et jævnt, glat gulv.
- Maskinen må kun opstilles i tørre rum på et fast, plant gulv (ikke et gulvtæppe!).
- Maskinen skal placeres, så det er let at nå netstikket, og så ventilationsåbningerne er fri.

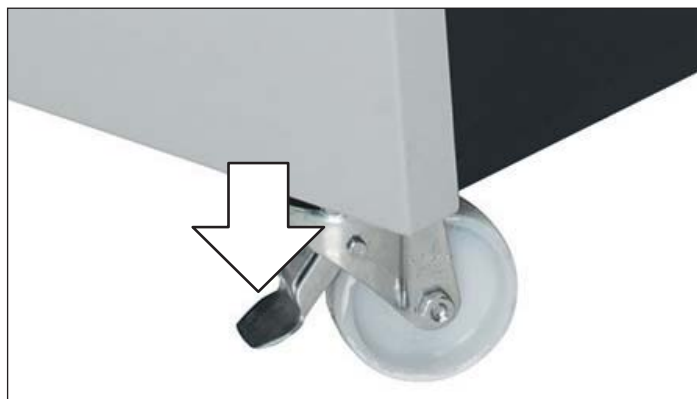

- Lås de forreste hjul ved at trykke bremsearmen ned.



- Forbind tilslutningskablet med maskinen, og lås det. Der skal tilsluttes til en strømkilde, som svarer til oplysningerne på typeskiltet. Sørg for, at tilslutningskablet ligger frit, og at der ikke kan trædes på kablet. Sæt maskinens tilslutningsstik ind i en korrekt installeret stikdåse.

## 4 Idrifttagning

### 4.1 Betjeningsfelt

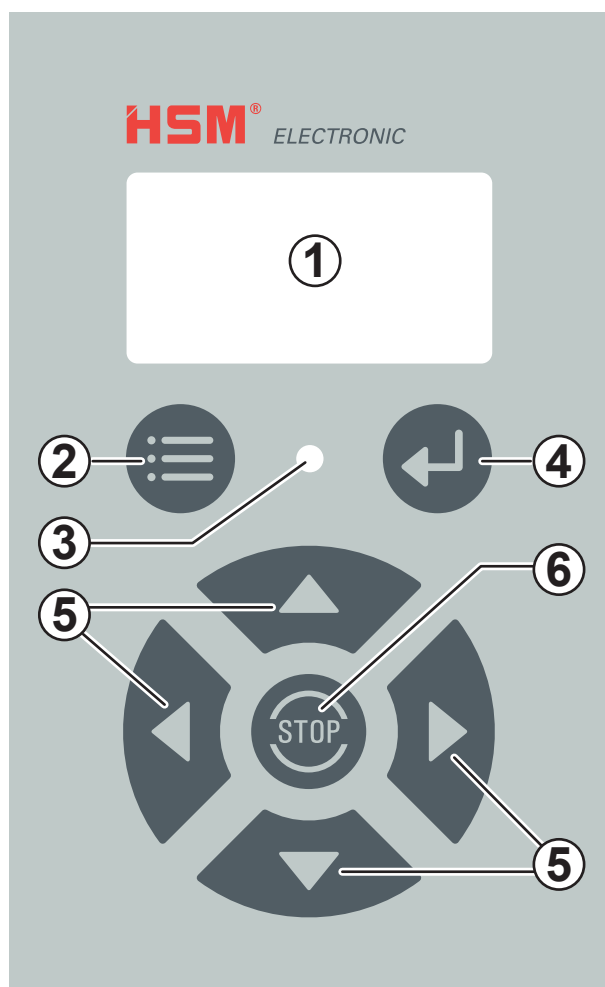

- 1 Displayfelt
- 2 Menu-tast
- 3 LED (tofarvet grøn/rød)
- 4 Enter-tast
- 5 Styretaster
- 6 Stop-tast

### 4.2 Kontrol af sikkerhedsanordningerne

#### **! ADVARSEL**

#### **Fare for kvæstelser som følge af manglende sikkerhedsanordninger**

Kontrollér, at sikkerhedsanordningerne fungerer korrekt:

- Hver gang arbejdet påbegyndes
- Efter hver vedligeholdelse eller reparation

Tag først maskinen endegyldigt i drift, når du har kontrolleret sikkerhedsanordningerne og ikke har konstateret mangler. Hvis der konstateres mangler under driften, skal maskinen frakobles med det samme, og manglerne skal udbedres.

#### **Bemærk**

Klappen og skuffen er låst, når makulatoren er slukket. Tænd for maskinen for at kontrollere den.

#### **Tilkobling af makulatoren til harddiske**



- Drej hovedafbryderen til stillingen I.

## Kontrol af klappkontakten

- Åbn klappen.



➤ Visningen "Klap/skuffe åben" skal lyse, og LED'en skal blinke rødt.

Efter du har lukket klappen, slukker visningen, og maskinen kan tages i drift igen.

## Kontrol af skuffekontakten

- Træk skuffen ud.

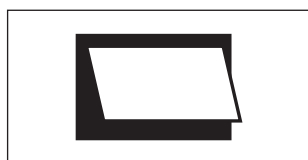

➤ Visningen "Klap/skuffe åben" skal lyse, og LED'en skal blinke rødt.

Efter du har skubbet skuffen i, slukker visningen, og maskinen kan tages i drift igen.

## 5 Drift

### Tilkobling af makulatoren til harddiske



- Drej hovedafbryderen til stillingen I.



➤ I displayfeltet vises den valgte materialetype, da der blev slukket sidst

### Harddisk eller CD/DVD eller Magnetbånd



- Hvis du igen vil bearbejde den viste type, skal du trykke på tasten "Fremad". Ellers skal du vælge en anden materialetype (se kapitel 6 "Menuindstillinger").



➤ I displayfeltet vises en animation af databærens makulering. Håndsymbolet henviser til, at makulatoren endnu ikke er driftsklar. Vent med at tilføre mere materiale.



➤ Visningen ændrer sig efter kort tid. Den grønne LED i betjeningsfeltet lyser. Maskinen er nu driftsklar. Du kan tilføre mere materiale.



## Makulering af materiale



- Tilfør databæreren i tilførselsåbningen (1).



Ved at trække i skyderen (2) kastes materiale ned i skæreværket.



► Skæreværket skærer databæreren itu. Displayfeltet viser makuleringen skematisk med flere billeder.

Tilfør først nyt materiale, når håndsymbolet ikke længere vises, og LED'en i betjeningsfeltet lyser grønt.

## Afslutning af makulering af materiale



- Tryk på Stop-tasten.

## Frakobling af makulatoren til harddiske



- Drej hovedafbryderen til stillingen 0. Hovedafbryderen kan sikres i denne position mod, at uvedkommende kan slå den til.

## 6 Menuindstillinger



Efter der er trykket på Menu-tasten, kan du foretage indstillinger og forespørge på gemte værdier. Menuen forlades ved at trykke på tasten igen.



Du bekræfter de valgte værdier med Enter-tasten.



Du navigerer i menuen med styretasterne.

Den detaljerede menustruktur kan du findes på den næste side.

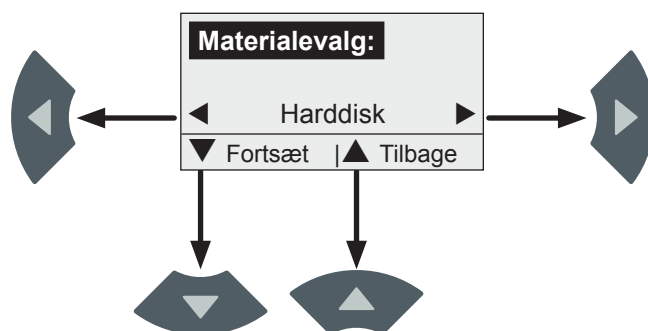

Pilene i displayfeltet viser, hvilke styretaster der er aktive, og hvilken funktion du kan vælge med dem.

Visning

Tast

Handling

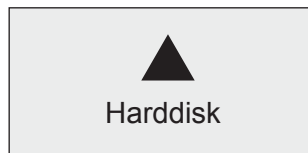

Åbning af menu  
Første menupunkt "Materialevalg"



Åbn menuen  
"Faktiske værdier".



Tilbage til menuen  
"Materialevalg".

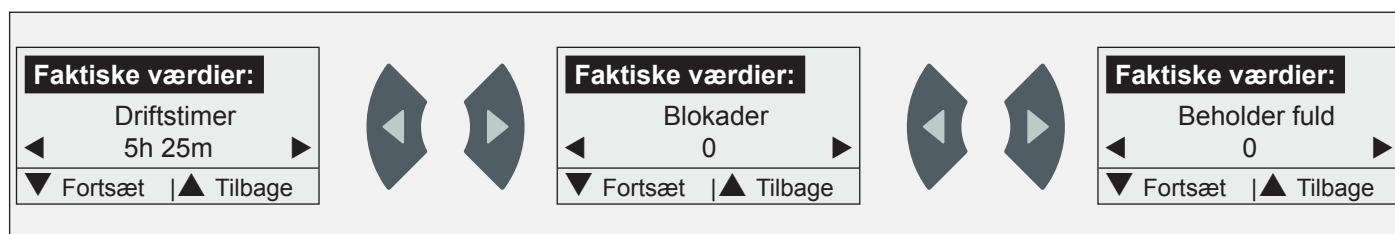

Åbn menuen  
"Indstillinger".



Tilbage til menuen  
"Faktiske værdier".

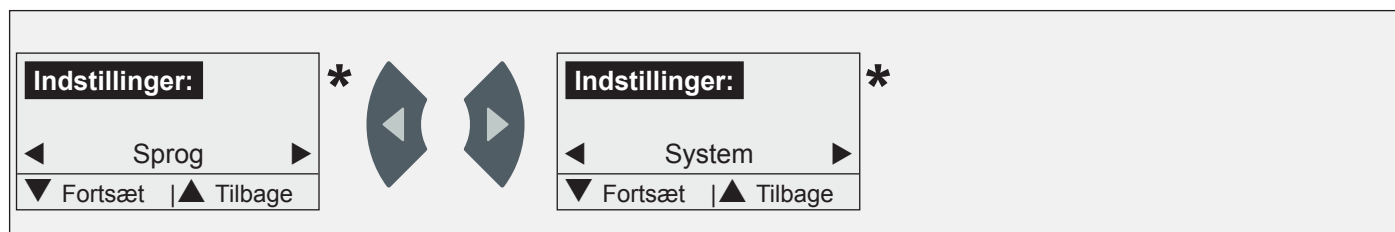

Åbn menuen  
"Energisparemodus".



Tilbage til menuen  
"Indstillinger".

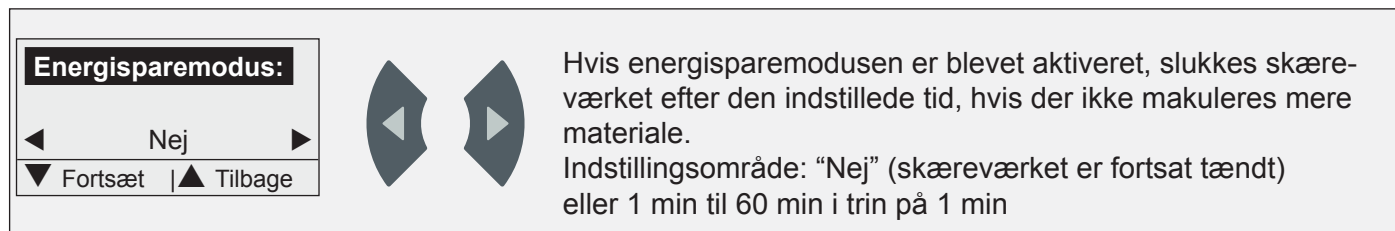

Lukning af menu  
Tilbage til grundvisningen

\*: Se næste side for at få en forklaring af denne indstilling.



## Valg af sprog i menuen “Indstillinger”



- Tryk på Enter-tasten.
- De indstillede sprog vises.



- Vælg det ønskede sprog.



- Bekræft valget med Enter-tasten.

## Systemparametre i menuen “Indstillinger”

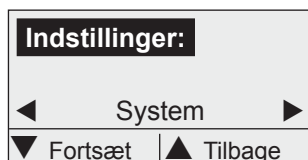

- Tryk på Enter-tasten.
- Programversionen vises.

Der kræves et password for at kunne forespørge på systemindstillinger. Parametrene må kun ændres af HSM-teknikere.

## 7 Udbedring af fejl

### Beholder fuld



➤ Visningen “Beholder fuld” lyser. LED'en blinker rødt. Skæreværket slukkes efter en kort ventetid.

- Træk skuffen ud. Tøm beholderen. Sæt beholderen i skuffen. Skub skuffen i igen.



- Start skæreværket igen. Tryk i den forbindelse på tasten “Fremad”.

### Blokade

- I tilfælde af overbelastning skifter drevet automatisk og kører kortvarigt baglæns. Derefter frakobles skæreværket.



### **FORSIGTIG**

Der er også fare for kvæstelser på grund af knivvalserne, når maskinen er standset. Bær altid beskyttelseshandsker!

- Tag harddiske ud gennem klappen.



- Start skæreværket igen. Tryk i den forbindelse på tasten “Fremad”.

Ved alle typer fejlmeldinger skal maskinen slukkes og tændes igen efter en ventetid på et minut.

Hvis fejlen fortsat findes, skal du kontakte vores kundeservice.

## 8 Rengøring og vedligeholdelse

### ⚠ ADVARSEL

#### Farlig netspænding!

Forkert omgang med maskinen kan medføre elektrisk stød.

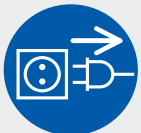

Sluk maskinen, og træk netstikket ud, før den flyttes, rengøres eller vedligeholdes.

- Rengør kun maskinen med en blød klud og en mild sæbevandsopløsning. I den forbindelse må der ikke trænge vand ind i apparatet.  
Anvendelse af skuremidler, rensebenzin, benzin eller fortyndende midler er forbudt.

Vedligeholdelse må kun udføres af HSM-kundeservice og serviceteknikere fra vores kontraktpartnere.

### Smøring af synkronhjul (hvert kvartal)

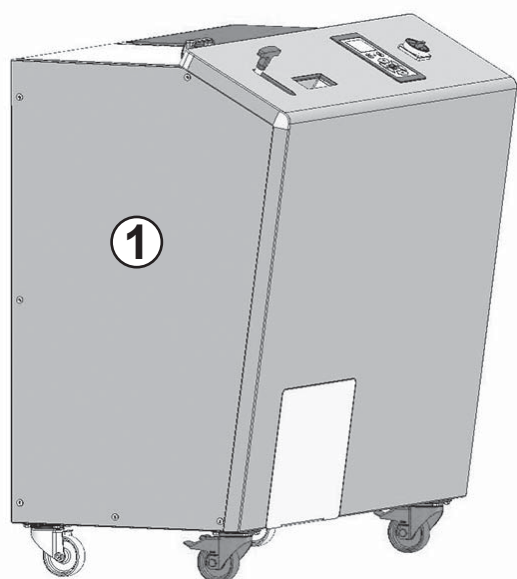

- Tag den venstre sideplade (1) af.

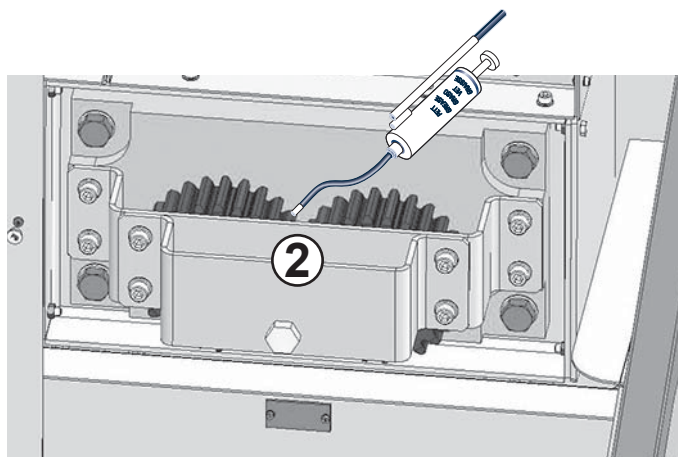

- Smør synkronhjulene (2).  
Anbefalet smørefedt:  
K2K iht. DIN 51502/DIN 51825
- Montér sidepladen igen.

## 9 Bortskaffelse/recycling

Ved afslutningen af sin levetid skal maskinen bortskaffes miljøvenligt. Tag i den forbindelse højde for de gældende forskrifter. Da de lov-mæssige forhold er underkastet konstante ændringer, beder vi dig om på det givne tidspunkt at kontakte dine kommunale myndigheder. Firmaet HSM rådgiver dig som producent også gerne vedrørende bortskaffelse af din gamle maskine.

### EU-overensstemmelseserklæring

Producenten **HSM GmbH + Co. KG**, Austraße 1-9, 88699 Frickingen / Tyskland erklærer hermed, at maku-latoren til harddiske af typen **HSM HDS 150** på baggrund af dens udformning og konstruktion i den af os markeds-førte udførelse er i overensstemmelse med de væsentlige sikkerheds- og sundhedskrav i de efterfølgende EU-direk-tiver:

Maskindirektivet 2006/42/EF  
EMC-direktivet 2014/30/EU

Anvendte standarder:

EN 349, EN 953, EN 1037, EN 1088, EN ISO 12100,  
EN 13849-1, EN ISO 13850, EN ISO 13857, EN 60204-1,  
EN 61000-3-2, EN 61000-3-3, EN 61000-6-2,  
EN 61000-6-4, EN 62061

Befuldmægtiget for sammenstillingen af de tekniske bilag:  
Hubert Kötzinger, HSM GmbH + Co. KG.

Frickingen, 21.4.2016 ppa. Hubert Kötzinger  
samlet ledelse af det tekniske område

## 1 Säkerhet

### 1.1 Klassificering av säkerhets- och varningsanvisningar

Säkerhets- och varningsanvisningar uppmärksammar dig på situationer där risk för person- och saksador föreligger och beskriver åtgärder för att förebygga risken.

Farosymbolen , signalorden **VARNING** eller **AKTA** och text mot grå bakgrund uppmärksammar dig på situationer där risk för personskador föreligger. Följ alla åtgärder som återfinns på ställen med denna farosymbol för att förhindra allvarliga eller livshotande skador.

#### **VARNING**

Uppmärksammar dig på farliga situationer med mellan hög risk där risk för livshotande eller svåra personskador föreligger.

#### **AKTA**

Uppmärksammar dig på farliga situationer med låg risk där risk för lättare eller mellansvåra personskador föreligger.

### Anvisning

Uppmärksammar dig på information om hur maskinen kan användas på ett effektivt och säkert sätt.

## 1.2 Grundläggande säkerhetsanvisningar



Läs igenom bruksanvisningen innan maskinen tas i drift, innan den används för första gången och innan den underhålls. Spara bruksanvisningen för senare bruk och överlämna den till ev. senare användare.



### **Risk för skador - vassa knivar!**

Bär skyddshandskar när du åtgärdar blockeringar.



### **Risk för skador genom indragning!**

Håll hår, lössittande klädesplagg, slipsar, halsdukar, hals- och armband etc. på avstånd från inmatningsöppningen! Mata inte in något material som kan bilda slingor, t.ex. band, snören, mjuk plastfolie.



- Använd maskinen endast på ett ändamålsenligt sätt och i ett helt felfritt skick samt följ anvisningarna i bruksanvisningen.
- Maskinen får inte användas av personer (inklusive barn under 16 år) som på grund av fysiska, sensoriska eller mentala funktionshinder eller på grund av oerfarenhet och/eller okunskap inte kan använda denna maskin på ett säkert sätt utan uppsikt eller hjälp av en ansvarig person.
- När maskinen inte används måste den stängas av och säkras mot användning av obehöriga. Sätt ett hänglås på huvudströmbrytaren i AV-läget för att säkra den mot att slås på av misstag.
- Stäng omedelbart av maskinen om du kan fastställa brister på säkerhetsåtgärderna.

- Den driftansvarige måste se till att endast personer som har erhållit särskilda säkerhetsinstruktioner gällande möjliga faror har tillgång till maskinen. Underhållspersonalen måste ha fått instruktioner i hur de aktuella arbetena ska utföras och besitta den expertis som krävs.
- Följ lokala säkerhetsföreskrifter och olycksförebyggande föreskrifter samt gällande miljöskyddsbestämmelser.
- Inga förändringar får utföras på maskinen. Särskilt viktigt är att inte avlägsna skyddsanordningarna eller att ta dem ur funktion.
- Stäng av datamediaförstöraren, dra ut nätkontakten och kontakta kundtjänst, om
  - anslutningskabeln eller kontakten är skadad.
  - det har kommit in vätska i datamediaförstöraren.
  - maskinen inte fungerar trots att anvisningarna i bruksanvisningen efterföljs.
  - datamediaförstöraren har skadats

## 2 Beskrivning

### 2.1 Ändamålsenlig användning

Datamediaförstöraren är konstruerad för att förstöra datamedier på upp till 3,5", CD/DVD, magnetband upp till 3,5" och disketter.

### 2.2 Garanti

Vi lämnar ett års garanti på datamediaförstöraren. Vid användning på företag som arbetar i flera skift är garantitiden 6 månader. Garantin gäller inte för slitage, skador p.g.a. felaktig användning, naturligt slitage eller obehöriga ingrepp. Våra allmänna affärsvillkor gäller.

### 2.3 Funktionsbeskrivning

När maskinen startats och materialtyp har valts, mata in materialet som ska förstöras i inmatningsöppningen. Dra därefter i skjutreglaget för att föra ner materialet i skärverket. Specialhärdade fasta stålaxlar skär sönder datamedierna. Det sönderskurna materialet faller ner i en uppsamlingsbehållare vars nivå övervakas. När behållaren är full stängs maskinen av och användaren kan läsa på displayen att behållaren måste tömmas.

På manöverpanelen kan man göra inställningar och visa driftvärden.

## 2.4 Översikt



- 1 Huvudströmbrytare
- 2 Manöverpanel
- 3 Inmatningsöppning
- 4 Skjutreglage
- 5 Lucka
- 6 Låda med behållare
- 7 Styr- och bromsrullar
- 8 Typskylt

## 2.5 Tekniska data

<b>Fördelningssätt</b>	Strimlor
<b>Skärstorlek</b>	40 mm
<b>Skyddsnivå DIN 66399</b>	T-1, E-2, H-3
<b>Skärhastighet</b>	22 mm/s
<b>Kapacitet (datamedier/h)</b>	ca 210
<b>Anslutning</b>	100–240 V/50/60 Hz
<b>Effektbehov</b>	1 500 W
<b>Mått B x D x H (mm)</b>	1 200 x 772 x 1 300
<b>Vikt</b>	677 kg
<b>Behållarens volym</b>	36,7 l
<b>Emissionsljudtrycksnivå (i tomgång/last)</b>	61 dB(A)/78 dB(A)
<b>Omgivningsförhållanden för transport, förvaring och drift:</b> Temperatur relativ luftfuktighet Höjd över havet	-10 °C till +25 °C Max. 90 %, icke-kondenserande Max. 2 000 m

## 2.6 Mått

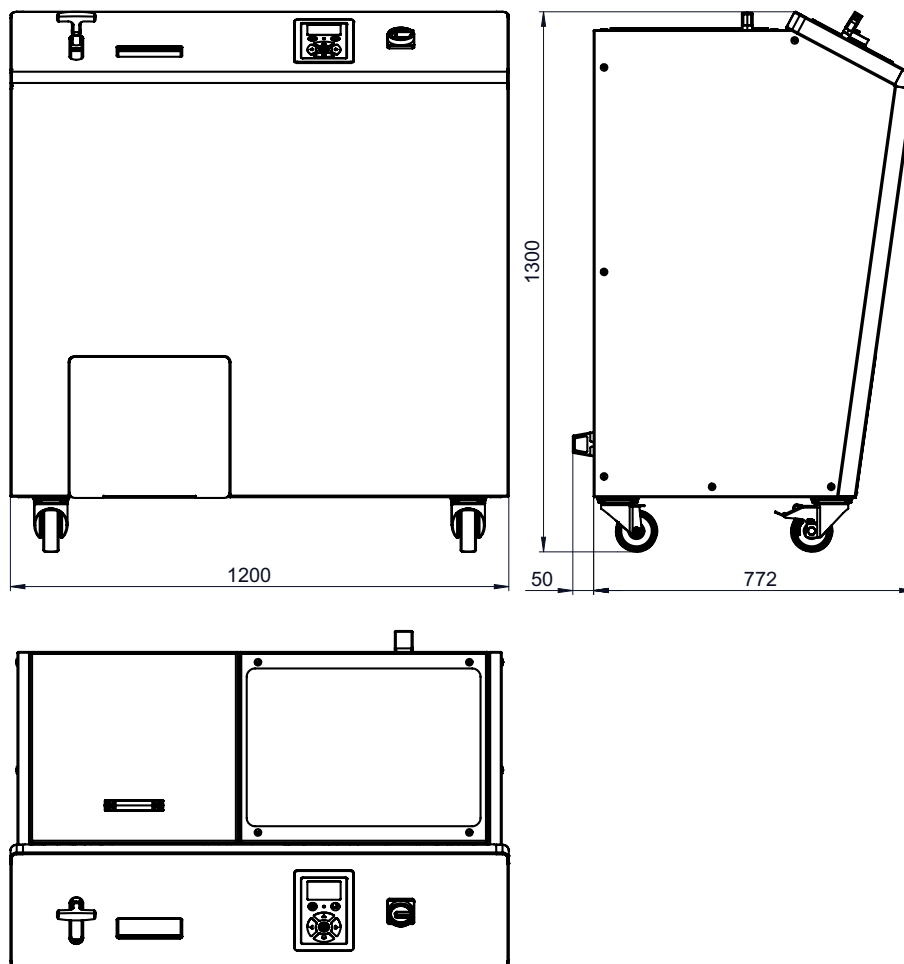

### 3 Transport och uppställning

#### VARNING



#### **Fara vid nedfallande delar**

Lyftanordningens lastförmåga måste vara högre än vikten på de delar som ska transporteras.



Observera maskinens tyngdpunkt vid avlastning från lastbil.

#### **Risk för skador vid transport**

Om olämpliga transportmedel används och transporten utförs ovarsamt riskerar maskinen att välta, vilket kan orsaka allvarliga klämskador.



Transportmedlen måste vara utformade efter maskinens vikt och mått.

Under transporten får inga personer vistas i maskinens omedelbara närhet.

Vikt: ca 677 kg

- Transportmedlen (t.ex. gaffelvagn) måste vara anpassade för maskinvikten.
- Ställ pallen med den förpackade maskinen på ett jämnt, slätt underlag.
- Maskinen får endast ställas upp i torra utrymmen, på stabila och släta underlag (inga heltäckningsmattor!).
- Placera maskinen så att nätkontakten alltid är lätt åtkomlig och luftspringorna inte täcks över.



- Lås framhjulen genom att trycka ned bromsspaken.



- Sätt i anslutningskabeln i maskinen och lås fast den. Anslutningen måste anslutas till en strömkälla som motsvarar uppgifterna på typskylten. Se till att anslutningskabeln ligger fritt och att man inte kan trampa på den. Anslut maskinens anslutningskontakt till ett korrekt installerat uttag.

## 4 Idrifttagande

### 4.1 Manöverpanel

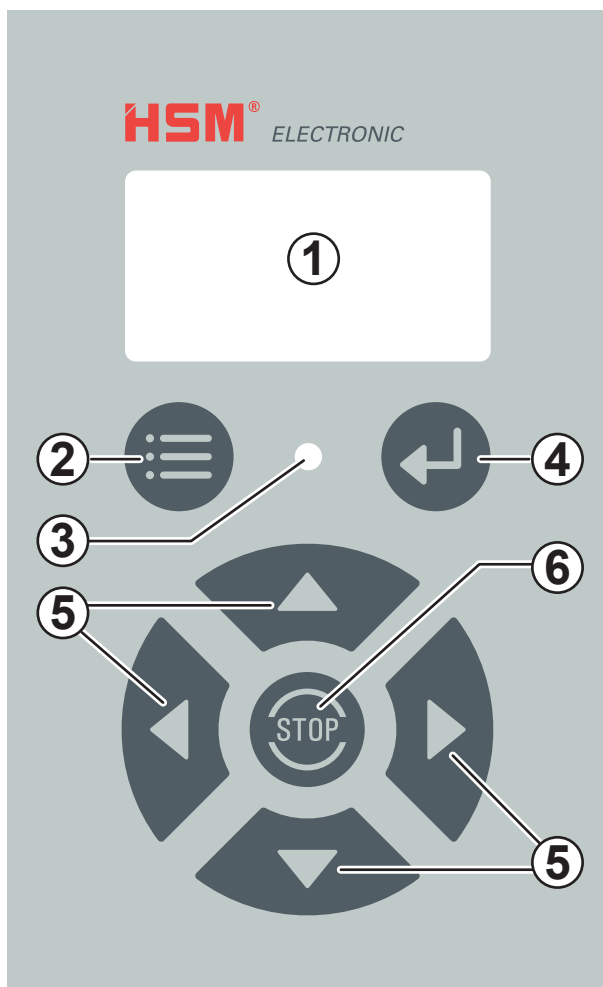

- 1 Display
- 2 Menyknapp
- 3 Lysdiod (tvåfärgad grön/röd)
- 4 Enter-knapp
- 5 Styrknappar
- 6 Stopp-knapp

### 4.2 Kontroll av säkerhetsanordningarna

#### **! VARNING**

#### **Risk för personskador om säkerhetsanordningar saknas**

Kontrollera att säkerhetsanordningarna fungerar som de ska:

- i början av varje arbetsskift
- efter underhållsarbeten och reparationer

Ta maskinen i drift först när du kontrollerat säkerhetsanordningarna och fastställt att inga fel föreligger. Stäng genast av maskinen om du fastställer fel under drift, och se till att felen åtgärdas.

#### **Anvisning**

Luckan och lådan är låsta när maskinen är avstängd. Slå på maskinen för kontroll.

#### **Slå på datamediaförstöraren**



- Vrid huvudströmbrytaren till läget I.



## Kontroll av luckbrytaren

- Öppna luckan.



► Indikatorn "Lucka/låda öppen" måste vara tänd och lysdioden måste blinka rött.

När du har stängt luckan slocknar indikatorn och maskinen kan startas igen.

## Kontroll av lådbrytare

- Dra ut lådan.

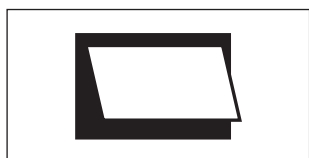

► Indikatorn "Lucka/låda öppen" måste vara tänd och lysdioden måste blinka rött.

När du har skjutit in lådan slocknar indikatorn och maskinen kan startas igen.

## 5 Användning

### Slå på datamediaförstöraren



- Vrid huvudströmbrytaren till läget I.

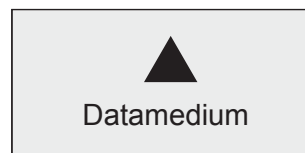

► På displayen visas det material som valdes före den senaste avstängningen:

### Datamedium eller CD/DVD eller Magnetband



- Om du vill fortsätta bearbeta material av samma typ som visas, tryck på knappen "Fortsätt". Välj annars ett annat material (se kapitel 6 "Menyinställningar").



► På displayen visas förstörelsen av datamediet schematiskt. Handsymbolen uppmärksammar dig dock på att

maskinen inte är redo att användas. För inte in något material än.



► Displayen ändras efter en kort tid. Den gröna lysdioden på manöverpanelen tänds. Maskinen är nu driftklar. Nu kan du mata in material.



## Förstöra material



- För in datamediet i inmatningsöppningen (1).



Dra i skjutreglaget (2) för att föra ner materialet i skärverket.



► Skärverket förstör datamediet. På displayen visas förloppet schematiskt med flera bilder.

För in nytt material först när handsymbolen inte längre visas och lysdioden på displayen lyser grönt.

## Avsluta materialförstörelse



- Tryck på Stopp-knappen.

## Stänga av datamediaförstöraren



- Vrid huvudströmbrytaren till läget 0. I detta läge kan du säkra huvudströmbrytaren med ett hänglås.

## 6 Menyinställningar



När du tryckt på menyknappen kan du göra inställningar och visa sparade värden. Tryck på knappen en gång till för att lämna menyn.



Tryck på Enter för att bekräfta de valda värdena.



Använd styrknapparna för att navigera i menyn.

Mer information om menystrukturen finns på nästa sida.

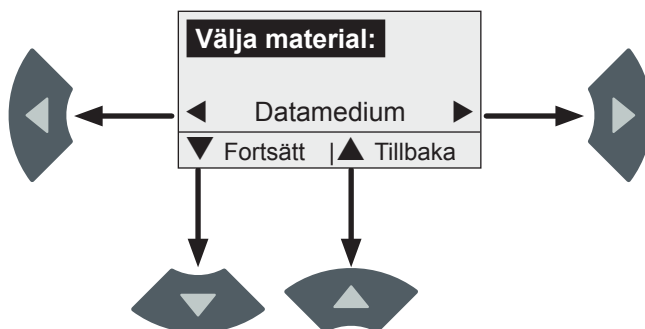

Pilarna på displayen visar vilka styrknappar som är aktiva och vilka funktioner som du kan välja med dem.

Indikator





Knapp

Åtgärd

  
Datamedium







Öppna menyn  
Första menyalternativ "Välja material"

<p><b>Välja material:</b></p> <p>◀ Datamedium ▶</p> <p>▼ Fortsätt   ▲ Tillbaka</p>	 	<p><b>Välja material:</b></p> <p>◀ CD/DVD ▶</p> <p>▼ Fortsätt   ▲ Tillbaka</p>	 	<p><b>Välja material:</b></p> <p>◀ Magnetband ▶</p> <p>▼ Fortsätt   ▲ Tillbaka</p>
--	---	--	---	--

Öppna menyn  
"Ärvärden".



Gå tillbaka till menyn  
"Välja material".

<p><b>Ärvärden:</b></p> <p>Drifftimmar 5h 25m</p> <p>▼ Fortsätt   ▲ Tillbaka</p>	 	<p><b>Ärvärden:</b></p> <p>Blockader 0</p> <p>▼ Fortsätt   ▲ Tillbaka</p>	 	<p><b>Ärvärden:</b></p> <p>Behållare full 0</p> <p>▼ Fortsätt   ▲ Tillbaka</p>
--	---	---	---	--

Öppna menyn  
"Inställningar".





Tillbaka till menyn  
"Ärvärden".

<p><b>Inställningar:</b> *</p> <p>◀ Språk ▶</p> <p>▼ Fortsätt   ▲ Tillbaka</p>	 	<p><b>Inställningar:</b> *</p> <p>◀ System ▶</p> <p>▼ Fortsätt   ▲ Tillbaka</p>
--	---	---

Öppna menyn  
"Energisparläge".



Tillbaka till menyn  
"Inställningar".

<p><b>Energisparläge:</b></p> <p>◀ Nej ▶</p> <p>▼ Fortsätt   ▲ Tillbaka</p>	 	<p>Om energisparläget har aktiverats stängs skärverket av om inget mer material förstörs. Inställningar: "Nej" (Skärverket förblir påslaget) eller 1 min till 60 min i steg om 1 min</p>
---	---	--



Lämna meny  
tillbaka till utgångsläge

\*: Se nästa sida för en kommentar om denna inställning.

## Språkval i menyn "Inställningar"



- Tryck på Enter igen.
- Det inställda språket visas.



- Välj språk.



- Bekräfta med Enter.

## Systemparametrar i menyn "Inställningar"



- Tryck på Enter igen.
- Programversionen visas.

För att visa och modifiera systeminställningar måste ett lösenord anges. Endast HSM-tekniker får ändra parametrarna.

## 7 Åtgärdande av fel

### Behållare full



➤ Indikatorn "Behållare full" tänds. Lysdioden blinkar rött. Skärverket stängs av efter en kort fördröjning.

- Dra ut lådan. Töm behållaren. Sätt i behållaren i lådan. Skjut in behållaren igen.



- Starta skärverket på nytt. Tryck på knappen "Framåt" för att göra detta.

### Blockader

- Vid överbelastning kopplas drivningen automatiskt om och körs bakåt en kort tid. Därefter stängs skärverket av.



**AKTA** Knivvalsarna kan orsaka skärsår även när maskinen står still. Använd alltid skyddshandskar!

- Ta ut datamedierna genom luckan.
- Starta skärverket på nytt. Tryck på knappen "Framåt" för att göra detta.

När någon typ av felmeddelande visas, stäng av maskinen och slå på den igen efter att du väntat en minut.

Kontakta vår kundtjänst om felet skulle uppstå igen.

## 8 Rengöring och underhåll

### ⚠ VARNING

#### Farlig nätspänning!

Felaktig användning av maskinen kan ge elektriska stötar.

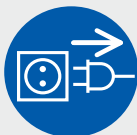

Stäng av maskinen och dra ut nätkontakten innan du ställer maskinen på en ny plats, rengör den eller underhåller den.

- Rengör maskinen endast med en mjuk trasa och mildt såpvatten. Det får inte komma in vatten i maskinen. Skurmedel, tvättbensin, bensin eller förtunningsmedel får inte användas.

Underhållsarbeten får endast utföras av HSM kundtjänst eller servicetekniker från våra auktoriserade partner.

### Smörja in synkronhjul med fett (kvartalsvis)

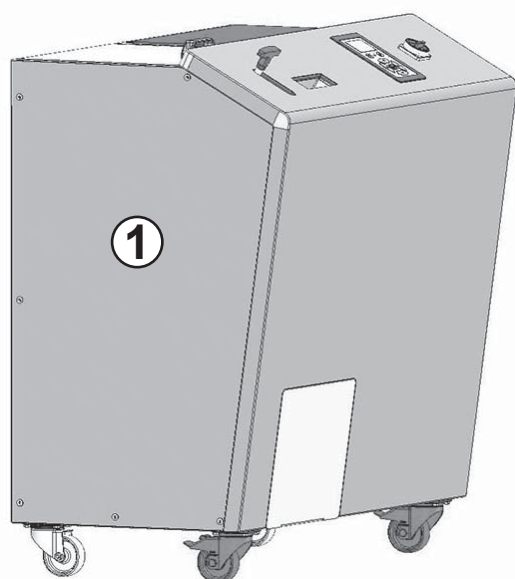

- Ta av den vänstra sidoplåten (1).

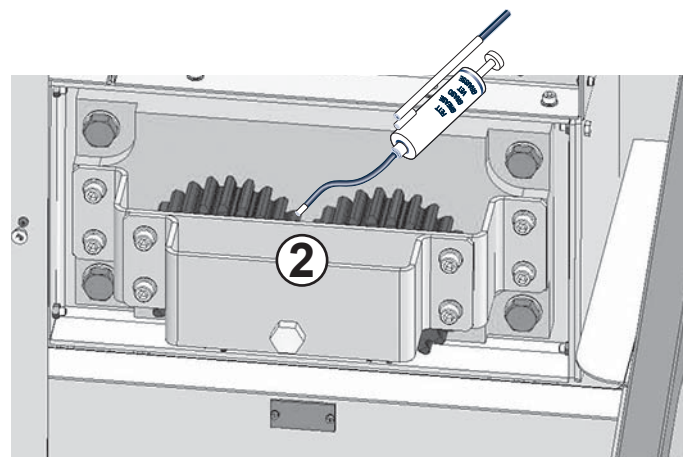

- Smörj in synkronhjulen (2) med rekommenderat smörjfett: K2K enligt DIN 51502/DIN 51825
- Montera tillbaka sidoplåten.

## 9 Avfallshantering/återvinning

Avfallshandtera maskinen på ett miljövänligt sätt. Observera gällande föreskrifter för avfallshantering. Eftersom lagar och föreskrifter ändras, bör du kontakta ansvariga, lokala myndigheter när maskinen ska avfallshandteras. Du kan även kontakta HSM om du har frågor angående avfallshantering.

### EU-försäkran om överensstämmelse

Tillverkaren **HSM GmbH + Co. KG**, Austraße 1-9, 88699 Frickingen/Tyskland intygar härmed att datamediaförstöraren av typen **HSM HDS 150**, på grund av sin utformning och konstruktion, i det utförande som vi tillhandahåller, uppfyller grundläggande säkerhets- och hälsokrav i EU-direktiven nedan:

Maskindirektiv 2006/42/EG  
EMC-direktiv 2014/30/EU

Använda normer:

EN 349, EN 953, EN 1037, EN 1088, EN ISO 12100, EN 13849-1, EN ISO 13850, EN ISO 13857, EN 60204-1, EN 61000-3-2, EN 61000-3-3, EN 61000-6-2, EN 61000-6-4, EN 62061

Ansvarig för sammanställning av tekniska underlag  
Hubert Kötzinger, HSM GmbH + Co. KG

Frickingen, 21.4.2016 ppa. Hubert Kötzinger  
Teknisk chef

## 1 Turvallisuus

### 1.1 Turvallisuus- ja varoitusohjeiden luokittelu

Turvallisuus- ja varoitusohjeet koskevat tilanteita, joissa voi syntyä henkilö- tai esinevahinkoja ja niistä löytyy toimenpiteitä vaaran ehkäisemiseksi.

Vaaramerkit , merkkisanat **VAROITUS** tai **VARO** ja harmaalla korostettu teksti varoittavat sinua mahdollisista loukkaantumisvaroista. Noudata kaikkia vaaramerkillä merkittyjä toimenpiteitä vammautumisen tai kuoleman välttämiseksi.

#### **VAROITUS**

merkitsee keskisuurta riskiä ja vaaraa, josta saattaa seurata kuolema tai vakavia ruumiinvammoja.

#### **VARO**

merkitsee vähäistä riskiä ja vaaraa, josta saattaa seurata vähäisiä tai keskisuuria ruumiinvammoja.

### Ohje

mmerkitsee tietoja koneen tehokkaasta käytöstä ilman turvariskejä.

## 1.2 Perustavanlaatuisia turvallisuusohjeita



Lue käyttöohje ennen koneen käyttöönottoa, käyttöä ja kunnossapitotöitä, säilytä se tulevaa käyttöä varten ja anna se seuraavalle käyttäjälle koneen mukana.



### **Terävät terät aiheuttavat loukkaantumisvaaran!**

Käytä tukkeutumia poistaessasi suojakäsineitä.



### **Kiskoutumisesta johtuva loukkaantumisvaara!**

Älä päästä pitkiä hiuksia, löysiä vaatteita, kravatteja, huiveja, kaulatai ranneketjuja tms. syöttöaukon alueelle. Älä silppua mitään materiaalia, jolla on taipumus muodostaa silmukoita, esim. hihnoja, naruja, kalvoja jne.



- Käytä konetta vain tarkoituksenmukaisesti ja teknisesti moitteettomassa kunnossa sekä noudata käyttöohjetta.
- Konetta eivät saa käyttää henkilöt (mukaan lukien alle 16-vuotiaat lapset), joilla on rajoituneet fyysiset, sensoriset tai psyykkiset kyvyt tai joiden tiedoissa ja/tai kokemuksessa on puutteita, paitsi jos näiden henkilöiden turvallisuutta valvoo pätevä henkilö.
- Kun koneella ei työskennellä, se täytyy kytkeä pois päältä ja varmistaa asiatonta käyttöä vastaan. Tätä varten voit laittaa pois-asennossa olevaan pääkytkimeen riippulukon.
- Poista silppuri käytöstä välittömästi, jos havaitset turvallisuudessa puutteita.

- Käyttäjätahon tulee varmistaa, että silppuriin pääsevät käsiksi vain sellaiset henkilöt, jotka ovat saaneet erityisen mahdollisia vaaroja koskevan opastuksen. Kunnossapitohenkilöstöllä täytyy olla suorittavien töiden edellyttämä koulutus sekä tarvittava ammatitietous.
- Noudata paikallisia turvallisuus- ja työsuojelumääräyksiä sekä ympäristönsuojelumääräyksiä.
- Koneen muuttaminen on kielletty. Erityisesti suojalaitteistoja ei saa poistaa tai kytkeä pois toiminnasta.
- Kytke kiintolevysilppuri pois päältä, irrota verkkopistoke seinästä ja käänny asiakaspalvelun puoleen, jos
  - liitäntäjohto tai -pistoke on vaurioitunut
  - kiintolevysilppuriin on päässyt nesteitä
  - kone ei toimi käyttöohjeen noudattamisesta huolimatta asianmukaisesti
  - kiintolevysilppuri on vaurioitunut.

## 2 Kuvaus

### 2.1 Tarkoituksenmukainen käyttö

Kiintolevysilppuri on tarkoitettu enintään 3,5":n kokoisten kiintolevyjen, CD/DVD-levyjen, enintään 3,5":n kokoisten magneettinauhujen ja levykkeiden silppuamiseen.

### 2.2 Takuu

Kiintolevysilppuria koskee vuoden tuotevastuu. Monivuorokäytössä voimassa on 6 kuukauden tuotevastuu-aika. Takuu ei kata kulumia, epäasianmukaisesta käytöstä johtuvia vaurioita, käytön aiheuttamaa kulumista tai kolmannen osapuolen kajoamista laitteeseen. Voimassa ovat meidän yleiset toimitusehtomme.

### 2.3 Toimintakuvaus

Kun kone on käynnistetty ja materiaalin tyyppi on valittu, tuhottava materiaali asetetaan syöttökuiluun ja pudotetaan leikkuukoneistoon luistista vetämällä. Erikoiskarkaistut umpiteräsakselit silppuavat tallennusvälineen. Silputtu materiaali putoaa keräysastiaan, jonka täyttömäärää valvotaan. Kun säiliö on täynnä, kone kytkeytyy pois päältä ja käyttäjälle kerrotaan näyttökentässä, että säiliö täytyy tyhjentää.

Käyttökentässä tehdään säädöt ja siinä näkyvät käyttöarvot.

2.4 Yleiskuva



- 1 Pääkytkin
- 2 Käyttökenttä
- 3 Syöttökuilu
- 4 Luisti
- 5 Luukku
- 6 Laatikko ja säiliö
- 7 Ohjaus- ja jarrurullat
- 8 Tyypikilpi



## 2.5 Tekniset tiedot

<b>Leikkaustapa</b>	Suikalesilppu
<b>Leikkauskoko</b>	40 mm
<b>Turvataso DIN 66399</b>	T-1, E-2, H-3
<b>Leikkausnopeus</b>	22 mm/s
<b>Suorituskyky (kiintolevyä / h)</b>	n. 210
<b>Liitäntä</b>	100 - 240 V / 50 / 60 Hz
<b>Tehonkulutus</b>	1500 W
<b>Mitat L x S x K (mm)</b>	1200 x 772 x 1300
<b>Paino</b>	677 kg
<b>Silppusäiliön tilavuus</b>	36,7 l
<b>Päästöjen äänenpainetaso</b> (tyhjäkäynnillä/kuorman kanssa)	61 dB(A) / 78 dB(A)
<b>Ympäristöolot kuljetukseen, varastointiin ja käyttöön:</b> Lämpötila Suhteellinen ilmankosteus Maantieteellinen korkeus (NN:n yläpuolella)	-10 °C ... +25 °C maks. 90%, ei tiivistyvä maks. 2 000 m

## 2.6 Mittakuva

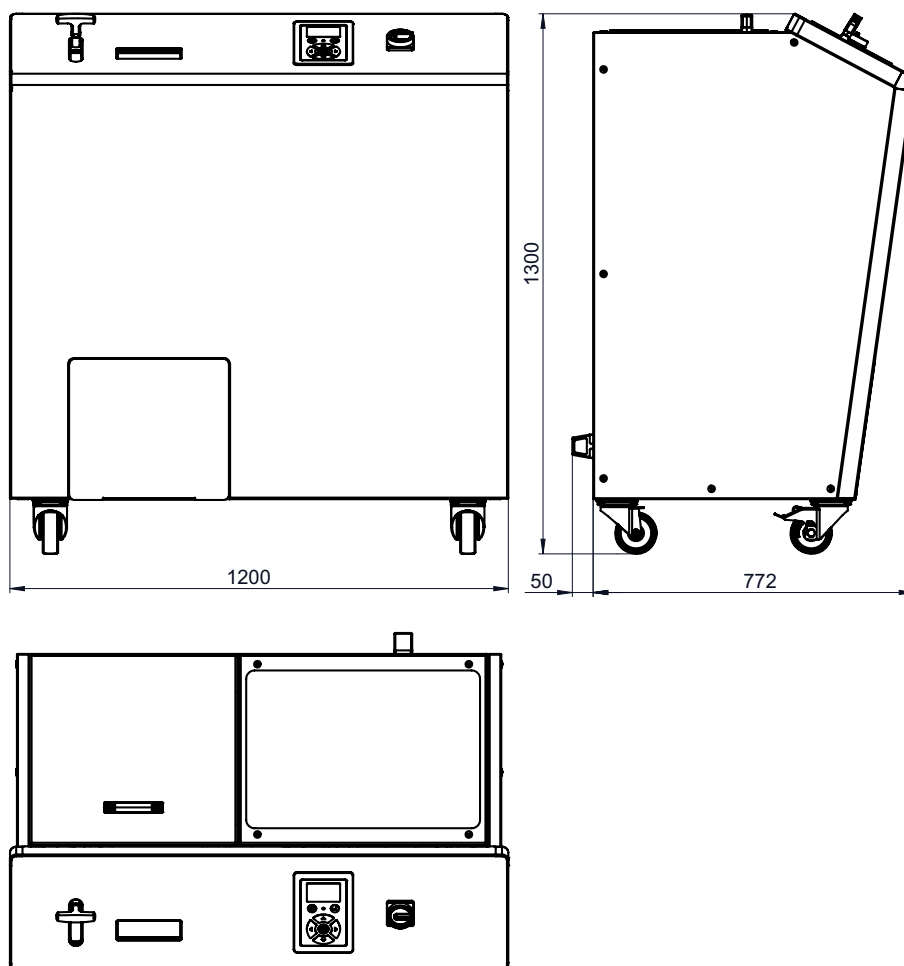

### 3 Kuljetus ja pystytys

#### VAROITUS



#### ***Putoavista osista aiheutuu vaara***

Nostolaitteen sallitun kantokuorman tulee olla suurempi kuin kuljetettavien osien painon. Huolehdi kuorma-auton kuormaa purkaessasi, että kone pysyy tasapainossa.



#### ***Loukkaantumisvaara kuljetuksen aikana***

Sopimattomat kuljetusvälineet ja varomaton kuljettaminen voivat johtaa koneen kaatumiseen ja henkilöiden jäämisen puristuksiin.



Kuljetusvälineiden tulee vastata koneen painoa ja mittoja. Kuljetuksen aikana kukaan ei saa oleskella koneen välittömässä läheisyydessä.

Paino: n. 677 kg

- Kuljetusvälineiden (esim. pumppukärry) täytyy vastata mitoitukseltaan koneen painoa.
- Aseta lavalle pakattu kone tasaiselle, sileälle lattialle.
- Koneen saa sijoittaa vain kuiviin tiloihin lujalle ja tasaiselle lattialle (ei kokolattiamatolle!).
- Kone tulee sijoittaa siten, että verkkopistokkeeseen päästään helposti käsiksi ja tuuletusraot ovat vapaina.

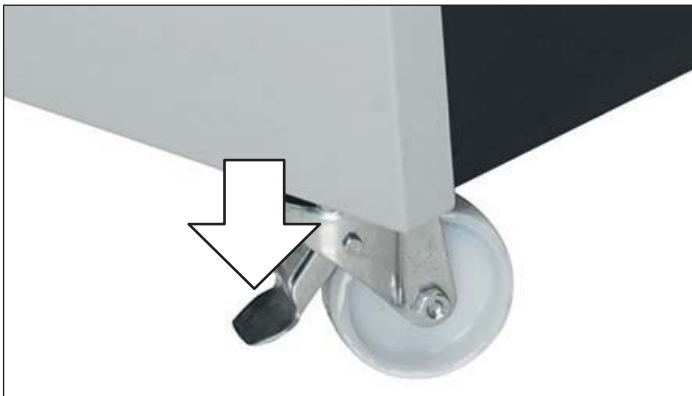

- Salpaa eturullat painamalla jarruvipu alas.



- Yhdistä liitäntäjohto koneeseen ja salpaa se. Liitäntän saa tehdä vain virtalähteeseen, joka vastaa tyyppikilven tietoja. Huolehdi siitä, että liitäntäjohto on vapaana ja että johdon päälle ei voi astua. Työnnä koneen liitäntäpistoke asianmukaisesti asennettuun pistorasiaan.

## 4 Käyttöönotto

### 4.1 Käyttökenttä

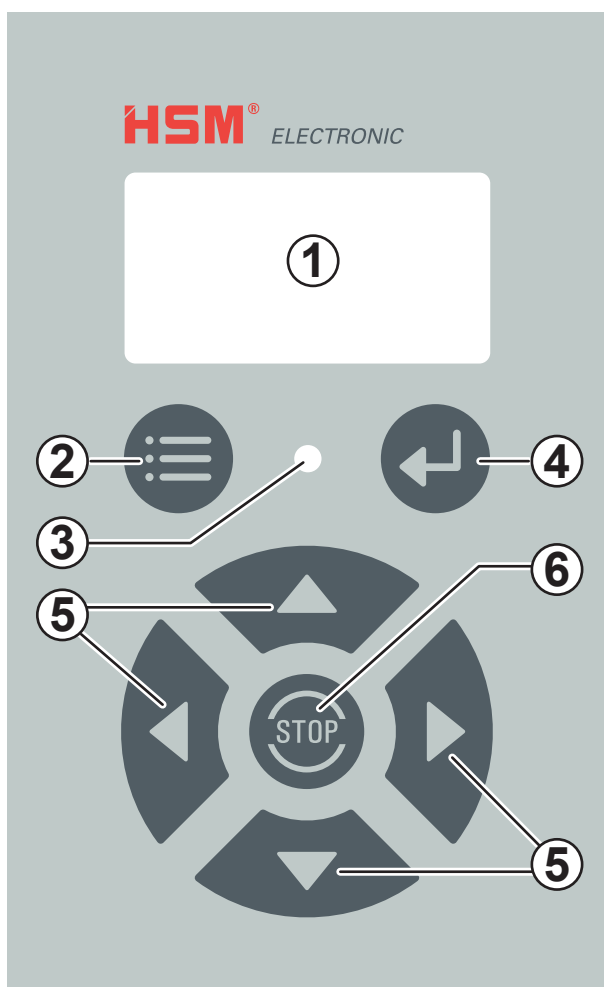

- 1 Näyttökenttä
- 2 Valikko-näppäin
- 3 LED (kaksivärinen) vihreä / punainen
- 4 Enter-näppäin
- 5 Ohjauspainikkeet
- 6 Stop-näppäin

### 4.2 Turvalaitteistojen tarkastaminen

#### **VAROITUS**

#### ***Turvalaitteistojen puuttumisesta aiheutuu loukkaantumisvaara***

Tarkasta turvalaitteistojen asianmukainen toiminta:

- jokaisen työvuoron alussa
- jokaisen huollon tai korjauksen jälkeen

Koneen saa ottaa lopullisesti käyttöön vasta, kun turvalaitteet on tarkastettu ja mitään vikoja ei ole havaittu. Jos havaitset käytön aikana puutteita, pysäytä kone heti ja huolehdi siitä, että puutteet korjataan.

#### **Ohje**

Luukku ja laatikko ovat lukittuina, kun silppuri on pois päältä. Kytke kone tarkastusta varten päälle.

#### **Kiintolevysilppurin päälle kytkeminen**



- Käännä pääkytkin asentoon I.

## Luukkukytkimen tarkastaminen

- Avaa luukku.

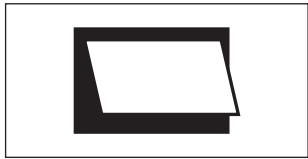

► Näytön ”Luukku / laatikko auki” täytyy palaa ja LEDin vilkkua punaisena.

Sen jälkeen kun olet sulkenut luukun, näyttö sammuu ja kone voidaan ottaa jälleen käyttöön.

## Laatikon kytkimen tarkastaminen

Vedä laatikko ulos.



► Näytön ”Luukku / laatikko auki” täytyy palaa ja LEDin vilkkua punaisena.

Sen jälkeen kun olet työntänyt laatikon sisään, näyttö sammuu ja kone voidaan ottaa jälleen käyttöön.

## 5 Käyttö

### Kiintolevysilppurin päälle kytkeminen



- Käännä pääkytkin asentoon I.



► Näyttökentässä näytetään ennen viime sammutusta valittu materiaalityyppi:

### Kiintolevy tai CD/DVD tai magneettinauha



- Jos haluat käsitellä taas näytetyn tyyppistä materiaalia, paina painiketta ”eteenpäin”. Muussa tapauksessa valitse toinen materiaalityyppi (katso lukua 6 ”Valikkoasetukset”).



► Tallennusvälineen silppuaminen esitetään kaavamaisesti animoituina näyttökentässä.

Käsisymboli tarkoittaa

kuitenkin sitä, että silppuri ei ole vielä käyttövalmis. Älä syötä vielä mitään materiaalia.



► Näyttö muuttuu lyhyen ajan kuluttua. Käyttökentän vihreä LED loistaa. Kone on nyt käyttövalmis. Voit syöttää materiaalia.



## Materiaalin tuhoaminen



- Aseta tallenusväline syöttökuiluun (1).



Kun vedät luistista (2), materiaali putoaa leikkukoneistoon.



► Leikkukoneisto silppuaa tallenusvälineen. Silppuaminen esitetään näyttökentässä kaavamaisesti useiden kuvien avulla.

Syötä uutta materiaalia vasta sitten, kun käsi-symbolia ei enää näy ja käyttökentän LED loistaa vihreänä.

## Materiaalin silppuamisen lopettaminen



- Paina stopp-painiketta.

## Kiintolevysilppurin kytkeminen pois päältä



- Käännä pääkytkin asentoon **0**. Tässä asennossa voit estää pääkytkimen luvattoman päälle kytkemisen riippulukolla.

## 6 Valikkoasetukset



Valikko-painikkeen painamisen jälkeen voit tehdä asetuksia ja katsoa tallennettuja arvoja. Poistu valikosta painamalla painiketta uudelleen.



Vahvista valitut arvot Enter-painikkeella.



Navigoi valikossa ohjauspainikkeilla.

Yksityiskohtaisen valikkorakenteen löydät seuraavalta sivulta.

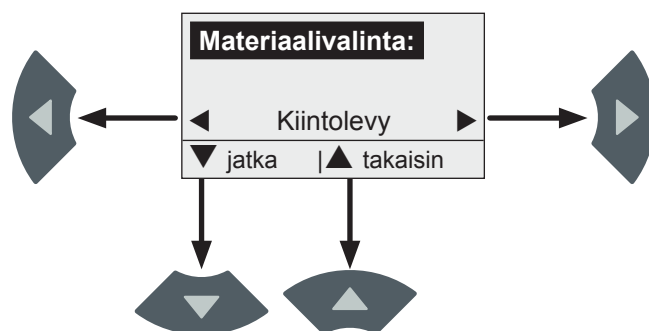

Näyttökentän nuolet osoittavat, mitkä ohjauspainikkeet ovat aktiivisia ja mitä toimintoja voit valita niiden avulla.

Näyttö

Painike

Toiminto



Hae valikko esiin  
Ensimmäinen valikkokohta  
"Materiaalivalinta"



Hae valikko  
"Tosiarvot"  
esiin.



Takaisin valikkoon  
"Materiaalivalinta".



Hae valikko  
"Asetukset" esiin.

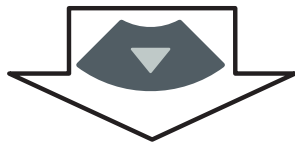

Takaisin valikkoon  
"Tosiarvot".

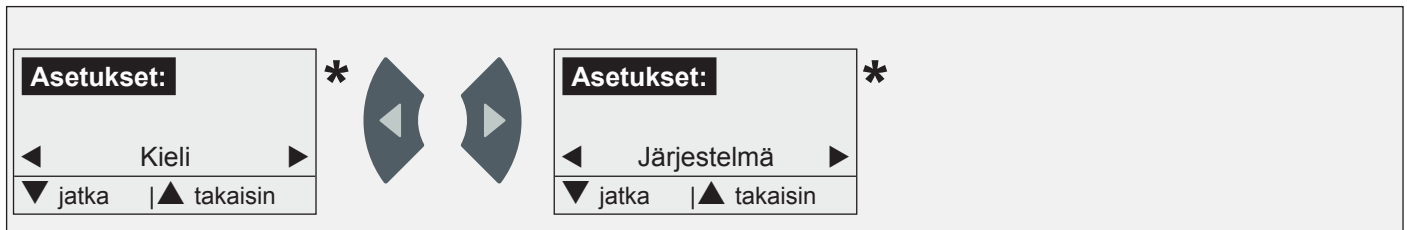

Hae valikko "Energi-  
ansäästötila" esiin.



Takaisin valikkoon  
"Asetukset".

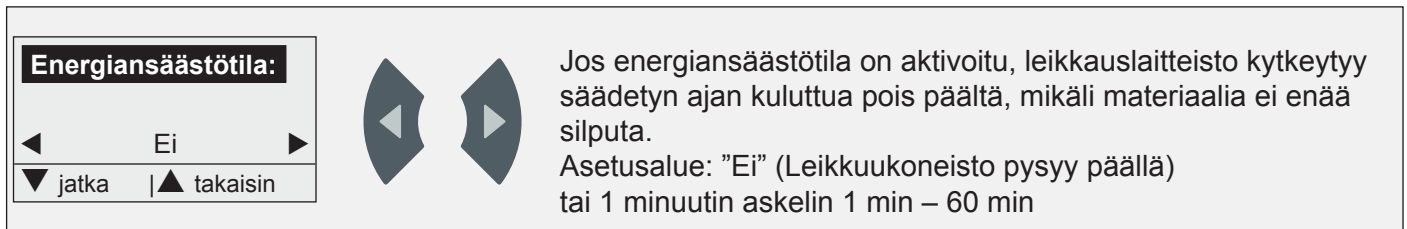

Jos energiansäästötila on aktivoitu, leikkauslaitteisto kytkeytyy säädetyn ajan kuluttua pois päältä, mikäli materiaalia ei enää silputa.  
Asetusalue: "Ei" (Leikkuukoneisto pysyy päällä) tai 1 minuutin askelin 1 min – 60 min



Poistu valikosta  
takaisin perusnäyttöön

\*: Katso tämän asetuksen selitys seuraavalta sivulta.

## Kielen valinta valikossa ”Asetukset”



- Paina Enter-painiketta.
- Asetettu kieli näytetään.



- Valitse haluttu kieli.



- Vahvasta valinta Enter-painikkeella.

## Järjestelmämuuttajat valikossa ”Asetukset”



- Paina Enter-painiketta.
- Ohjelmaversio näytetään.

Salasanan syöttäminen on välttämätöntä järjestelmäasetusten katsomiseksi ja muuttamiseksi. Vain HSM-asentajat saavat muuttaa muuttujia.

## 7 Häiriöiden poisto

### Säiliö täynnä

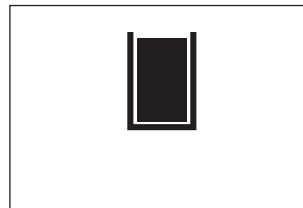

➤ Näyttö ”Säiliö täynnä” loistaa. LED vilkkuu punaisena. Leikkuukoneisto kytetään lyhyen viiveen jälkeen pois päältä.

- Vedä laatikko ulos.

Tyhjennä säiliö.

Aseta säiliö laatikkoon.

Työnnä laatikko takaisin paikalleen.



- Käynnistä leikkuukoneisto uudelleen. Paina tätä varten painiketta ”eteenpäin”.

### Tukos

- Ylikuormitustilanteessa moottori vaihtaa automaattisesti suuntaa ja käy hetken taaksepäin. Sen jälkeen leikkuukoneisto kytkeytyy pois päältä.



**VARO**

Teräkselit voivat aiheuttaa viiltovammoja myös koneen seistessä. Käytä aina suojakäsineitä!

- Ota kiintolevy luukun kautta.



- Käynnistä leikkuukoneisto uudelleen. Paina tätä varten painiketta ”eteenpäin”.

Kytke kone kaikenlaisten virheilmoitusten yhteydessä pois päältä ja minuutin kuluttua takaisin päälle.

Jos virhe ilmenee edelleen, ota yhteyttä asiakaspalveluumme.

## 8 Puhdistus ja huolto

### VAROITUS

#### Vaarallinen verkkojännite!

Koneen virheellisestä käsittelystä voi seurata sähköisku!

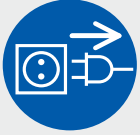

Kytke kone pois päältä ja irrota verkkopistoke ennen kuin siirät, puhdistat tai huollat konetta.

- Puhdista konetta ainoastaan pehmeällä liinalla ja miedolla saippualliuoksella. Laitteeseen ei saa joutua vettä. Hankausaineiden, puhdistusbensiinin, bensiinin tai tinnerin käyttö on kielletty.

Huoltotöitä saavat suorittaa ainoastaan HSM-asiakaspalvelu ja sopimuskumppaneidemme huoltoteknikot.

#### Synkronipyörien rasvaus (neljännesvuosittain)

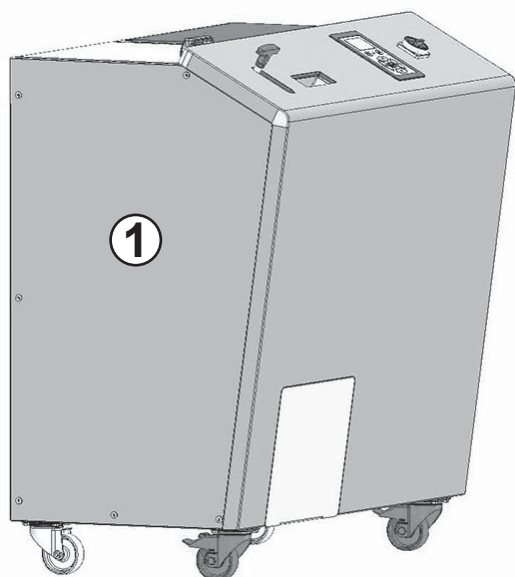

- Ota vasen sivupelti (1) pois.

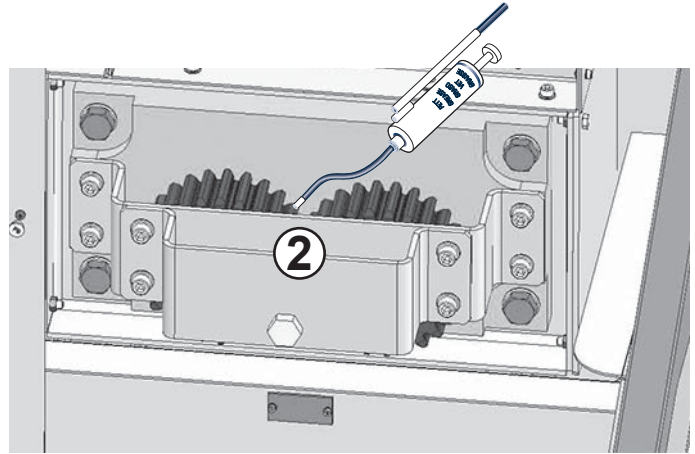

- Rasvaa synkronipyöriä (2). suositeltava voitelurasva: K2K normin DIN 51502/DIN 51825 mukaan
- Asenna sivupelti takaisin.

## 9 Hävittäminen/kierrätys

Kone tulee hävittää ympäristöä säästävällä tavalla, kun sen käyttöikä on päättynyt. Tässä tulee noudattaa voimassa olevia määräyksiä. Koska lait muuttuvat alituisen, pyydämme, että käännyt kyseiseen aikaan kunnallisten viranomaisten puoleen. Myös HSM valmistajana antaa mielellään neuvoja vanhan koneen hävittämiseksi.

### EU-vaatimustenmukaisuusvakuutus

Valmistaja **HSM GmbH + Co. KG**, Austraße 1-9, 88699 Frickingen / Germany vakuuttaa täten, että kiintolevysilppuri tyyppiä **HSM HDS 150** vastaa suunnittelunsa ja rakenteensa puolesta markkinoille tuomassamme mallissa seuraavassa lueteltujen EU-direktiivien perustavanlaatuisia turvallisuutta ja terveyden suojelua koskevia vaatimuksia:

Konedirektiivi 2006 / 42 / EY

Sähkömagneettista yhteensopivuutta koskeva direktiivi 2014 / 30 / EU

Käytetyt standardit:

EN 349, EN 953, EN 1037, EN 1088, EN ISO 12100, EN 13849-1, EN ISO 13850, EN ISO 13857, EN 60204-1, EN 61000-3-2, EN 61000-3-3, EN 61000-6-2, EN 61000-6-4, EN 62061

Teknisten asiakirjojen kokoamisesta vastaava henkilö: Hubert Kötzinger, HSM GmbH + Co. KG

Frickingen, 21.4.2016 ppa. Hubert Kötzinger  
Teknisen osaston johtaja



## 1 Sikkerhet

### 1.1 Klassifisering av sikkerhetsanvisninger og advarsler

Sikkerhets- og varselinformasjon definerer situasjoner hvor det kan oppstå skader på personer eller utstyr, og hvor det må iverksettes tiltak for å unngå faren.

Faresymbol , signalordene **ADVARSEL** eller **FORSIKTIG** og tekst med grå bakgrunn advarer deg mot mulige farer for personskader. Følg alle tiltakene som er merket med faresymboler for å unngå personskader eller dødsfall.

#### **ADVARSEL**

angir en fare med middels risiko, som kan føre til død eller alvorlige personskader.

#### **FORSIKTIG**

angir en fare med lav risiko, som kan føre til lette eller middels personskader.

### Merk

aangir informasjon om hvordan man bruker maskinen på en effektiv måte, uten at det oppstår farer.

## 1.2 Grunnleggende sikkerhetsanvisninger



Les bruksanvisningen før maskinen tas i bruk betjenes og vedlikeholdes, oppbevar den for senere bruk og gi den videre til senere brukere.



### **Fare for personskader på grunn av skarpe kniver!**

Bruk vernehansker ved fjerning av blokkeringer.



### **Fare for personskader på grunn av inntrekking!**

Unngå langt hår, løst antrekk, slips, sjal, hals- og armbånd osv. i området ved tilførselsåpningen. Ikke makuler noe materiale som har lett for å danne løkker, som f.eks. bånd, snorer, folie av myk plast.



- Bruk kun maskinen som tiltenkt og i teknisk feilfri tilstand, og i henhold til bruksanvisningen.
- Maskinen skal ikke brukes av personer (inklusive barn under 16 år) med begrensede fysiske, sensoriske eller mentale evner eller manglende erfaring og/eller kunnskap, med mindre de er under oppsyn av en person med ansvaret for sikkerheten deres.
- Når maskinen ikke er i bruk, må den slås av og sikres mot at uvedkommende får tilgang til den. For å gjøre dette kan du sette hovedbryteren i av-stilling og sikre den med en hengelås.
- Ta makuleringsmaskinen ut av drift umiddelbart, hvis du oppdager mangler i sikkerhetstiltakene.

- Brukeren må sikre at kun personer som har fått spesiell undervisning om mulige farer, har tilgang til makuleringsmaskinen. Reparasjonspersonalet må være utdannet for oppgavene de skal utføre, og ha den nødvendige fagkunnskapen.
- Følg de lokale sikkerhetsforskriftene og forskrifter for forebygging av ulykker, og forordninger om miljøvern.
- Det er ikke tillatt å foreta forandringer på maskinen. Spesielt skal ikke sikkerhetsinnretninger fjernes eller settes ut av funksjon.
- Slå av harddisk-makuleringsmaskinen, trekk ut støpslet og kontakt kundeservice når
  - tilkoblingskabelen eller -støpslet er skadet
  - det har kommet væsker inn i harddisk-makuleringsmaskinen
  - maskinen ikke fungerer korrekt, til tross for at man følger bruksanvisningen
  - harddisk-makuleringsmaskinen er blitt skadet.

## **2 Beskrivelse**

### **2.1 Tiltent bruk**

Harddisk-makuleringsmaskinen er ment for makulering av harddisker opp til 3,5", CD/DVD, magnetbånd opp til 3,5" og disketter.

### **2.2 Garanti**

Det er ett års garanti på harddisk-makuleringsmaskinen. Ved drift med flere skift er garantitiden 6 måneder. Slitasje, skader på grunn av feil behandling, naturlig slitasje hhv. inngrep fra tredjepart omfattes ikke av garantien. Våre generelle forretningsvilkår gjelder.

### **2.3 Funksjonsbeskrivelse**

Etter start av maskinen og valg av materialetype blir materialet som skal makuleres tilført i matesjakten og kastet ned i kutteverket ved å trykke i skyveren. Spesialherdede helstålaksler kutter opp datamediene. Det oppkuttete materialet faller ned i en oppsamlingsbeholder, hvor oppfyllingsnivået blir overvåket. Ved full beholder blir maskinen slått av og operatøren informeres i indikatorfeltet, om at det er nødvendig å tømme beholderen.

I betjeningsfeltet foretar man innstillinger og viser driftsverdier.

## 2.4 Oversikt



- 1 Hovedbryter
- 2 Betjeningsfelt
- 3 Matesjakt
- 4 Skyver
- 5 Spjeld
- 6 Skuff med beholder
- 7 Styre- og bremseruller
- 8 Merkeskilt

## 2.5 Tekniske data

Skjæremetode	Strimmelskjæring
Skjærestørrelse	40 mm
Sikkerhetstrinn DIN 66399	T-1, E-2, H-3
Skjærehastighet	22 mm/s
Gjennomløp (harddisker / h)	ca. 210
Tilkobling	100 - 240 V / 50 / 60 Hz
Effektbehov	1500 W
Mål B x D x H (mm)	1200 x 772 x 1300
Vekt	677 kg
Volume til makulaturbeholderen	36,7 l
Lydtrykknivå (ved tomgang / under belastning)	61 dB(A) / 78 dB(A)
Miljøbetingelser for transport, lagring og drift: Temperatur relativ luftfuktighet Høyde over NN	-10 °C til +25 °C maks. 90 %, ikke kondenserende maks. 2000 m

## 2.6 Målbilde

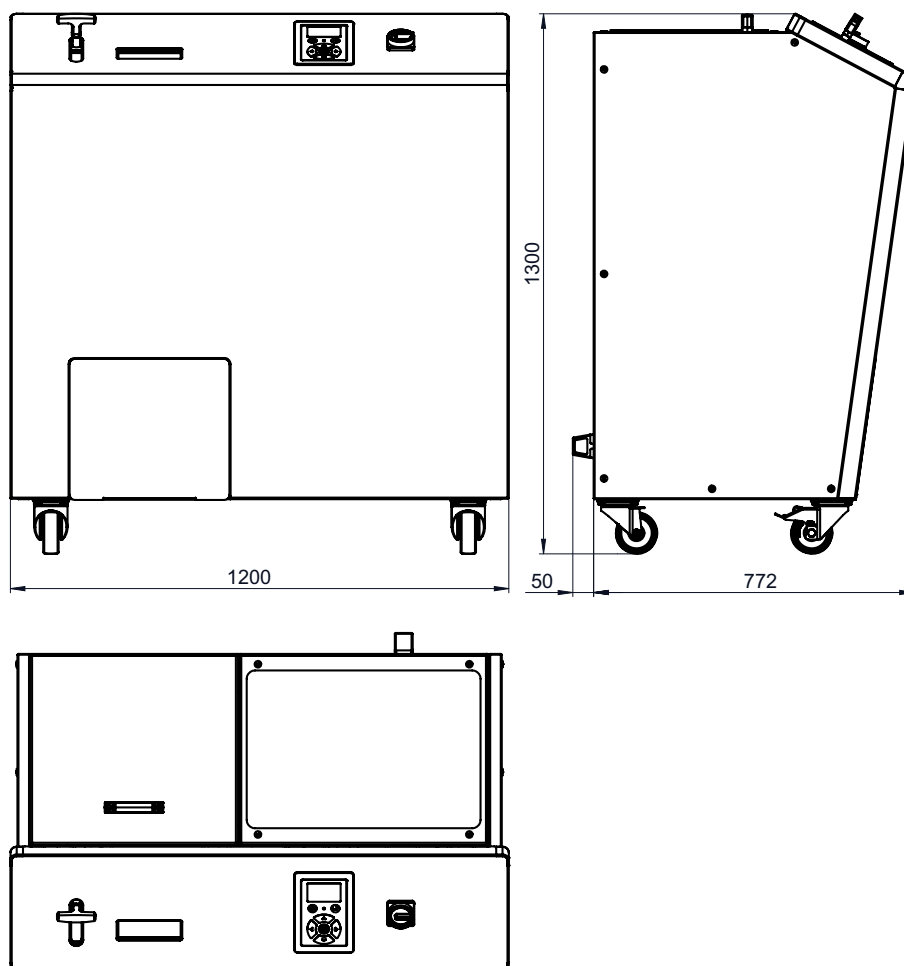

### 3 Transport og installasjon

#### ADVARSEL



#### **Fare på grunn av fallende deler**

Løfteutstyrets tillatte løftekapasitet må være større enn vekten på delene som transporteres.



Pass på maskinens likevekt ved lasting på en lastebil.

#### **Fare for personskader under transport**

Uegnede transportmidler og uforsiktig transport kan føre til at maskinen velter og at personer blir fastklemt.



Transportmidlet må være dimensjonert i henhold til maskinens vekt og mål. Det må ikke oppholde seg personer i umiddelbar nærhet av maskinen under transporten.

Vekt: ca. 677 kg

- Transportmidler (f.eks løftevogner) må være tilpasset maskinvekten.
- Sett pallen med den emballerte maskinen på et jevnt og glatt gulv.
- Maskinen må kun settes opp i tørre rom på et stødig og jevnt underlag (ikke teppegulv!).
- Maskinen må plasseres slik at støpslet er lett tilgjengelig og ventilasjonsåpningene er åpne.

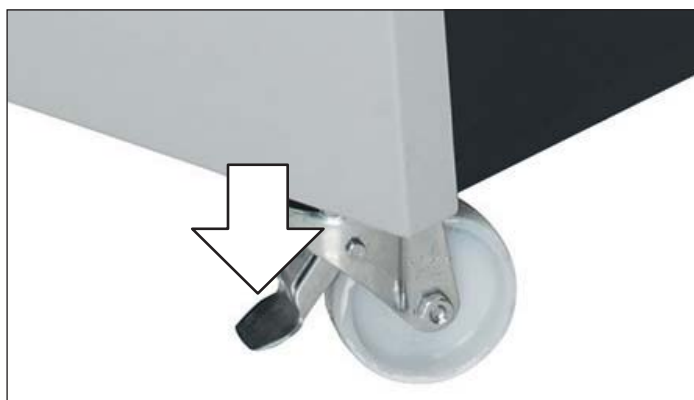

- Lås den fremre rullen ved å trykke ned bremsespaken.



- Forbind tilkoblingskabelen med maskinen og fest den. Tilkoblingen må skje til en strømkilde, som er i henhold til angivelsene på typeskiltet. Påse at tilkoblingskabelen ligger fritt og at man ikke trækker på kabelen. Sett tilkoblingsstøpslet til maskinen i en korrekt installert stikkontakt.

## 4 Igangsetting

### 4.1 Betjeningsfelt

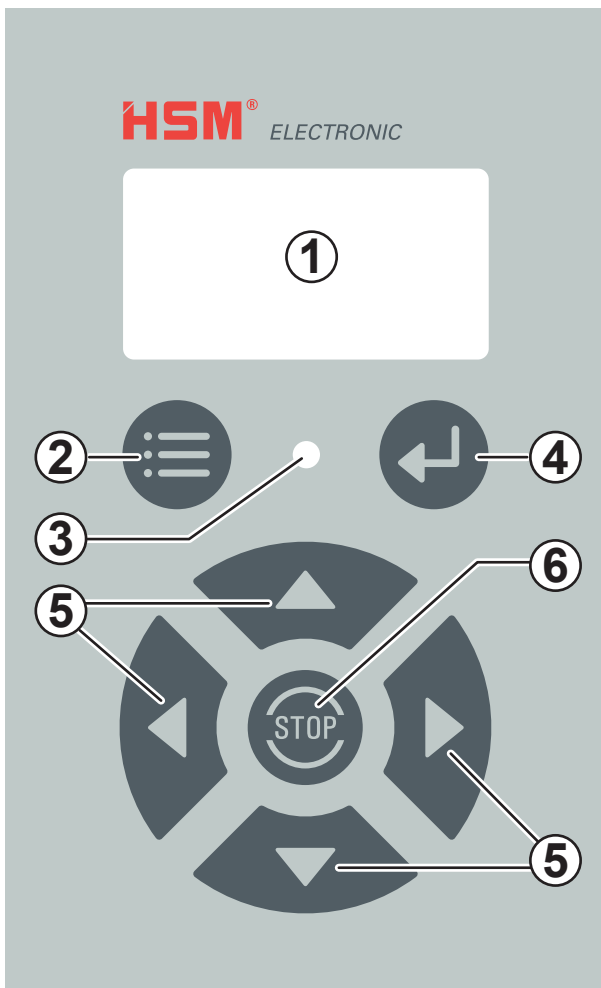

- 1 Indikatorfelt
- 2 Meny-tast
- 3 LED (tofarget grønn / rød)
- 4 Enter-tast
- 5 Styretaster
- 6 Stopp-tast

### 4.2 Kontrollere sikkerhetsinnretningene

#### **! ADVARSEL**

**Fare for personskade på grunn av manglende sikkerhetsinnretninger**

Kontroller korrekt funksjon til sikkerhetsinnretningene:

- på starten av hvert arbeidsskift
- etter hvert vedlikehold eller etter reparasjon

Ikke ta maskinen endelig i bruk før du har kontrollert sikkerhetsinnretningene og ingen feil er funnet. Hvis det oppdages feil under drift, må du stanse maskinen umiddelbart og sørge for at feilene blir utbedret.

#### **Merk**

Spjeld og skuff er forriglet, når makuleringsmaskinen er utkoblet. Slå på maskinen for kontroll.

#### **Slå på harddisk-makuleringsmaskinen**



- Drei hovedbryteren til stilling I.

## Kontrollere spjeldbryteren

- Åpne spjeldet.

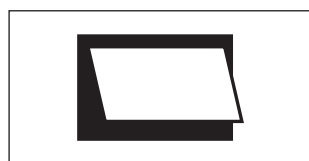
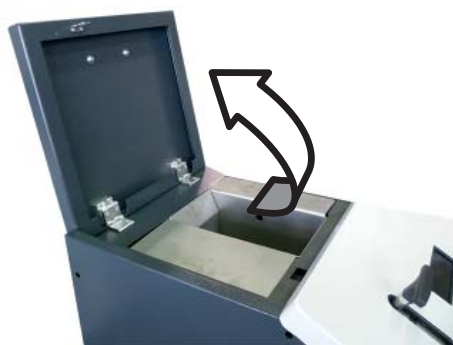

► Indikeringen “Åpne spjeld / skuff” må lyse og LEDen blinke rødt.

Når du har lukket spjeldet, slukker indikeringen og maskinen kan settes i drift igjen.

## Kontrollere skuffeholderen

- Trekk ut skuffen.

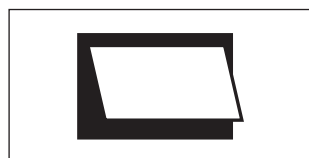

► Indikeringen “Åpne spjeld / skuff” må lyse og LEDen blinke rødt.

Når du har skjøvet inn skuffen, slukker indikeringen og maskinen kan settes i drift igjen.

## 5 Drift

### Slå på harddisk-makuleringsmaskinen



- Drei hovedbryteren til stilling I.



► I indikatorfeltet vises materialtypen som ble valgt før siste utkobling: **Harddisk** eller **CD/DVD** eller **magnetbånd**



- Hvis du på nytt vil bearbeide materiale av den viste typen, trykk på tasten “fortsett”. Hvis ikke velger du en annen materialtype (se kapittel 6 “Menyinnstillinger”).



► I indikatorfeltet blir makuleringen av datamaterialet animert skjematisk. Håndsymbolet henviser likevel at makulatoren

fortsatt ikke er driftsklar. Tilfør ikke noe materiale.



► Etter kort tid endres indikeringen. Den grønne LEDen i betjeningsfeltet lyser. Nå er maskinen klar til bruk. Du kan tilføre materiale.



## Makulere materiale



- Legg datamediet i matesjakten (1).



Ved å trekke i skyverer (2) kastes materialet inn i kutteverket.

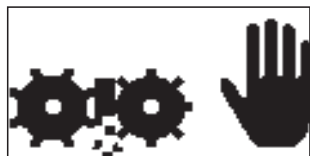

➤ Kutteverket makulerer datamediene. I indikatorfeltet blir makuleringen framstilt skjematisk med flere bilder.

Tilfør nytt materiale først etter at håndsymbolet ikke lenger blir vist, og LEDen i betjeningsfeltet lyser grønt.

## Avslutte material-makuleringen



- Trykk på stopp-tasten.

## Slå av harddisk-makuleringsmaskinen



- Drei hovedbryteren til stilling **0**. I denne posisjonen kan du sikre hovedbryteren med et hengselås mot utilsiktet innkobling.

## 6 Menyinnstillinger



Etter trykking av meny-tasten kan du foreta innstillinger og og etterspørre lagrede verdier. Med ny tastebetjening forlater du menyen.



Med enter-tasten bekrefter du de valgte verdiene.



Med styringstastene navigerer du i menyen.

Den detaljerte menystrukturen finner du på neste side.

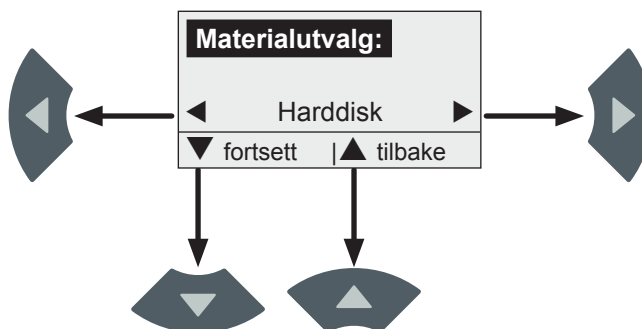

Pilene i indikatorfeltet angir hvilke styringstaster som er aktive og hvilke funksjoner du dermed kan velge.



## Indikering

## Taster

## Funksjon



Kall opp meny  
Første meny punkt "Materialvalg"



Kall opp menyen  
"Erverdier".



Tilbake til menyen  
"Materialvalg".

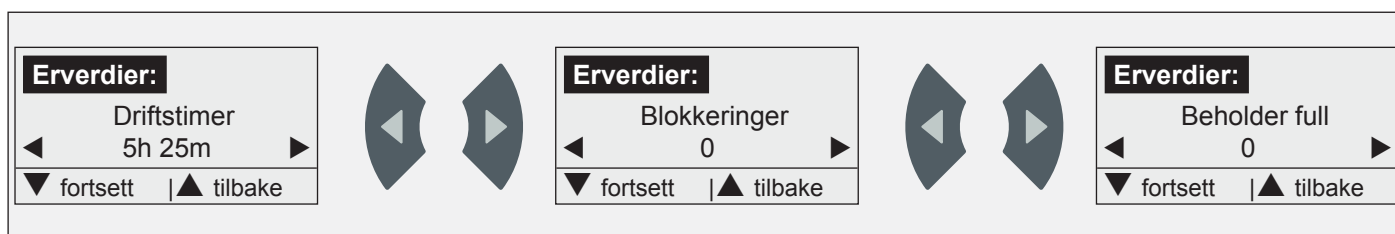

Kall opp menyen  
"Innstillinger".



Tilbake til menyen  
"Faktiske verdier".

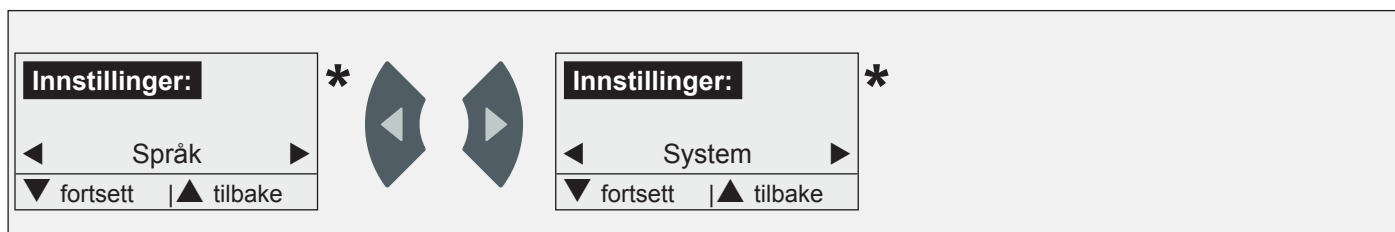

Kall opp menyen  
"Energisparemodus".



Tilbake til menyen  
"Innstillinger".

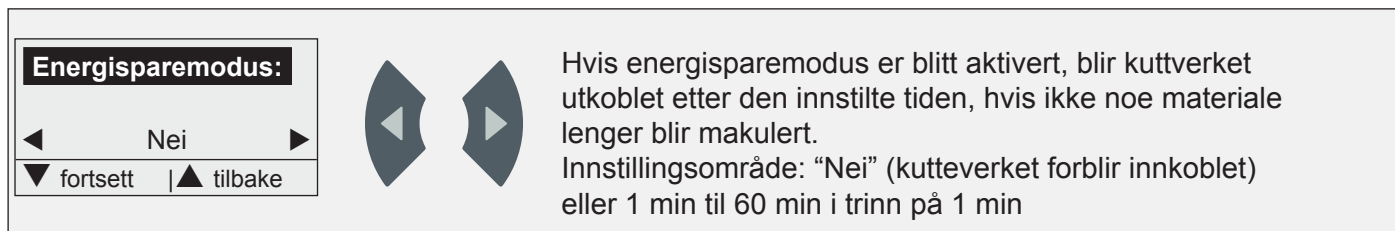

Hvis energisparemodus er blitt aktivert, blir kuttverket  
utkoblet etter den innstilte tiden, hvis ikke noe materiale  
lenger blir makulert.  
Innstillingsområde: "Nei" (kutteverket forblir innkoblet)  
eller 1 min til 60 min i trinn på 1 min



Forlat menyen  
tilbake til grunnvisningen

\*: Forklaringer til denne innstillingen, se neste side.

## Språkvalg i menyen “Innstillinger”



- Trykk på enter-tasten.
- Det innstilte språket blir vist.



- Velg ønsket språk.



- Bekreft valget med enter-tasten.

## Systemparametere i menyen “Innstillinger”

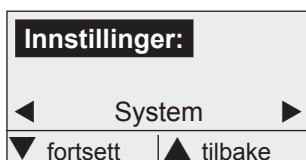

- Trykk på enter-tasten.
- Programversjonen blir vist.

For å kunne etterspørre og modifisere systeminnstillinger, er det nødvendig å legge inn ett passord. Parameterne kan kun forandres av HSM-teknikere.

## 7 Feilretting

## Beholder full



- Indikeringen “Beholder full” lyser. LEDen blinker rødt. Kutteverket blir slått av etter en kort forsinkelse.

- Trekk ut skuffen. Tøm beholderen. Sett beholderen inn i skuffen. Skyv skuffen inn igjen.



- Start kutteverket igjen. Trykk i denne forbindelsen tasten “forover”.

## Blokking

- Ved overbelastning snur drevet automatisk og kjører baklengs en kort tid. Deretter blir kutteverket slått av.

**FORSIKTIG**

Skjæreskader på grunn av knivvalsene kan også skje når maskinen står stille.

Bruk alltid beskyttelseshansker!

- Ta ut harddisken gjennom spjeldet.
- Start kutteverket igjen. Trykk i denne forbindelsen tasten “forover”.

Ved feilmeldinger av enhver type slår du av maskinen og på igjen etter en ventetid på ett minutt. Hvis feilen opptrer på nytt, kontakt vår kundeservice.

## 8 Rengjøring og vedlikehold

### ⚠ ADVARSEL

#### Farlig nettspenning!

Feil håndtering av maskinen kan føre til elektrisk støt.

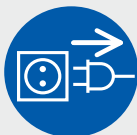

Slå av maskinen og trekk ut nettstøpselet før du flytter, rengjør eller vedlikeholder maskinen.

- Rengjøring av maskinen må bare utføres med en myk klut og en mild såpeløsning. Det må ikke trenge inn noe vann i apparatet. Det er forbudt å bruke skuremidler, rensebensin, bensin eller tyner.

Vedlikeholdsarbeid må bare utføres av HSM-kundeservice og av serviceteknikere fra våre avtalepartnere.

### Smøring av synkronhjulene (kvartalsvis)

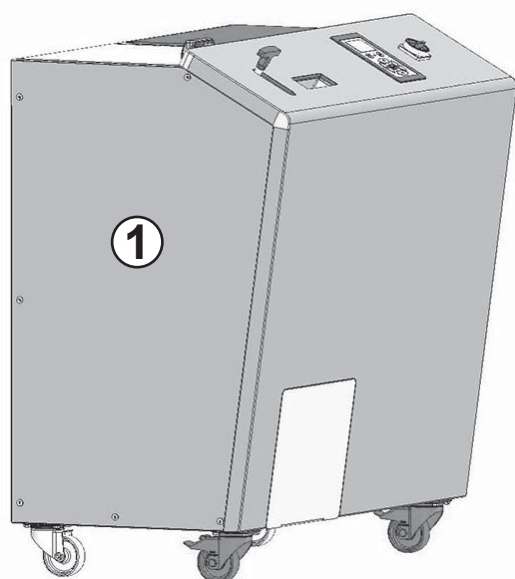

- Ta av venstre sideplate (1).

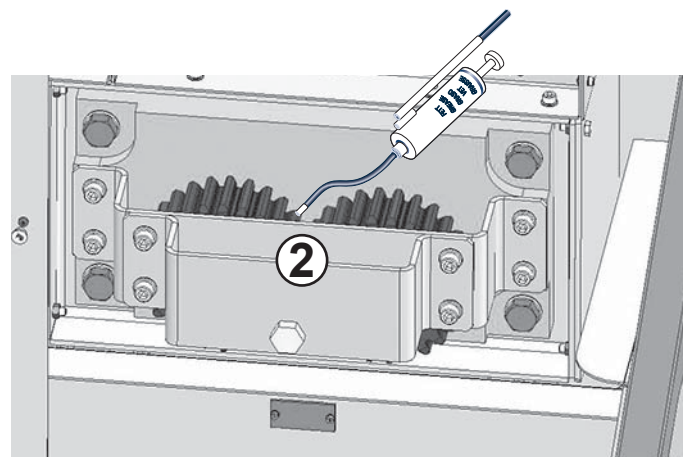

- Sett inn synkronhjulene (2) med fett. anbefalt smørefett: K2K i henhold til DIN 51502/DIN 51825
- Monter sideplaten igjen.

## 9 Avhending/ resirkulering

Ved avhending skal maskinen resirkuleres på en miljøvennlig måte. Her skal gjeldende regler overholdes. Siden gjeldende lovverk er i stadig endring, må man kontakte relevante myndigheter når dette skal skje. Firma HSM som produsent vil også kunne gi deg råd om avhending av maskinen.

### EU-samsvarserklæring

Produsenten **HSM GmbH + Co. KG**, Austraße 1-9, 88699 Frickingen / Tyskland erklærer med dette at harddisk-makuleringsmaskinen type **HSM HDS 150** på grunnlag av den utforming og konstruksjon den var i da den ble satt i drift av oss, oppfyller grunnleggende krav til sikkerhet og helse i følgende EU-direktiver:

Maskindirektiv 2006 / 42 / EU  
EMC-direktiv 2014 / 30 / EU

Anvendte standarder:

EN 349, EN 953, EN 1037, EN 1088, EN ISO 12100, EN 13849-1, EN ISO 13850, EN ISO 13857, EN 60204-1, EN 61000-3-2, EN 61000-3-3, EN 61000-6-2, EN 61000-6-4, EN 62061

Fullmaktshaver for sammenstilling av tekniske underlag:  
Hubert Kötzing, HSM GmbH + Co. KG

Frickingen, 21.4.2016 ppa. Hubert Kötzing  
Totalledelse teknisk område

## 1 Bezpieczeństwo

### 1.1 Klasyfikacja wskazówek bezpieczeństwa i ostrzegawczych

Zasady bezpieczeństwa i ostrzeżenia dotyczą sytuacji, w których może dojść do obrażeń ciała lub szkód rzeczowych i opisują środki zapobiegania zagrożeniom.

Symbol niebezpieczeństwa , słowa sygnałowa **OSTRZEŻENIE** lub **OSTROŻNIE** oraz tekst na szarym tle ostrzegają przed ryzykiem obrażeń. W celu uniknięcia obrażeń lub śmierci należy wykonywać wszystkie czynności z tym symbolem niebezpieczeństwa.

#### **OSTRZEŻENIE**

oznacza zagrożenie o średnim ryzyku, które może skutkować śmiercią lub ciężkimi obrażeniami ciała.

#### **OSTROŻNIE**

oznacza zagrożenie o średnim ryzyku, które może skutkować lekkimi lub średnimi obrażeniami ciała.

### Wskazówka

oznacza informacje dotyczące efektywnej pracy maszyny bez ryzyka zagrożenia.

## 1.2 Podstawowe wskazówki dotyczące bezpieczeństwa



Przed uruchomieniem, obsługą, konserwacją i naprawą maszyny należy przeczytać instrukcję obsługi, przechowywać ją do późniejszego użycia i przekazać ją kolejnemu użytkownikowi.



### **Niebezpieczeństwo zranienia przez ostre noże!**

W czasie usuwania zatorów używać rękawic ochronnych.



### **Niebezpieczeństwo zranienia w wyniku wciągnięcia!**

Długie włosy, luźną odzież, krawaty, szale, naszyjniki, bransolety itp. zabezpieczyć przed dostaniem się w otwór podajnika. Nie niszczyć materiałów mających tendencję do tworzenia zapętleń, np. taśmy, sznurki, miękka folia plastikowa.



- Maszynę używać tylko zgodnie z przeznaczeniem i w sprawnym technicznie stanie przy uwzględnieniu instrukcji obsługi.
- Tej maszyny nie mogą obsługiwać osoby (w tym dzieci poniżej 16 lat) o ograniczonych zdolnościach fizycznych, organoleptycznych i umysłowych, niedostatecznym doświadczeniu i/lub niedostatecznej wiedzy, chyba że są one nadzorowane przez właściwą osobę odpowiedzialną za ich bezpieczeństwo.
- Jeśli maszyna nie jest używana, należy ją wyłączyć i zabezpieczyć przed nieupoważnionym użyciem. W tym celu wyłącznik główny można zabezpieczyć kłódką w pozycji „Wyłączony”.
- Natychmiast wyłączyć niszczarkę po stwierdzeniu usterek w systemie bezpieczeństwa.

- Użytkownik musi zapewnić, że dostęp do niszczarki będą miały tylko te osoby, które przeszły specjalne szkolenie z zakresu potencjalnych zagrożeń. Personel konserwujący musi być wyszkolony w zakresie wykonywanych czynności i musi posiadać wymaganą wiedzę.
- Należy przestrzegać lokalnych przepisów BHP oraz dotyczących ochrony środowiska.
- Modyfikacje maszyny są niedozwolone! W szczególności nie wolno usuwać ani wyłączać zabezpieczeń maszyny.
- Wyłączyć niszczarkę, wyciągnąć wtyczkę sieciową i wezwać pracownika serwisu, jeśli:
  - kabel przyłączeniowy lub wtyczka uległy uszkodzeniu,
  - do niszczarki dostaną się płyny
  - maszyna nie działa poprawnie mimo przestrzegania instrukcji obsługi,
  - niszczarka została uszkodzona.

## 2 Opis

### 2.1 Użytkowanie zgodne z przeznaczeniem

Niszczarka dysków twardych przeznaczona jest do rozdrabniania dysków twardych o rozmiarze do 3,5", płyt CD/DVD, taśm magnetycznych o rozmiarze do 3,5" oraz dyskietek.

### 2.2 Gwarancja

Na niszczarkę dysków twardych udzielamy rocznej gwarancji. W przypadku użytkowania w systemie wielozmianowym okres gwarancji wynosi 6 miesięcy. Zużycie, uszkodzenia spowodowane niewłaściwą obsługą, naturalnym zużyciem lub ingerencjami osób trzecich nie podlegają gwarancji. Obowiązują ogólne warunki handlowe.

### 2.3 Opis działania

Po uruchomieniu maszyny i wybraniu rodzaju materiału dysk jest umieszczany w szczelinie wlotowej i po pociągnięciu suwaka wrzucany do zespołu tnącego. Specjalnie hartowane pełne wały stalowe niszczą nośnik danych. Rozdrobniony materiał spada do pojemnika na odpady. Poziom napelnienia musi być monitorowany. Gdy pojemnik się napelni, maszyna zostaje wyłączona i na wyświetlaczu pojawia się informacja o konieczności opróżnienia pojemnika. Panel sterowania służy do dokonywania ustawiń i wyświetlania wartości roboczych.

## 2.4 Przegląd



- 1 Włącznik główny
- 2 Panel obsługi
- 3 Szczelina wlotowa
- 4 Suwak
- 5 Kłapa
- 6 Szuflada z pojemnikiem
- 7 Kółka samonastawcze i hamujące
- 8 Tabliczka znamionowa

## 2.5 Dane techniczne

Rodzaj cięcia	Cięcie w paski
Rozmiar cięcia	40 mm
Poziom bezpieczeństwa DIN 66399	T-1, E-2, H-3
Szybkość cięcia	22 mm/s
Wydajność (dyski twarde / h)	ok. 210
Zasilanie	100 - 240 V / 50 / 60 Hz
Pobór mocy	1500 W
Wymiary: Szer. x Gł. x Wys. (mm)	1200 x 772 x 1300
Masa	677 kg
Pojemność pojemnika na ścinki	36,7 l
Poziom emitowanego ciśnienia akustycznego (na biegu jałowym/pod obciążeniem)	61 dB(A) / 78 dB(A)
Warunki otoczenia w czasie transportu, składowania i eksploatacji: temperatura wilgotność względna wysokość n.p.m.	od -10 °C do +25 °C maks. 90%, brak kondensacji maks. 2000 m

## 2.6 Rysunek wymiarowy

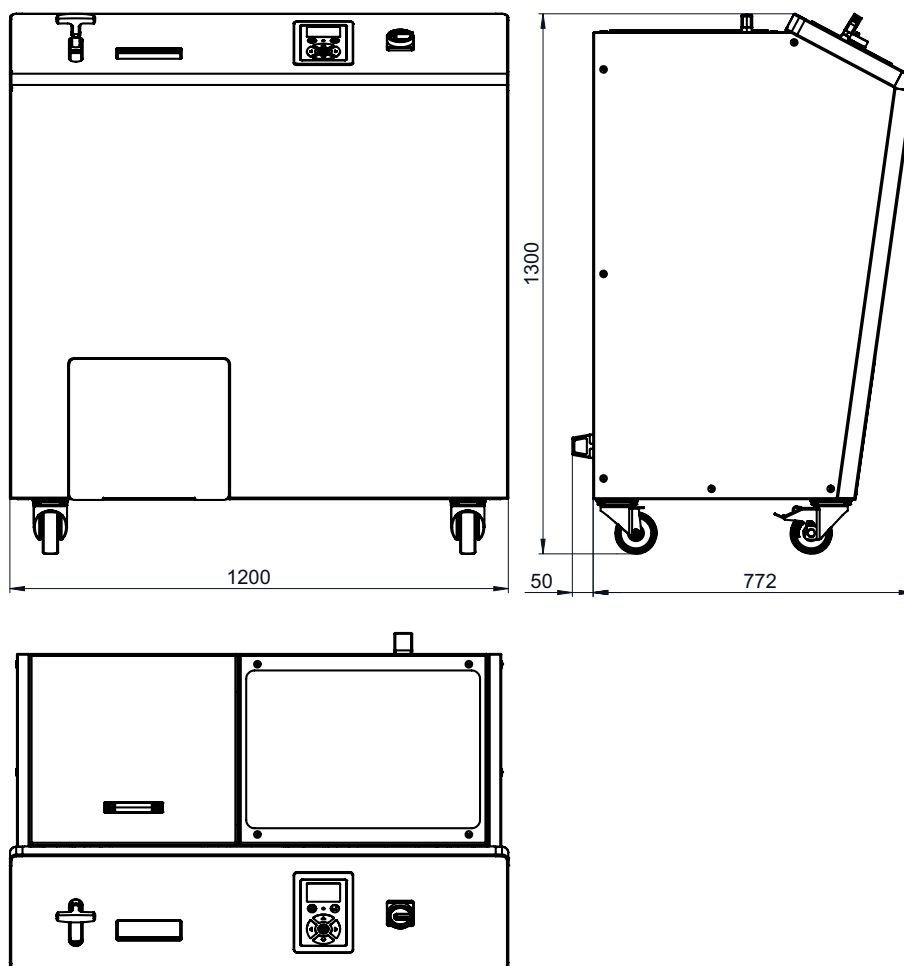

### 3 Transport i ustawienie

#### OSTRZEŻENIE



##### **Zagrożenie przez spadające elementy**

Dozwolony obciążenie graniczne podnośnika musi być większe od masy transportowanych części.



Podczas rozładowywania z pojazdu ciężarowego uwzględnić masę maszyny.



##### **Niebezpieczeństwo obrażeń podczas transportu**

Nieodpowiednie środki transportowe i nieostrożne transportowanie mogą doprowadzić do przewrócenia maszyny i zakleszczenia transportujących ją osób. Środki transportowe muszą być dopasowane do masy i wymiarów maszyny. Podczas transportu żadne osoby nie mogą znajdować się w bezpośredniej bliskości maszyny.

Masa: ok. 677 kg

- Środki transportu (np. wózki paletowe) muszą być dostosowane do ciężaru maszyny.
- Paletę z zapakowaną maszyną należy stawiać na równym, gładkim podłożu.
- Maszynę można ustawiać tylko w suchych pomieszczeniach na stabilnym, równym podłożu (nie na dywanie!).
- Maszynę należy ustawić w sposób zapewniający łatwy dostęp do wtyczki sieciowej i otworów wentylacyjnych.

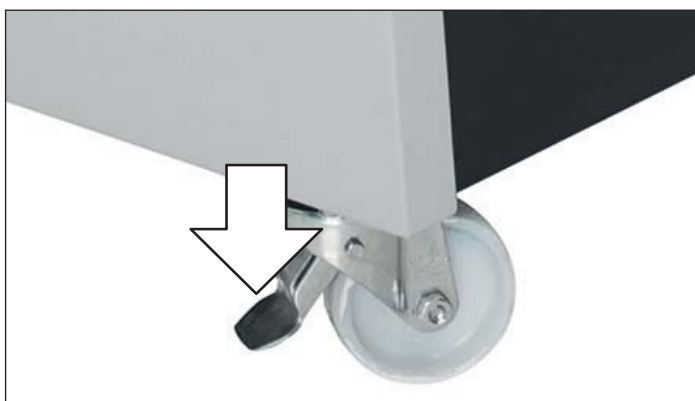

- Zablokować kółka przednie poprzez naciśnięcie dźwigni hamulca.



- Połączyć kabel przyłączeniowy z maszyną i zablokować go. Niszczarkę dokumentów należy przyłączyć do źródła prądu odpowiadającego wymaganiom na tabliczce znamionowej. Należy dopilnować, by kabel przyłączeniowy leżał luźno na podłożu i aby nikt na niego nie nastąpił. Włożyć wtyczkę przyłączeniową maszyny do prawidłowo zainstalowanego gniazda wtykowego.



## 4 Uruchamianie

### 4.1 Panel obsługi

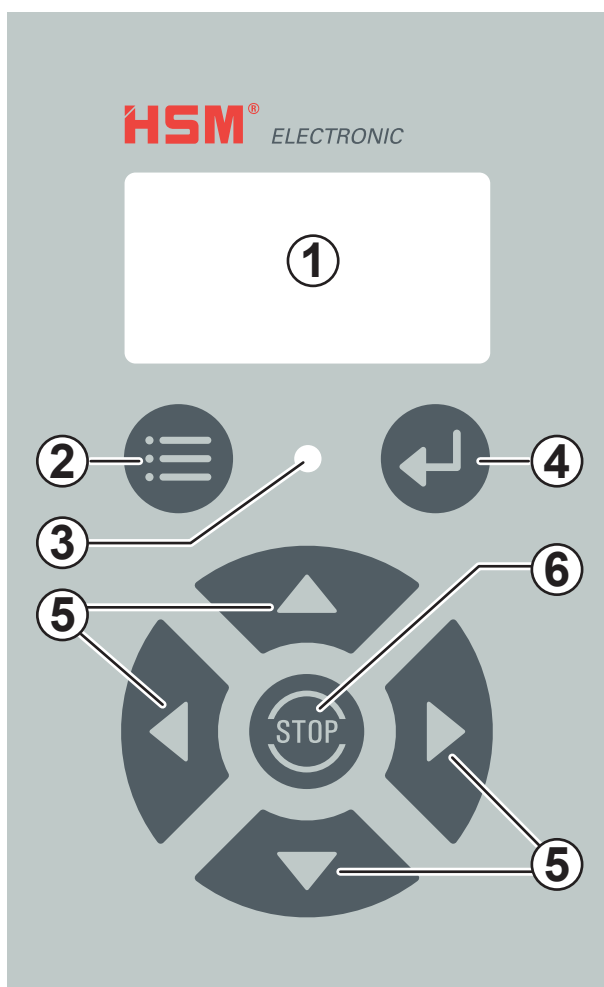

- 1 Wskaźnik
- 2 Przycisk menu
- 3 Dioda LED (dwukolorowa zielony/czerwony)
- 4 Przycisk Enter
- 5 Przyciski sterowania
- 6 Przycisk Stop

### 4.2 Kontrola urządzeń zabezpieczających

#### **! OSTRZEŻENIE**

#### **Niebezpieczeństwo zranienia z powodu brakujących urządzeń zabezpieczających**

Prawidłowość działania urządzeń zabezpieczających należy sprawdzać:

- przed rozpoczęciem każdej zmiany roboczej,
- po każdej konserwacji lub naprawie

Maszynę należy uruchomić dopiero po sprawdzeniu wszystkich urządzeń zabezpieczających i stwierdzeniu braku usterek. Jeśli podczas pracy wystąpią usterki, należy natychmiast zatrzymać maszynę i usunąć usterki.

#### **Wskazówka**

Kłapa i szuflada są zablokowane, gdy maszyna jest wyłączona. Wyłączyć maszynę do sprawdzenia.

#### **Włączanie niszczarki dysków twardej**



- Ustawić włącznik główny w pozycji I.

## Kontrola wyłącznika klapy

- Otworzyć klapę.

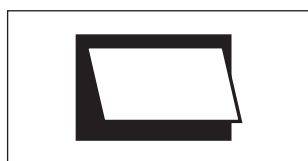

➤ Wskaźnik „Klapa / szuflada otwarta” musi się świecić, a czerwona dioda LED musi migać.

Po zamknięciu klapy wskaźnik gaśnie i możliwe jest ponowne uruchomienie maszyny.

## Kontrola przełącznika szuflady

- Wyjąć szufladę.

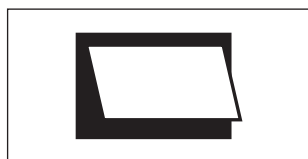
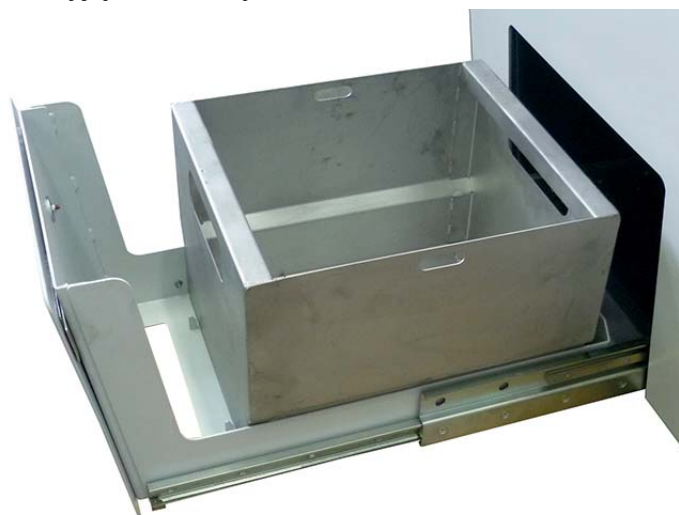

➤ Wskaźnik „Klapa / szuflada otwarta” musi się świecić, a czerwona dioda LED musi migać.

Po wsunięciu szuflady wskaźnik gaśnie i możliwe jest ponowne uruchomienie maszyny.

## 5 Eksploatacja

### Włączanie niszczarki dysków twardych



- Ustawić włącznik główny w pozycji I.



Dysk twardy

➤ Na wyświetlaczu widoczny jest wybrany przed ostatnim wyłączeniem materiał.

### Dysk twardy lub CD/DVD albo taśma magnetyczna



- Gdy ponownie ma być niszczone materiał już wybranego rodzaju, należy nacisnąć przycisk „do przodu”. W przeciwnym razie wybrać inny rodzaj materiału (patrz rozdział 6 „Ustawienia menu”).



➤ Na wyświetlaczu przedstawiana jest schematyczna animacja niszczenia nośnika danych. Symbol dłoni informuje

jednak o tym, że niszczarka nie jest jeszcze gotowa do pracy. Nie doprowadzać materiału.



➤ Po chwili wskazanie zmienia się. Świeci się zielona dioda LED w panelu sterowania.



Maszyna jest teraz gotowa do pracy. Można doprowadzać materiał.

## Niszczenie materiału



- Włożyć nośnik danych w szczelinę wlotową (1).



Pociągnięcia suwaka (2) spowoduje zrzucenie materiału do mechanizmu tnącego.



➤ Mechanizm tnący rozdrabnia nośnik danych. Na wyświetlaczu proces niszczenia jest przedstawiany schematycznie za pomocą kilku obrazów.

Nowy materiał należy umieszczać w niszczarce dopiero wtedy, gdy zniknie symbol ręki i na panelu sterowania zapali się zielona dioda LED.

Nowy materiał należy umieszczać w niszczarce dopiero wtedy, gdy zniknie symbol ręki i na panelu sterowania zapali się zielona dioda LED.

## Kończenie niszczenia materiału



- Nacisnąć przycisk Stop.

## Wyłączanie niszcarki dysków twardych



- Przesunąć wyłącznik główny w położenie 0. W tej pozycji można zabezpieczyć wyłącznik główny kłódką przed niepożądanym włączeniem.

## 6 Ustawienia menu



Po naciśnięciu na przycisk menu można zmieniać ustawienia i sprawdzać zapisane wartości. Po ponownym naciśnięciu przycisku następuje opuszczenie menu.



Przyciskiem Enter potwierdzane są wybrane wartości.



Przyciski sterowania służą do nawigacji w menu.

Szczegółowa struktura menu znajduje się na kolejnej stronie.

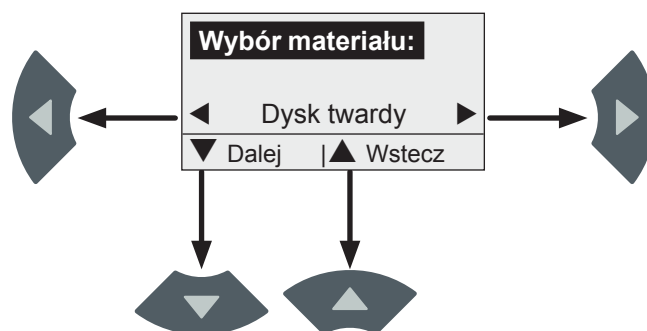

Strzałki na wskaźniku informują o tym, które przyciski sterowania są aktywne i jakie można wybierać funkcje.

**Wskazanie**

**Przycisk**

**Akcja**



Dysk twardy



Wywołanie menu  
Pierwszy punkt menu „Wybór materiału”

<p><b>Wybór materiału:</b></p> <p>◀ Dysk twardy ▶</p> <p>▼ Dalej   ▲ Wstecz</p>	 	<p><b>Wybór materiału:</b></p> <p>◀ CD / DVD ▶</p> <p>▼ Dalej   ▲ Wstecz</p>	 	<p><b>Wybór materiału:</b></p> <p>◀ Taśma magnetyczna ▶</p> <p>▼ Dalej   ▲ Wstecz</p>
---	---	--	--	---

Wywołać menu  
„Wartości rzeczywiste”.





Godziny pracy

<p><b>Wartości rzeczywiste:</b></p> <p>Godziny pracy 5h 25m</p> <p>▼ Dalej   ▲ Wstecz</p>	 	<p><b>Wartości rzeczywiste:</b></p> <p>Blokady 0</p> <p>▼ Dalej   ▲ Wstecz</p>	 	<p><b>Wartości rzeczywiste:</b></p> <p>Pełny pojemnik 0</p> <p>▼ Dalej   ▲ Wstecz</p>
---	---	--	--	---

Wywołać menu  
„Ustawienia”.





Powrót do menu  
„Wartości rzeczywiste”.

<p><b>Ustawienia:</b> *</p> <p>◀ Język ▶</p> <p>▼ Dalej   ▲ Wstecz</p>	 	<p><b>Ustawienia:</b> *</p> <p>◀ System ▶</p> <p>▼ Dalej   ▲ Wstecz</p>
--	---	---

Wywołać menu „Tryb  
oszczędzania energii”.



Powrót do menu  
„Ustawienia”.

<p><b>Tryb oszczędzania energii:</b></p> <p>◀ Nie ▶</p> <p>▼ Dalej   ▲ Wstecz</p>	 	<p>Przy aktywnym trybie oszczędzania energii zespół tnący jest wyłączany po upływie ustawionego czasu bezruchu. Zakres ustawiania: „Nie” (zespół tnący pozostaje włączony) lub 1 min do 60 min w krokach co 1 min</p>
---	---	---



Opuścić menu  
powrót do wskazania podstawowego

\*: Objaśnienie tego ustawienia, patrz kolejna strona.

## Wybór języka w menu „Ustawienia”



- Ponownie nacisnąć przycisk Enter.
- Wyświetlany jest ustawiony język.



- Wybrać żądany język.



- Potwierdzić wybór przyciskiem Enter.

## Ustawienia systemowe w menu „Ustawienia”

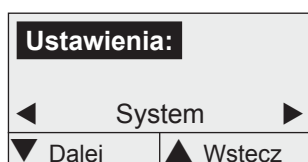

- Ponownie nacisnąć przycisk Enter.
- Zostanie wyświetlona wersja programu.

W celu sprawdzenia i modyfikacji ustawień systemowych konieczne jest wpisane hasła. Te parametry mogą być zmieniane tylko przez techników HSM.

## 7 Usuwanie zakłóceń

### Pełny pojemnik



➤ Świeci się wskaźnik „Pojemnik pełny”. Miga czerwona dioda LED. Zespół tnący wyłącza się z krótkim opóźnieniem.

- Wyjąć szufladę. Opróżnić pojemnik. Umieścić pojemnik w szufladzie. Wsunąć ponownie szufladę.
- Ponownie włączyć zespół tnący. W tym celu nacisnąć przycisk „do przodu”.



### Blokada

- W przypadku przeciążenia napęd wyłącza się automatycznie i przez chwilę pracuje do tyłu. Następnie następuje wyłączenie zespołu tnącego.



### OSTROŻNIE

Skaleczenie przez walce nożowe jest możliwe również w stanie spoczynku. Zawsze nosić rękawice ochronne!

- Wyjąć dyski twarde poprzez klapę.
- Ponownie włączyć zespół tnący. W tym celu nacisnąć przycisk „do przodu”.



W przypadku jakiegokolwiek komunikatu o usterce wyłączyć maszynę i po jeden minucie włączyć ją ponownie. Gdy usterka występuje nadal, skontaktować się z naszym działem obsługi klienta.

## 8 Czyszczenie i konserwacja

### ! OSTRZEŻENIE

#### Niebezpieczne napięcie zasilające!

Nieprawidłowe obchodzenie się z maszyną może doprowadzić do porażenia prądem elektrycznym.

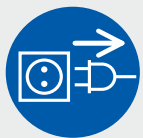

Przed zmianą miejsca, czyszczeniem lub konserwacją wyłączyć maszynę i wyciągnąć wtyczkę z gniazdka.

- Czyścić maszynę tylko przy użyciu miękkiej szmatki i łagodnego roztworu wody z mydłem. Uważać przy tym, aby do wnętrza maszyny nie wniknęła woda. Stosowanie środków szorujących, benzyny lub rozcieńczalników jest zabronione.

Prace serwisowe może wykonywać tylko personel serwisowy HSM i technicy serwisowi naszych partnerów kontraktowych.

### Smarowanie kół synchronicznych (co kwartał)

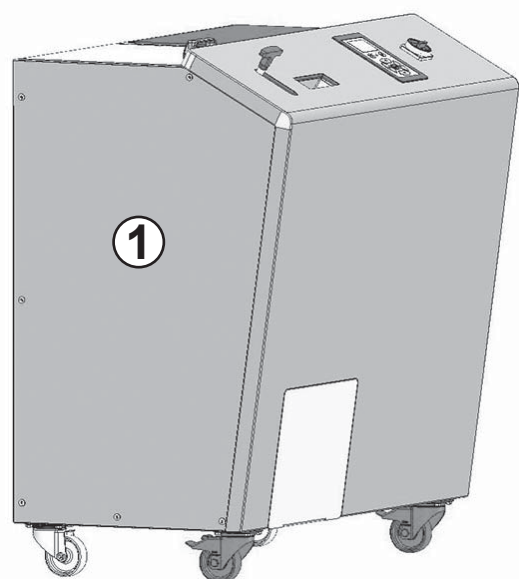

- Zdjąć lewą osłonę boczną (1).

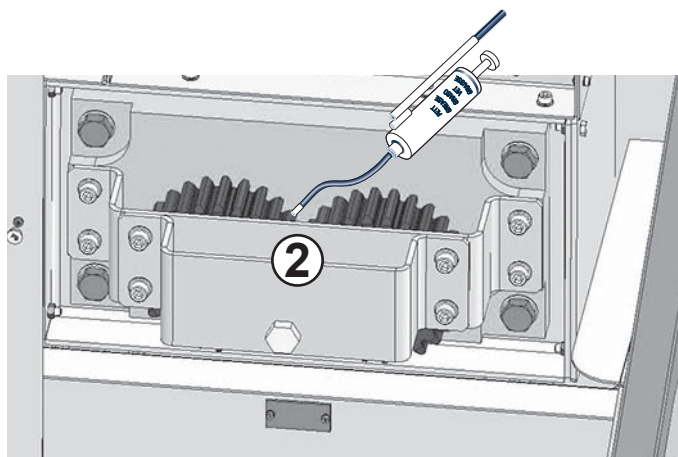

- Nasmarować koła synchroniczne (2) zalecanym smarem: K2K zgodny z normą DIN 51502/DIN 51825.
- Zamontować osłonę boczną.

## 9 Utylizacja/recykling

Po zakończeniu czasu użytkowania maszyną należy zutylizować w sposób przyjazny dla środowiska. Należy przestrzegać przy tym obowiązujących przepisów. Ponieważ przepisy są podlegają stale zmianom, prosimy o kontakt w odpowiednim czasie z lokalnymi władzami odpowiedzialnymi w tym zakresie. Również firma HSM jako producent doradzi Państwu chętnie w zakresie utylizacji starej maszyny.

### Deklaracja zgodności UE

Producent **HSM GmbH + Co. KG**, Austraße 1-9, 88699 Frickingen/Niemcy niniejszym oświadcza, że niszczarka dysków twardych typu **HSM HDS 150** ze względu na swoją koncepcję i budowę w wersji wprowadzonej przez producenta do obrotu odpowiada zasadniczym wymagom bezpieczeństwa i ochrony zdrowia wymienionych poniżej dyrektyw UE:

dyrektywa maszynowa 2006/42/WE  
dyrektywa kompatybilności elektromagnetycznej (EMC) 2014/30/UE

Zastosowane normy:  
EN 349, EN 953, EN 1037, EN 1088, EN ISO 12100,  
EN 13849-1, EN ISO 13850, EN ISO 13857, EN 60204-1,  
EN 61000-3-2, EN 61000-3-3, EN 61000-6-2,  
EN 61000-6-4, EN 62061

Osoba upoważniona do kompletowania dokumentacji technicznej:

Hubert Kötzing, HSM GmbH + Co. KG.

Frickingen, 21.4.2016 z up. Hubert Kötzing  
Kierownik ds. technicznych

## 1 Bezpečnost

### 1.1 Klasifikace bezpečnostních a výstražných pokynů

Bezpečnostní pokyny a výstražná upozornění označují situace, při nichž může dojít ke zranění osob nebo poškození věcí a popisují opatření k odvrácení nebezpečí.

Výstražný symbol , signální slova **VÝSTRAHA** nebo **OPATRNĚ** a text zapsaný na šedém podkladu představují varování před možným nebezpečím úrazu. Dodržujte všechna opatření, která jsou označena výstražným symbolem. Zabráníte tak vzniku smrtelného nebo vážného úrazu.

#### **VÝSTRAHA**

označuje nebezpečnou situaci se střední rizikem, jejímž následkem může být smrtelný nebo těžký úraz.

#### **OPATRNĚ**

označuje nebezpečnou situaci s nízkým rizikem, jejímž následkem může být lehký nebo středně těžký úraz.

### Upozornění

označuje informace důležité pro efektivní provoz stroje bez nebezpečí ohrožení.

## 1.2 Základní bezpečnostní pokyny



Před uvedením stroje do provozu, obsluhou a údržbou si přečtěte návod k obsluze, uschovejte jej k další potřebě a předajte jej případnému dalšímu uživateli.



### **Nebezpečí úrazu o ostré nože!**

Při odstraňování blokad noste ochranné rukavice.



### **Nebezpečí úrazu vtažením!**

Dlouhé vlasy, volné části oděvu, vázanky, šály, řetízky, náramky atd. nepřibližujte k oblasti vstupního otvoru. Neskartujte materiál, který se při zpracování může namotat, např. pásky, šňůry použité ve vazbě, měkké umělohmotné fólie atd.



- Používejte stroj pouze v souladu se stanoveným účelem a v technicky bezvadném stavu za dodržení návodu k obsluze.
- Stroj není určen k používání osobami (včetně dětí mladších 16 let) s omezenými fyzickými, sensorickými nebo duševními schopnostmi nebo osobami, které nemají dostatečné zkušenosti a znalosti s výjimkou případu, že přístroj používají pod dozorem osob, odpovědných za jejich bezpečnost.
- Pokud se strojem nepracujete, musíte jej vypnout a zajistit proti použití nepovolanými osobami. Za tímto účelem můžete hlavní vypínač zajistit v poloze „Vyp“ visacím zámkem.
- Zjistíte-li jakékoliv nedostatky na bezpečnostních opatřeních, ihned skartovací stroj vypněte.

- Provozovatel musí zajistit, aby měli ke skartovacímu stroji přístup pouze osoby, kterým se dostalo speciálního zaškolení o možných nebezpečích. Personál pověřený údržbou musí být zaškolen k prováděným činnostem a musí mít požadované odborné znalosti.
- Dodržujte místní bezpečnostní předpisy a předpisy BOZP jakož i nařízení k ochraně životního prostředí.
- Změny na stroji nejsou dovoleny. Zejména nesmíte odstraňovat bezpečnostní zařízení ani je vyřadit z funkce.
- Vypněte skartovací stroj, vytáhněte elektrickou zástrčku ze zásuvky a kontaktujte zákaznický servis pokud
  - je napájecí kabel nebo elektrický konektor poškozený.
  - se do skartovacího stroje na skartaci pevných disků dostala tekutina.
  - stroj i přes dodržení návodu k obsluze nepracuje správně.
  - došlo k poškození skartovacího stroje na skartaci pevných disků.

## 2 Popis

### 2.1 Použití podle stanoveného účelu

Skartovací stroj na skartování pevných disků je určen ke skartování pevných disků do velikosti 3,5", CD/DVD, magnetických pásek do velikosti 3,5" a disket.

### 2.2 Záruka

Na skartovací stroj na skartování pevných disků poskytujeme záruku jeden rok. V případě více-směnného provozu činí záruční doba 6 měsíců. Opatření, škody v důsledku neodborné manipulace, přirozené opotřebení popř. zásahy z třetí strany nespádají pod plnění z odpovědnosti za vady. Platí naše všeobecné obchodní podmínky.

### 2.3 Popis funkce

Po zapnutí stroje a volbě druhu materiálu se materiál určený ke skartování vloží do přívodní šachty a zatáhnutím za páku se vhodí do řezného mechanismu. Speciálně tvrzené celistvé ocelové hřídele rozřezou datové nosiče. Rozřezaný materiál padá do sběrné nádoby, jejíž stav naplnění je monitorován. Jestliže je nádoba plná, stroj se vypne a na indikačním panelu se objeví informace o tom, že musí obsluha nádobu vyprázdnit.

Na ovládacím panelu se provádí nastavení a zobrazují se provozní hodnoty.



## 2.4 Přehled



- 1 Hlavní vypínač
- 2 Ovládací panel
- 3 Přívodní šachta
- 4 Páka
- 5 Klapka
- 6 Zásuvka s nádobou
- 7 Kolečka s brzdou
- 8 Typový štítek

## 2.5 Technické údaje

Typ řezu	V proužcích
Velikost řezu	40 mm
Stupeň utajení DIN 66399	T-1, E-2, H-3
Rychlost řezu	22 mm/s
Výkon (pevných disků / h)	cca 210
Napájení	100 - 240 V / 50 / 60 Hz
Odebíraný výkon	1500 W
Rozměry Š x H x V (mm)	1200 x 772 x 1300
Hmotnost	677 kg
Objem odpadní nádoby	36,7 l
Emisní hladina akustického tlaku (chod naprázdno / při zatížení)	61 dB(A) / 78 dB(A)
Okolní podmínky pro přepravu, skladování a provoz: teplota relativní vlhkost vzduchu nadmořská výška	-10 °C až +25 °C max. 90 %, bez tvorby kondenzátu max. 2 000 m

## 2.6 Rozměrový výkres

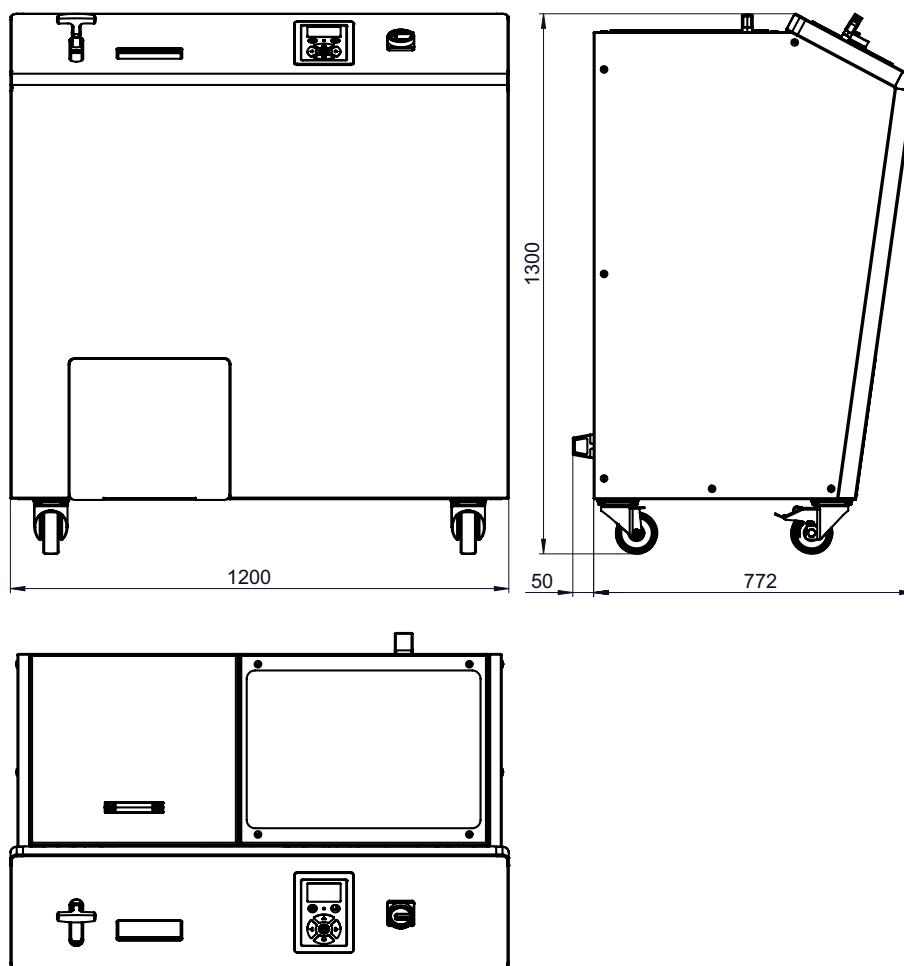

### 3 Přeprava a instalace

#### VÝSTRAHA



##### **Nebezpečí způsobené padajícími díly**

Dovolená nosnost zvedacího zařízení musí být vyšší než hmotnost dopravovaných dílů.

Při vykládání z nákladního vozu dbejte na vyvážení stroje.



##### **Nebezpečí úrazu při přepravě**

Nevhodné přepravní prostředky a neopatrná přeprava mohou způsobit překlopení stroje a sevření osob.

Přepravní prostředky musejí být dimenzovány s ohledem na hmotnost a rozměry stroje. Během přepravy se nesmí v bezprostřední blízkosti stroje nacházet žádné osoby.



Hmotnost: cca 677 kg

- Přepravní prostředky (např. nízkozdvižné vozíky) musejí odpovídat hmotnosti stroje.
- Umístěte paletu se zabaleným strojem na rovnou, hladkou podlahu.
- Stroj smíte umístit pouze do suché místnosti na pevnou rovnou podlahu (žádný koberec!).
- Stroj umístěte tak, aby byla el. zástrčka snadno dosažitelná a větrací otvory byly volné.



- Zaaretujte přední kolečka zatlačením páčky brzdy.



- Spojte napájecí kabel se strojem a aretujte jej. Skartovací stroj se musí připojit na proudový zdroj, který odpovídá údajům na typovém štítku. Dbejte na to, aby napájecí kabel ležel volně a nebylo možné na něj šlápnout. Síťovou zástrčku stroje zapojte do řádně instalované zásuvky.

## 4 Uvedení do provozu

### 4.1 Ovládací panel

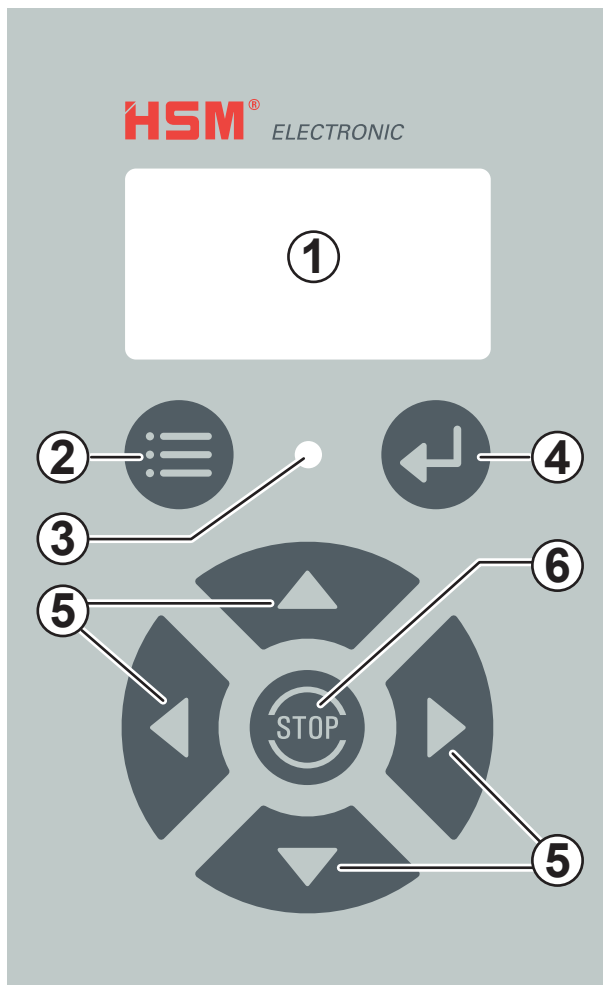

- 1 Indikační panel
- 2 Tlačítko nabídky
- 3 LED (dvoubarevná zelená / červená)
- 4 Tlačítko Enter
- 5 Ovládací tlačítka
- 6 Tlačítko Stop

### 4.2 Kontrola bezpečnostních zařízení

#### **! VÝSTRAHA**

#### **Nebezpečí úrazu v důsledku chybějících bezpečnostních zařízení**

Zkontrolujte řádnou funkci bezpečnostních zařízení:

- na začátku každého pracovního kroku
- po každé provedené údržbě nebo opravě

Uvedte stroj definitivně do provozu teprve poté, co jste zkontrolovali bezpečnostní zařízení a nezjistili jste žádné nedostatky. Pokud si za provozu všimnete závad, stroj okamžitě zastavte a zajistěte odstranění závad.

#### **Upozornění**

Jestliže je skartovací stroj vypnutý, klapka a zásuvka jsou zablokované. Ke kontrole zapněte stroj.

#### **Zapnutí skartovacího stroje na skartaci pevných disků**



- Uvedte hlavní vypínač do polohy I.

## Kontrola vypínače klapky

- Otevřete klapku.

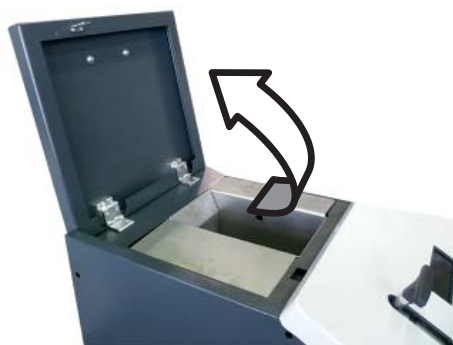

► Signalizace „Klapka / zásuvka otevřená“ musí svítit a LED červeně blikat.

Po zavření klapky signalizace zhasne a stroj lze opět uvést do provozu.

## Kontrola vypínače zásuvky

- Vytáhněte zásuvku.

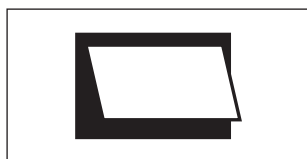

► Signalizace „Klapka / zásuvka otevřená“ musí svítit a LED červeně blikat.

Po zasunutí zásuvky signalizace zhasne a stroj lze opět uvést do provozu.

## 5 Provoz

### Zapnutí skartovacího stroje na skartaci pevných disků



- Uvedte hlavní vypínač do polohy I.



► Na indikačním panelu se zobrazí druh materiálu nastavený před posledním vypnutím stroje:

### Pevný disk nebo CD/DVD nebo magnetická páska



- Jestliže chcete opět zpracovávat materiál zobrazeného druhu, stiskněte tlačítko „vpřed“. V opačném případě zvolte jiný druh materiálu (viz kapitola 6 „Nastavení nabídky“).

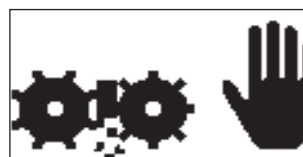

► Na indikačním panelu se schematicky zobrazí skartování datového nosiče. Symbol ruky však upozorňuje na to, že

skartovací stroj ještě není připraven k provozu. Nevkládejte ještě žádný materiál.



► Po krátké době se indikace změní. Na ovládacím panelu svítí zelená LED. Stroj je nyní připravený k provozu. Můžete vkládat materiál.



## Skartování materiálu



- Vložte datový nosič do přívodní šachty (1).



Zatažením za páku (2) se materiál shodí do řezného mechanismu.



► Řezný mechanismu skartuje datový nosič. Na indikačním panelu se skartování schematicky zobrazí několika obrázky.

Nový materiál vkládejte teprve tehdy, když nesvítí symbol ruky a LED v ovládacím panelu zeleně svítí.

## Ukončení skartování materiálu



- Stiskněte tlačítko Stop.

## Vypnutí skartovacího stroje na skartaci pevných disků



- Otočte hlavní vypínač do polohy **0**. V této poloze můžete hlavní vypínač zajistit proti nepovolanému zapnutí visacím zámekem.

## 6 Nastavení nabídky



Po stisknutí tlačítka nabídky můžete provádět nastavení a dotazovat uložené hodnoty. Opakovaným stisknutím tlačítka opustíte nabídku.



Tlačítkem Enter potvrdíte zvolené hodnoty.



Ovládacími tlačítky se můžete pohybovat v nabídce.

Podrobnou strukturu nabídky najdete na další stránce.

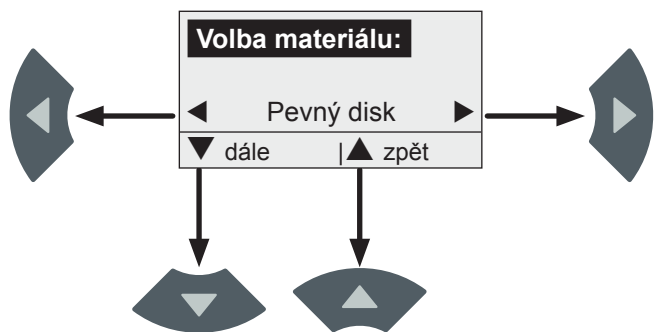

Šipky v indikačním panelu Vám ukazují, která ovládací tlačítka jsou aktivní, a kterou funkci můžete za jejich pomoci zvolit.

Indikace

Tlačítko





Akce



Pevný disk







Vyvolání nabídky  
První bod nabídky „Volba materiálu“

<p><b>Volba materiálu:</b></p> <p>◀ Pevný disk ▶</p> <p>▼ dále   ▲ zpět</p>	 	<p><b>Volba materiálu:</b></p> <p>◀ CD / DVD ▶</p> <p>▼ dále   ▲ zpět</p>	 	<p><b>Volba materiálu:</b></p> <p>◀ Magnetická páska ▶</p> <p>▼ dále   ▲ zpět</p>
---	---	---	---	---

Vyvolání nabídky  
„Skutečné hodnoty“.





Zpět k nabídce  
„Volba materiálu“.

<p><b>Skutečné hodnoty:</b></p> <p>Provozní hodiny 5h 25m</p> <p>▼ dále   ▲ zpět</p>	 	<p><b>Skutečné hodnoty:</b></p> <p>Blokády 0</p> <p>▼ dále   ▲ zpět</p>	 	<p><b>Skutečné hodnoty:</b></p> <p>Nádoba plná 0</p> <p>▼ dále   ▲ zpět</p>
--	---	---	---	---

Vyvolání nabídky  
„Nastavení“.





Zpět k nabídce  
„Skutečné hodnoty“.

<p><b>Nastavení:</b></p> <p>Jazyk</p> <p>▼ dále   ▲ zpět</p>	<p>*</p>	 	<p><b>Nastavení:</b></p> <p>Systém</p> <p>▼ dále   ▲ zpět</p>	<p>*</p>
--	----------	---	---	----------

Vyvolání nabídky  
„Úsporný režim“.



Zpět k nabídce  
„Nastavení“.

<p><b>Úsporný režim:</b></p> <p>Ne</p> <p>▼ dále   ▲ zpět</p>	 	<p>Pokud byl aktivován úsporný režim, vypne se po nastavené době řezný mechanismus v případě, že není skartován žádný materiál. Rozsah nastavení: „Ne“ (řezný mechanismus zůstane zapnutý) nebo 1 min až 60 min v krocích po 1 min</p>
---	---	--



Opuštění nabídky  
zpět na základní zobrazení

\*: Vysvětlení k tomuto nastavení viz následující strana.

## Volba jazyka v nabídce „Nastavení“



- Stiskněte tlačítko Enter.
- Zobrazí se nastavený jazyk.



- Zvolte požadovaný jazyk.



- Volbu potvrďte tlačítkem Enter.

## Systémové parametry v nabídce „Nastavení“

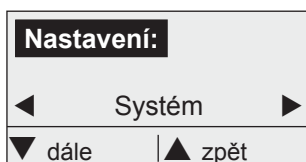

- Stiskněte tlačítko Enter.
- Zobrazí se verze programu.

Pro vyvolání a modifikaci systémových nastavení je nutné zadat heslo. Parametry smí měnit pouze technici HSM.

## 7 Odstraňování poruch

### Nádoba plná



➤ Signalizace „Nádoba plná“ svítí. LED červeně bliká. Řezný mechanismus se po krátkém zpoždění vypne.

- Vytáhněte zásuvku. Vysypte nádobu. Vložte nádobu do zásuvky. Opět zasuňte zásuvku.
- Znovu spusťte řezný mechanismus. Stiskněte k tomu tlačítko „vpřed“.



### Blokáda

- Při přetížení se pohon automaticky přepne a krátkou dobu běží nazpět. Potom se řezný mechanismus vypne.



### OPATRNE

K pořezání nožními válci může dojít i za jejich klidu. Noste vždy ochranné rukavice!

- Odeberte pevné disky přes klapku.
- Znovu spusťte řezný mechanismus. Stiskněte k tomu tlačítko „vpřed“.

V případě chybového hlášení jakéhokoliv druhu stroj vypněte a po prodlevě v délce jedné minuty jej opět zapněte.

Pokud chyba stále přetrvává, kontaktujte naši zákaznickou službu.



## 8 Čištění a údržba

### ! VÝSTRAHA

#### Nebezpečné síťové napětí!

Nesprávná manipulace se strojem může způsobit zasažení elektrickým proudem.

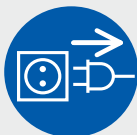

Před přemísťováním, čištěním či údržbou vypněte stroj a vytáhněte síťovou zástrčku ze zásuvky.

- K čištění stroje používejte pouze měkký hadr a jemný mýdlový roztok. Do stroje se přitom nesmí dostat žádná voda. Použití čisticích písků, technického benzínu, benzínu nebo ředidel je zakázáno.

Údržbu skartovacího stroje smí provádět pouze zákaznický servis firmy HSM a servisní technici našich smluvních partnerů.

### Mazání synchronizačních koleček (čtvrtletně)

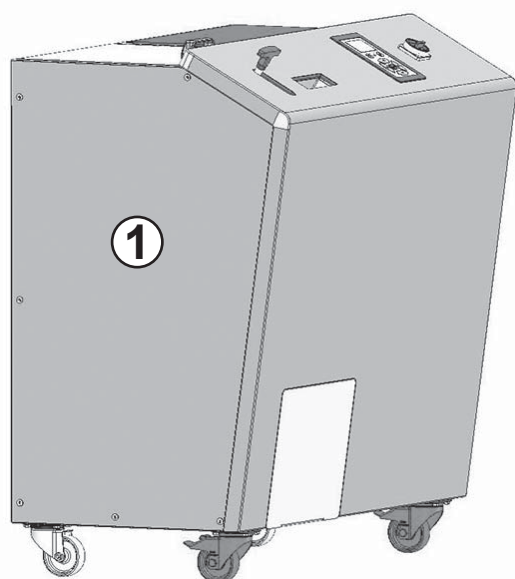

- Sejměte levý boční plech (1).

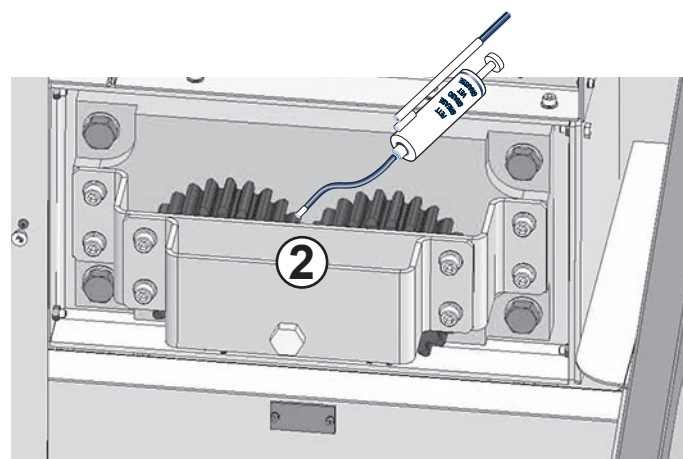

- Namažte synchronizační kolečka (2). Doporučený mazací tuk: K2K dle DIN 51502/DIN 51825
- Namontujte opět boční plech.

## 9 Likvidace / recyklace

Na konci životnosti je třeba stroj ekologicky zlikvidovat. Přitom musí být dodrženy platné předpisy. Protože stav zákonů podléhá neustálým změnám, žádáme Vás, abyste se v danou dobu informovali u obecní správy. Také firma HSM vám jako výrobce poradí s likvidací vašeho starého stroje.

### Prohlášení o shodě EU

Výrobce **HSM GmbH + Co. KG**, Austraße 1-9, 88699 Frickingen / Germany tímto prohlašuje, že skartovací stroj na skartaci pevných disků typu **HSM HDS 150** splňuje na základě své koncepce a druhu konstrukce v provedení uvedeném na trh hlavní požadavky na ochranu zdraví a bezpečnosti následujících směrnic EU:

Směrnice o strojních zařízeních 2006 / 42 / ES  
Směrnice o elektromagnetické kompatibilitě 2014 / 30 / EU

Použité normy:

EN 349, EN 953, EN 1037, EN 1088, EN ISO 12100, EN 13849-1, EN ISO 13850, EN ISO 13857, EN 60204-1, EN 61000-3-2, EN 61000-3-3, EN 61000-6-2, EN 61000-6-4, EN 62061

Osoba odpovědná za sestavení technické dokumentace:  
Hubert Kötzinger, HSM GmbH + Co. KG

Frickingen, 21.4.2016 v zastoupení Hubert Kötzinger  
vedoucí technického oddělení

## 1 Bezpečnosť

### 1.1 Klasifikácia bezpečnostných a výstražných upozornení

Bezpečnostné a výstražné upozornenia označujú situácie, v ktorých môže dôjsť k zraneniam osôb alebo vecným škodám a uvádzajú opatrenia na odvrátenie nebezpečenstva.

Značky nebezpečenstva , signálne slová **VÝSTRAHA** alebo **POZOR** alebo šedo podfarbený text varujú pred možnými nebezpečenstvami poranenia. Dodržujte všetky upozornenia, ktoré sú označené značkou nebezpečenstva, aby ste predišli poraneniám alebo smrti.

#### **VÝSTRAHA**

označuje nebezpečenstvo so stredným stupňom rizika, ktoré môže mať za následok smrť alebo ťažké telesné poranenia.

#### **POZOR**

označuje nebezpečenstvo s nízkym stupňom rizika, ktoré môže mať za následok ľahké alebo stredne ťažké telesné poranenia.

#### **Upozornenie**

označuje informácie efektívnej prevádzky stroja bez rizika ohrozenia.

## 1.2 Základné bezpečnostné upozornenia



Pred uvedením stroja do prevádzky, obsluhou a údržbou stroja si prečítajte návod na obsluhu, odložte si ho pre prípad neskoršieho použitia a odovzdajte ho budúcim používateľom.



#### **Nebezpečenstvo poranenia ostrými nožmi!**

Pri odstraňovaní blokujúcich prekážok používajte ochranné rukavice.



#### **Nebezpečenstvo úrazu vťahnutím!**

Dlhé vlasy, voľné oblečenie, kravaty, šály, náhrdelníky a náramky atď. sa nesmú dostať do priestoru vhadzovacieho otvoru. Neskartujte materiál, ktorý je náchylný ku tvorbe slučiek, napr. stuhy, motúzy, mäkké plastové fólie atď.



- Stroj používajte len na určený účel a v technicky bezchybnom stave pri dodržaní návodu na obsluhu.
- Stroj nesmú používať osoby (vrátane detí mladších ako 16 rokov) s obmedzenými fyzickými, sensorickými alebo duševnými schopnosťami alebo s nedostatkom skúseností a/alebo vedomostí, okrem prípadu, že budú pod dozorom osoby dohliadajúcej na ich bezpečnosť.
- Ak sa strojom nepracuje, musí sa odstaviť a zaistiť proti neoprávnenému používaniu. Na to môžete hlavný vypínač uzamknúť visiacim zámkom v polohe Vypnuté.
- V prípade zistenia nedostatkov na bezpečnostných opatreniach skartovačku okamžite odstavte z prevádzky.

- Prevádzkovateľ musí zaistiť, aby k drviču mali prístup len osoby, ktoré boli špeciálne poučené o možných nebezpečenstvách. Údržbový personál musí byť vyškolený pre vykonávané činnosti a disponovať požadovanými odbornými znalosťami.
- Dodržujte miestne bezpečnostné predpisy a predpisy na prechádzanie úrazom, ako aj nariadenia na ochranu životného prostredia.
- Zmeny na stroji nie sú povolené. Najmä bezpečnostné zariadenia sa nesmú odstrániť alebo vyradiť z činnosti.
- Vypnite skartovačku pevných diskov, vyťahnite sieťovú zástrčku a kontaktujte zákaznícky servis v prípade, že:
  - je poškodený elektrický kábel alebo elektrická zástrčka.
  - do drviča pevných diskov sa dostali kvapaliny.
  - stroj správne nefunguje ani pri dodržaní návodu na obsluhu.
  - bola poškodená skartovačka pevných diskov.

## 2 Opis

### 2.1 Použitie podľa určenia

Skartovačka pevných diskov je určená na skartovanie pevných diskov do veľkosti 3,5", CD/DVD, magnetických pásov do veľkosti 3,5" a diskiet.

### 2.2 Záruka

Na skartovačku pevných diskov poskytujeme 1-ročnú záruku. Pri použití vo viacmennej prevádzke je záručná doba 6 mesiacov. Opatrenie, poškodenia v dôsledku neodborného zaobchádzania, prirodzené opotrebenie popr. zásahy z tretej strany nie sú zahrnuté do zodpovednosti za nedostatky. Platia naše všeobecné obchodné podmienky.

### 2.3 Opis funkcie

Po spustení stroja a voľbe druhu materiálu bude materiál určený na skartovanie vložený do vhadzovacej šachty a ťahom posúvača vhozený do rezacieho ústrojenstva. Špeciálne tvrdené celooceľové hriadele rozdrví dátové nosiče. Skartovaný materiál padá do zachytávacej nádoby, ktorej stav naplnenia je monitorovaný. V prípade plnej nádoby sa stroj vypne a displej informuje obsluhu, že je potrebné vyprázdniť nádobu.

Na ovládacom paneli sa vykonávajú nastavenia a zobrazujú prevádzkové hodnoty.

2.4 Prehľad



- 1 Hlavný spínač
- 2 Ovládací panel
- 3 Vhadzovacia šachta
- 4 Posúvač
- 5 Klapka
- 6 Zásuvka s nádobou
- 7 Vodiace a brzdiace kolieska
- 8 Typový štítok

## 2.5 Technické údaje

Typ rezu	rez na pružky
Dĺžka rezu	40 mm
Stupeň utajenia DIN 66399	T-1, E-2, H-3
Rezacia rýchlosť	22 mm/s
Výkon (pevných diskov / h)	cca 210
Napájanie	100 - 240 V / 50 / 60 Hz
Príkion	1500 W
Rozmery Š x H x V (mm)	1200 x 772 x 1300
Hmotnosť	677 kg
Objem nádoby na drvený materiál	36,7 l
Emisná hladina akustického tlaku (chod naprázdno / pri záťaži)	61 dB(A) / 78 dB(A)
Podmienky okolia pre prepravu, skladovanie a prevádzku: Teplota relatívna vlhkosť Výška n.m.	-10 °C až +25 °C max. 90 %, nekondenzujúca max. 2 000 m

## 2.6 Rozmerový výkres

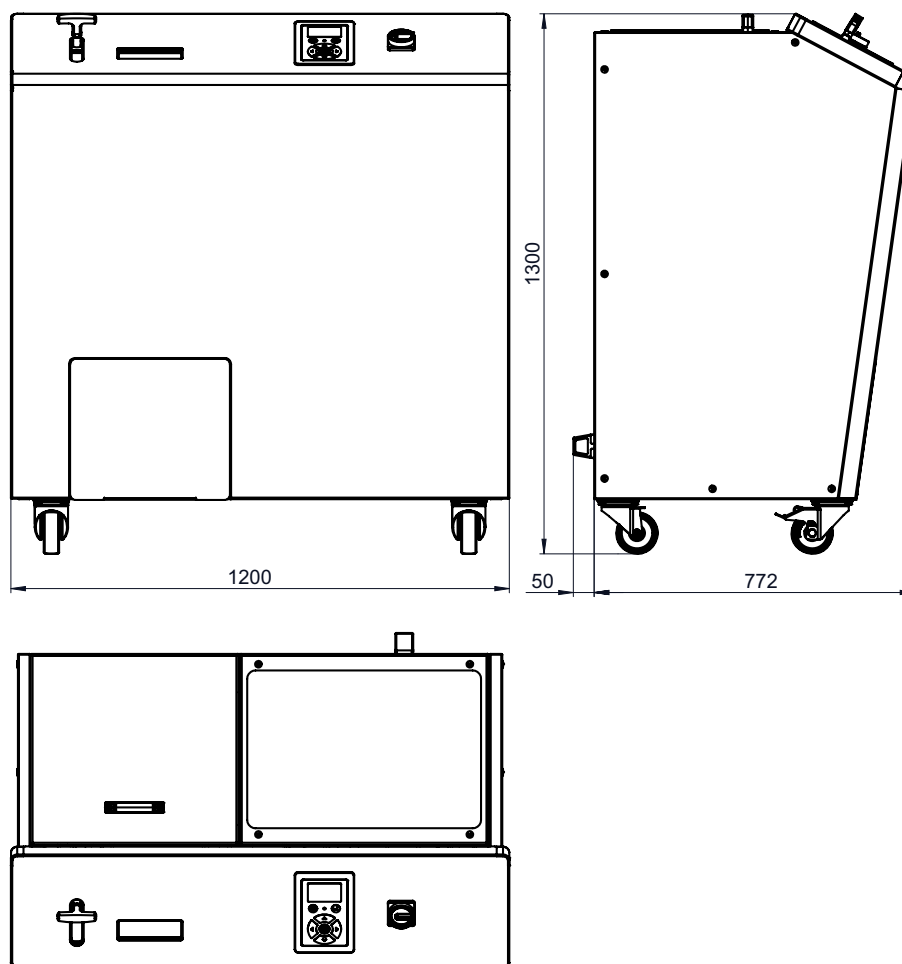

### 3 Preprava a inštalácia

#### VÝSTRAHA



#### **Nebezpečenstvo hroziace padajúcimi dielmi**

Povolená nosnosť zdvíhacieho zariadenia musí byť vyššia ako hmotnosť prepravovaných dielov.

Pri vykládke z nákladného vozidla dbajte na rovnováhu stroja.



#### **Nebezpečenstvo poranenia pri preprave**

Nevhodné prepravné prostriedky a neopatrné prepravovanie môže viesť k prevráteniu stroja a zovretiu osôb.

Prepravné prostriedky musia byť zodpovedajúco dimenzované pre hmotnosť a rozmery stroja. Počas prepravy sa v bezprostrednej blízkosti stroja nesmú nachádzať žiadne osoby.



Hmotnosť: cca 677 kg

- Prepravný prostriedok (napr. zdvíhací vozík) musí byť dimenzovaný na hmotnosť stroja.
- Postavte paletu so zabaleným strojom na rovnú, hladkú podlahu.
- Stroj sa smie inštalovať len v suchých miestnostiach na pevnej, rovnej podlahe (nie na koberci!).
- Stroj umiestnite tak, aby sieťová zástrčka bola ľahko prístupná a vetracie drážky neboli blokové.

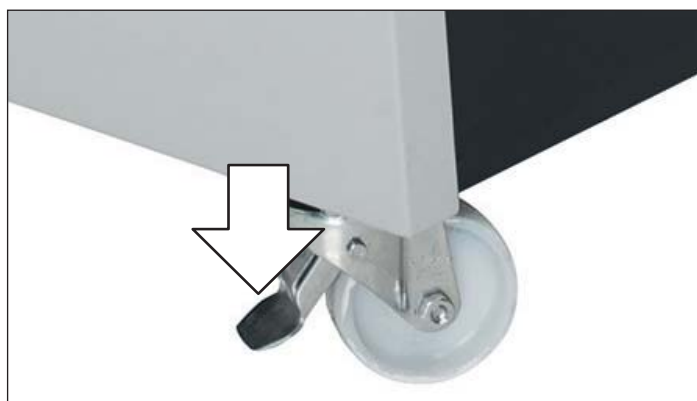

- Predné kolieska zaistíte zatlačením zbrzdovacej páčky nadol.



- Pripojte elektrický kábel k stroju a zaaretujte ho. Zapojenie sa musí vykonať k prúdovému zdroju, ktorý vyhovuje údajom na typovom štítku. Dbajte na to, aby elektrický kábel bol voľne položený a na kábel nebolo možné stúpiť. Zasuňte sieťovú zástrčku stroja do riadne nainštalovanej zásuvky.

## 4 Uvedenie do prevádzky

### 4.1 Ovládací panel

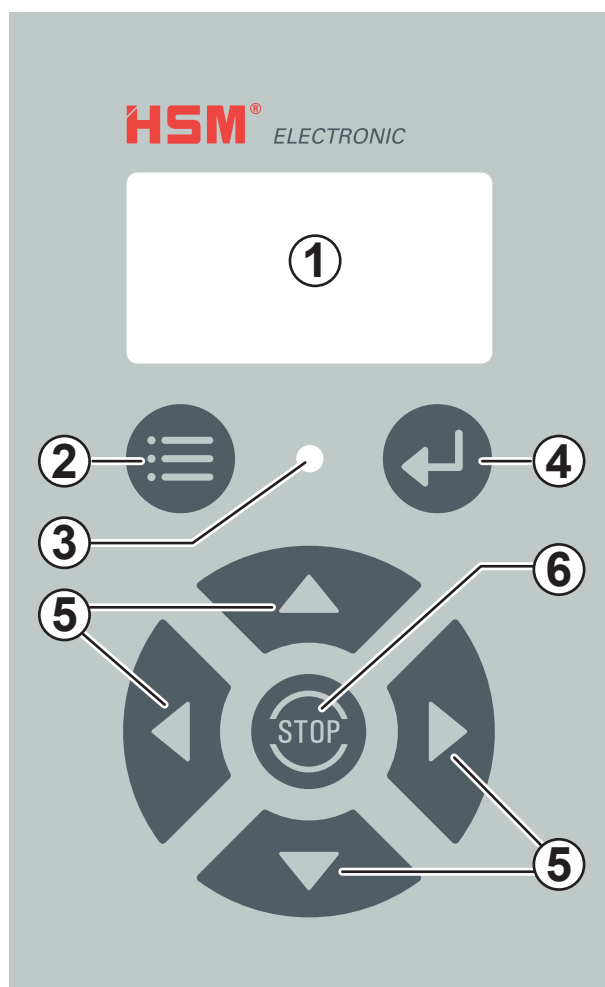

- 1 Zobrazovacie pole (displej)
- 2 Tlačidlo Ponuka
- 3 LED (2-farebná zelená / červená)
- 4 Tlačidlo Enter
- 5 Ovládacie tlačidlá
- 6 Tlačidlo Stop

### 4.2 Kontrola bezpečnostných zariadení

#### **! VÝSTRAHA**

#### **Nebezpečenstvo poranenia následkom chýbajúcich bezpečnostných zariadení**

Skontrolujte správnu funkciu bezpečnostných zariadení:

- na začiatku každej pracovnej zmeny
- po každej údržbe alebo oprave

Stroj uveďte do prevádzky až vtedy, keď ste skontrolovali bezpečnostné zariadenia a nezistili ste žiadne nedostatky. Ak sa počas prevádzky vyskytnú nedostatky, stroj okamžite zastavte a postarajte sa o odstránenie nedostatkov.

#### **Upozornenie**

Klapka a zásuvka sú zablokované, keď je skartovačka vypnutá. Pre kontrolu stroj zapnite.

#### **Zapnutie skartovačky pevných diskov**



- Hlavný vypínač otočte do polohy I.

## Kontrola spínača klapky

- Otvorte klapku.

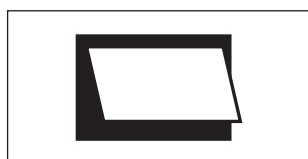

► Indikátor „Otvoriť klapku / zásuvku“ musí svietiť a LED žiarovka blikať načerveno.

Po zatvorení klapky indikátor zhasne a stroj je možné znovu uviesť do prevádzky.

## Kontrola spínača zásuvky

- Vytiahnite zásuvku.

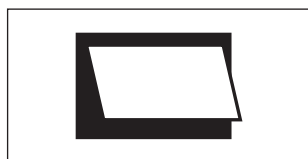

► Indikátor „Otvoriť klapku / zásuvku“ musí svietiť a LED žiarovka blikať načerveno.

Po zasunutí zásuvky indikátor zhasne a stroj je možné znovu uviesť do prevádzky.

## 5 Prevádzka

### Zapnutie skartovačky pevných diskov



- Hlavný vypínač otočte do polohy I.



► V zobrazovacom poli sa zobrazí druh materiálu zvolený pred posledným vypnutím:

### Pevný disk alebo CD/DVD alebo magnetická páska



- Pokiaľ chcete znovu skartovať zobrazený druh materiálu, stlačte tlačidlo „dopredu“. V opačnom prípade zvolte iný druh materiálu (pozri kapitolu 6 „Nastavenia ponuky“).



► V zobrazovacom poli je schematicky znázornené skartovanie dátového nosiča. Symbol ruky však upozorňuje na skutoč-

nosť, že skartovačka ešte nie je pripravená na prevádzku. Ešte nevhadzujte žiadny materiál.



► Indikácia sa zmení po krátkom čase. Zelená LED na ovládacom paneli svieti. Stroj je teraz pripravený na prevádzku. Môžete vhodiť materiál.





## Skartovanie materiálu



- Dátový nosič vložte do vhadzovacej šachty (1).



Ťahom posúvača (2) je materiál vhodný do rezacieho ústrojenstva.



➤ Rezacie ústrojenstvo rozdrví dátový nosič. Na zobrazovacom poli je skartovanie schematicky zobrazené pomocou viacerých obrázkov.

Nový materiál vhodte až vtedy, keď sa už nezobrazuje symbol ruky a LED na ovládacom paneli svieti nazeleno.

## Ukončenie skartovania materiálu



- Stlačte tlačidlo Stop.

## Vypnutie skartovačky pevných diskov



- Hlavný vypínač otočte do polohy **0**. V tejto polohe môžete hlavný vypínač zaistiť visiacim zámkom proti neoprávnenému zapnutiu.

## 6 Nastavenia ponuky



Po stlačení tlačidla Ponuka môžete vykonať nastavenia a zisťovať uložené hodnoty. Opätovným stlačením tlačidla opustíte ponuku.



Tlačidlom Enter potvrdíte zvolené hodnoty.



Pomocou ovládacích tlačidiel môžete prechádzať ponukou.

Podrobnú štruktúru ponuky nájdete na nasledujúcej strane.

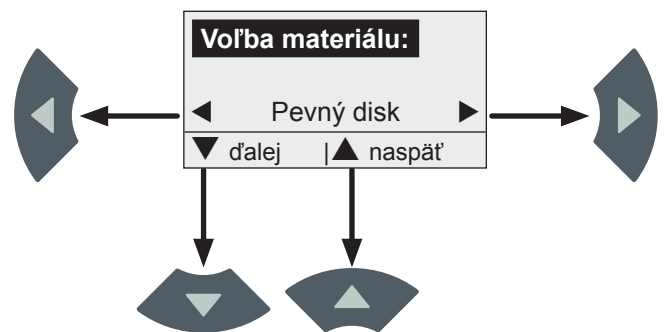

Šípky v zobrazovacom poli znázorňujú, ktoré ovládacie tlačidlá sú aktívne, a ktorú funkciu tým môžete zvoliť.

Indikácia

Tlačidlo





Akcia



Pevný disk







Vyvolanie ponuky  
Prvá položka ponuky „Voľba materiálu“

<p><b>Voľba materiálu:</b></p> <p>◀ Pevný disk ▶</p> <p>▼ ďalej   ▲ naspäť</p>	 	<p><b>Voľba materiálu:</b></p> <p>◀ CD / DVD ▶</p> <p>▼ ďalej   ▲ naspäť</p>	 	<p><b>Voľba materiálu:</b></p> <p>◀ Magnetická páska ▶</p> <p>▼ ďalej   ▲ naspäť</p>
--	---	--	--	--

Vyvolajte ponuku „Aktuálne hodnoty“.





Naspäť na ponuku „Voľba materiálu“.

<p><b>Aktuálne hodnoty:</b></p> <p>Prevádzkové hodiny 5h 25m</p> <p>◀ ▶</p> <p>▼ ďalej   ▲ naspäť</p>	 	<p><b>Aktuálne hodnoty:</b></p> <p>Blokovania 0</p> <p>◀ ▶</p> <p>▼ ďalej   ▲ naspäť</p>	 	<p><b>Aktuálne hodnoty:</b></p> <p>Nádoba plná 0</p> <p>◀ ▶</p> <p>▼ ďalej   ▲ naspäť</p>
---	---	--	--	---

Vyvolajte ponuku „Nastavenia“.



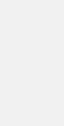
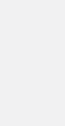

Naspäť na ponuku „Aktuálne hodnoty“.

<p><b>Nastavenia:</b> *</p> <p>Jazyk</p> <p>◀ ▶</p> <p>▼ ďalej   ▲ naspäť</p>	 	<p><b>Nastavenia:</b> *</p> <p>Systém</p> <p>◀ ▶</p> <p>▼ ďalej   ▲ naspäť</p>	 
---	---	--	--

Vyvolajte ponuku „Režim úspory energie“.



Naspäť na ponuku „Nastavenia“.

<p><b>Režim úspory energie</b></p> <p>Nie</p> <p>◀ ▶</p> <p>▼ ďalej   ▲ naspäť</p>	 	<p>Ak bol aktivovaný režim úspory energie, po nastavenom čase sa rezacie ústrojenstvo vypne, ak sa už neskartuje žiadny materiál. Rozsah nastavenia: „Nie“ (rezacie ústrojenstvo zostane zapnuté) alebo 1 minúta až 60 minút v 1-minútových krokoch</p>
--	---	---



Opustenie ponuky  
naspäť do základného zobrazenia

\*: Vysvetlenie k tomuto nastavenie nájdete na nasledujúcej strane.

## Výber jazyka v ponuke „Nastavenia“



- Stlačte tlačidlo Enter.
- Zobrazí sa nastavený jazyk.



- Zvoľte požadovaný jazyk.



- Voľbu potvrdíte tlačidlom Enter.

## Systémové parametre v ponuke „Nastavenia“

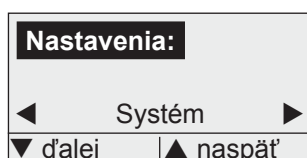

- Stlačte tlačidlo Enter.
- Zobrazí sa verzia programu.

Pre zistenie a úpravu systémových nastavení je nutné zadať heslo. Parametre smú meniť len technici firmy HSM.

## 7 Odstraňovanie porúch

### Nádoba plná



➤ Svetí indikácia „Nádoba plná“. LED bliká načerveno. Rezacie ústrojenstvo sa po krátkom oneskorení vypne.

- Vytiahnite zásuvku. Vyprázdňte nádobu. Vložte nádobu do zásuvky. Zásuvku znovu zasuňte.



- Znovu spustíte rezacie ústrojenstvo. Na to stlačte tlačidlo „dopredu“.

### Blokovanie

- Pri preťažení sa pohon automaticky prepne a na krátku dobu beží späť. Potom sa rezacie ústrojenstvo vypne.



**POZOR** Rezné poranenia nožovými valcami sú možné aj pri odstavenom stroji. Vždy používajte ochranné rukavice!

- Vyberte pevné disky cez klapku.



- Znovu spustíte rezacie ústrojenstvo. Na to stlačte tlačidlo „dopredu“.

V prípade chybových hlásení akéhokoľvek druhu stroj vypnite, počkajte 1 minútu a znovu ho zapnite. Pokiaľ sa chyba znovu vyskytne, informujte náš zákaznícky servis.

## 8 Čistenie a údržba

### ! VÝSTRAHA

#### Nebezpečné sieťové napätie!

Chybné zaobchádzanie s prístrojom môže viesť k úrazu elektrickým prúdom.



Stroj pred presunutím, čistením alebo údržbou vypnite a vytiahnite sieťovú zástrčku.

- Stroj čistite len mäkkou handrou a jemným roztokom mydlovej vody. Prítom sa do stroja nesmie dostať žiadna voda. Používanie abrazívnych prostriedkov, technického benzínu, benzínu alebo riedidla je zakázané.

Údržbové práce smie vykonávať len zákaznícky servis firmy HSM a servisní technici našich zmluvných partnerov.

### Mastenie synchronizačných kolies (štvrt'ročne)

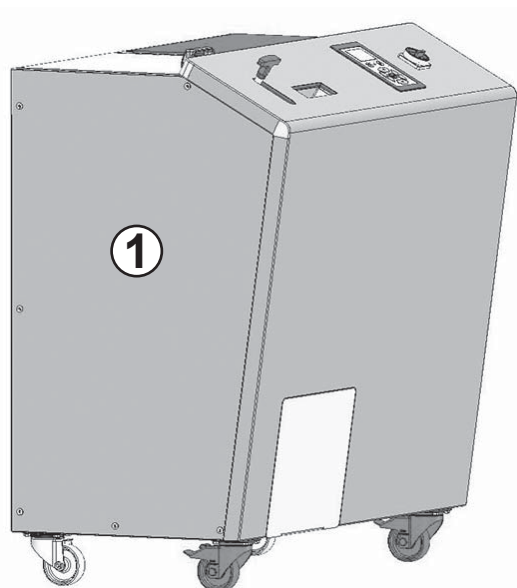

- Odoberte ľavý bočný plech (1).

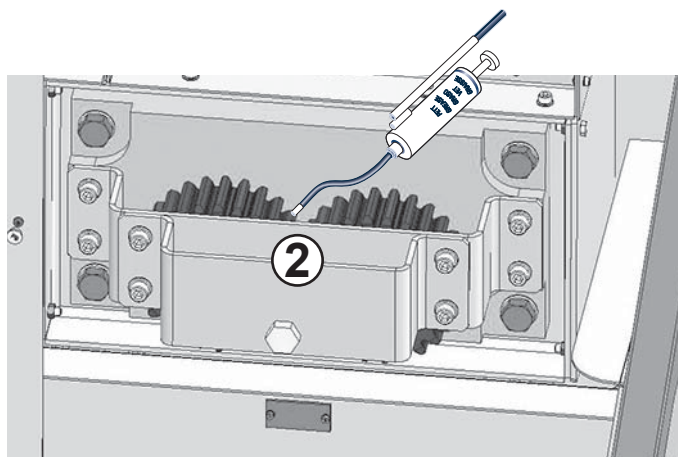

- Namažte synchronizačné kolieska (2).  
Odporúčany mastiaci tuk:  
K2K podľa DIN 51502/DIN 51825
- Znovu namontujte bočný plech.

## 9 Likvidácia / recyklácia

Po skončení životnosti stroj zlikvidujte v súlade s ochranou životného prostredia. Dodržiavajte pritom platné predpisy. Keďže zákony podliehajú neustálym zmenám, bezprostredne pred likvidáciou sa informujte na vašej komunálnej správe. Aj firma HSM vám ako výrobca ochotne poradí v záležitostiach likvidácie odpadu z vášho stroja.

### Vyhlásenie EÚ o zhode

Výrobca **HSM GmbH + Co. KG**, Austraße 1-9, 88699 Frickingen / Nemecko týmto vyhlasuje, že skartovačka pevných diskov **HSM HDS 150** zodpovedá svojou koncepciou a konštrukciou v nami dodanom vyhotovení základným požiadavkám nižšie uvedených smerníc EÚ týkajúcich sa bezpečnosti a ochrany zdravia:

Smernica o strojoch 2006 / 42 / ES

Smernica o elektromagnetickej kompatibilite 2014 / 30 / EÚ

Použité normy:

EN 349, EN 953, EN 1037, EN 1088, EN ISO 12100, EN 13849-1, EN ISO 13850, EN ISO 13857, EN 60204-1, EN 61000-3-2, EN 61000-3-3, EN 61000-6-2, EN 61000-6-4, EN 62061

Osoba zodpovedná za zostavenie technickej dokumentácie:  
Hubert Kötzinger, HSM GmbH + Co. KG.

Frickingen, 21. 4. 2016 p.p.a. Hubert Kötzinger  
Hlavný vedúci technického úseku

## 1 Ohutus

### 1.1 Ohutus- ja hoiatussuuniste klassifikatsioon

Ohutus- ja hoiatussuuniste tähistavad olukordi, kus inimesed võivad saada vigastada või tekib varakahju, ja kirjeldavad ohu vältimiseks vajalikke meetmeid.

Ohumärk , hoiatussõnad **HOIATUS** või **ETTEVAATUST** ja halli taustaga tekst hoiatavad teid võimalike vigastusohude eest. Järgige vigastuste või surma vältimiseks kõiki ohumärgiga tähistatud meetmeid.

#### **HOIATUS**

tähistab keskmise riskiga olukorda, mille tagajärjeks võib olla surm või rasked kehavigastused.

#### **ETTEVAATUST**

tähistab vähese riskiga olukorda, mille tagajärjeks võivad olla kerged või keskmised kehavigastused.

#### **Suunis**

tähistab masina efektiivseks ja riskivabaks kasutamiseks vajalikku teavet.

## 1.2 Põhilised ohutussuuniste



Lugege enne masina kasutuselevõttu, kasutamist ja hooldamist läbi kasutusjuhend, hoidke see hilisemaks kasutamiseks alles ning andke see masina järgmistele kasutajatele edasi.



#### **Vigastusohu teravate nugade tõttu!**

Blokeeringute kõrvaldamise ajal kandke kaitsekindaid.



#### **Vigastusohu sissetõmbamise tõttu!**

Ärge laske pikkadel juustel, avaratel riietel, kaelasidemetel, sallidel, kaela- ja käekettidel jms sattuda sisestusava piirkonda. Ärge purustage materjali, mis kaldub moodustama silmuseid, näiteks paelu, nõore ja pehmeid plastkilesid.



- Kasutage masinat ainult selleks ettenähtud otstarbel ja kui see on laitmatus seisukorras. Järgige masina kasutusjuhendit.
- Masinat ei tohi kasutada puudulike füüsiliste, sensoorsete või vaimsete võimetega isikud (sealhulgas alla 16 aasta vanused lapsed) ning puuduliku kogemuse ja/või puudulike teadmistega isikud – välja arvatud juhul, kui nende üle teostab järelevalvet nende ohutuse eest vastutav isik.
- Kui masinaga ei töötata, tuleb see välja lülitada ja soovimatu kasutuselevõtu vastu kindlustada. Selleks võib väljalülitatud asendis oleva pealüliti varustada tabalukuga.
- Kui avastate purustil ohutusnõuete rikumisi, lõpetage kohe purusti kasutamine.

- Käitaja peab tagama, et purustile omavad juurdepääsu ainult isikud, keda on instrueeritud võimalikest ohtudest. Hoolduspersonal peab olema saanud tehtavate tööde jaoks vajaliku väljaõppe ja omama nõutavaid erialaseid teadmisi.
- Järgige kohalikke ohutus- ja töökaitseeeskirju ning keskkonnakaitsemäärusi.
- Masina konstruktsiooni ei tohi muuta. Eelkõige ei tohi eemaldada ega blokeerida kaitseseadiseid.
- Lülitage kõvakettapurusti välja, eemaldage selle toitepistik pistikupesast ja võtke ühendust klienditeenindusega, kui
  - toitekaabel või -pistik on kahjustunud;
  - kõvakettapurustisse on sattunud vedelikke;
  - hoolimata kasutusjuhendi järgimisest ei tööta masin nõuetekohaselt;
  - kõvakettapurusti on kahjustunud.

## 2 Kirjeldus

### 2.1 Õigel otstarbel kasutamine

Kõvakettapurusti on ette nähtud kuni 3,5" suuruste kõvaketaste, CD-/DVD-plaatide, kuni 3,5" suuruste magnetlintide ja diskettide peenestamiseks.

### 2.2 Garantii

Anname kõvakettapurustile üheaastase garantii. Mitmes vahetuses kasutamisel on garantii- perioodi pikkus 6 kuud. Garantii alla ei kuulu kulumine, mitterõuetekohasest kasutusest tekkinud kahjustused, loomulik kulumine või muutmine. Kehtivad meie üldised äritingimused.

### 2.3 Masinaga töötamise kirjeldus

Pärast masina käivitamist ja materjali liigi valimist sisestatakse purustatav materjal etteandesahti ja heidetakse siibri tõmbamise teel lõikeseadmesse. Erikarastusega täisterasest võllid lõikavad andmekandjad katki. Peenestatud materjal kukub kogumismahutisse, mille täiteastet jälgitakse. Kui mahuti saab täis, lülitatakse masin välja ja kasutajat teavitatakse näidikul mahuti tühjendamise vajadusest. Juhtpaneelil saab teha seadistusi ja sellel kuvatakse tööparameetreid.

## 2.4 Ülevaade



- 1 Pealüiti
- 2 Juhtpaneel
- 3 Etteandešah
- 4 Siiber
- 5 Klapp
- 6 Mahutiga sahtel
- 7 Juht- ja pidurdusrullid
- 8 Andmesilt

## 2.5 Tehnilised andmed

<b>Purustamisviis</b>	Ribadeks lõikamine
<b>Lõikesuurus</b>	40 mm
<b>Turvatase DIN 66399</b>	T-1, E-2, H-3
<b>Purustamiskiirus</b>	22 mm/s
<b>Jõudlus (kõvakettaid/h)</b>	u 210
<b>Elektriühendus</b>	100–240 V / 50–60 Hz
<b>Tarbitav võimsus</b>	1500 W
<b>Mõõtmed L x S x K (mm)</b>	1200 x 772 x 1300
<b>Kaal</b>	677 kg
<b>Jäätmehahuti maht</b>	36,7 l
<b>Müratase</b> (tühikäigul/koormusel)	61 dB(A) / 78 dB(A)
<b>Ümbritseva keskkonna tingimused transportimisel, ladustamisel ja kasutamisel:</b> Temperatuur Suhteline õhuniiskus Kõrgus üle merepinna	-10 °C kuni +25 °C max 90%, mittecondenseeruv max 2000 m

## 2.6 Mõõtmetega joonis

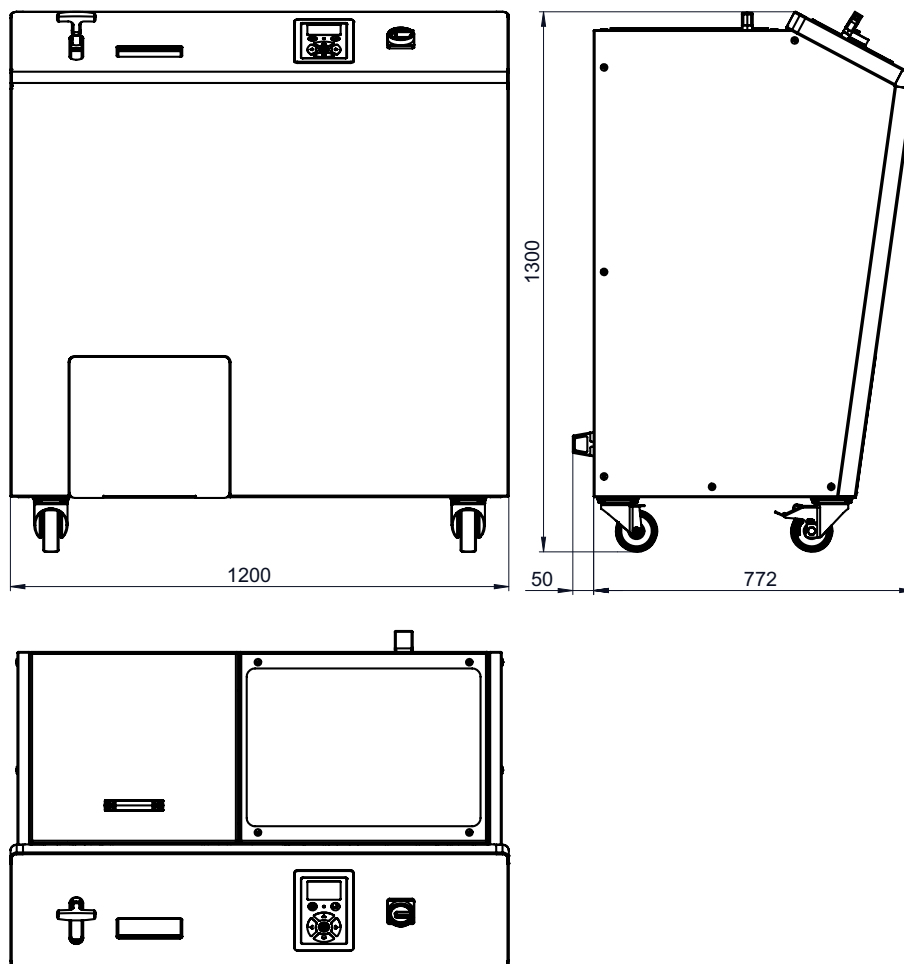



### 3 Transport ja paigaldus

#### HOIATUS



#### **Oht allakukkuvate osade tõttu**

Tõsteseadme lubatud tõstevõime peab olema tõstetavate osade kaalust suurem. Veoautolt mahalaadimisel hoolitsege selle eest, et masin püsiks tasakaalus.



#### **Vigastusoht transportimisel**

Ebasobivad transpordivahendid ja ettevaatamatu transportimine võivad põhjustada masina ümberminekut ja inimeste kinnijäämist.



Transpordivahendid tuleb valida vastavalt masina kaalule ja mõõtmetele. Transportimise ajal ei tohi masina vahetus läheduses olla inimesi.

Kaal: u 677 kg

- Transpordivahendid (nt tõstuk) peavad vastama masina kaalule.
- Asetage kaubaalus koos pakendatud masinaga tasasele, siledale pinnale.
- Masina tohib üles seada ainult kuiva ruumi ning tugevale ja tasasele pinnale (mitte vaipkattele!).
- Masin tuleb paigutada nii, et masina toitepistik oleks lihtsasti juurdepääsetav ja et õhupilud oleksid vabad.



- Fikseerige eesmised rullid pidurikangi allasurumise teel.



- Ühendage toitekaabel masinaga ja kinnitage kaabel. Masin tuleb ühendada vooluallikaga, mis vastab masina andmesildil esitatud andmetele. Hoolitsege selle eest, et toitekaabel paikneks vabalt ja et kaablile ei oleks võimalik astuda. Ühendage masina toitepistik nõuetekohaselt paigaldatud pistikupessa.

## 4 Kasutuselevõtt

### 4.1 Juhtpaneel

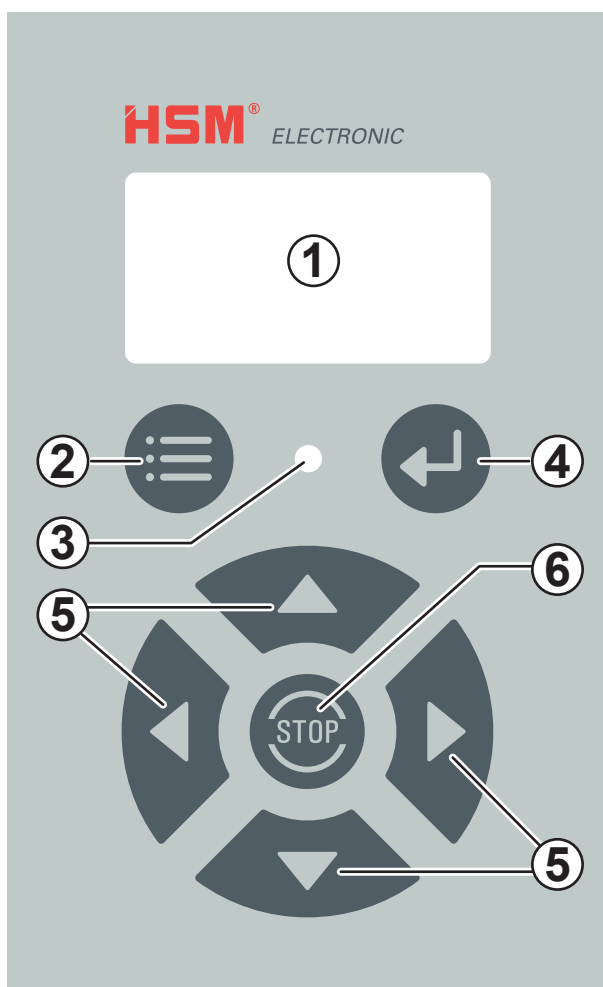

- 1 Näidikupaneel
- 2 Menüünupp
- 3 Märkutuli (kahevärviline: roheline/punane)
- 4 Sisestusnupp
- 5 Juhtnupud
- 6 Seiskamisnupp

### 4.2 Ohutusseadiste kontrollimine

#### **! HOIATUS**

#### **Vigastusoht puuduvate ohutusseadiste tõttu**

Kontrollige ohutusseadistenõuetekohast töötamist:

- enne iga töövahetuse algust
- pärast iga hooldust või remonti

Võtke masin alles siis lõplikult kasutusele, kui olete kontrollinud ohutusseadiseid ega ole nende juures leidnud puudusi. Kui märkate ohutusseadistel puudusi, lülitage masin kohe välja ja hoolitsege puuduste kõrvaldamise eest.

#### **Suunis**

Väljalülitatud purusti korral on klapp ja sahtel lukustatud. Lülitage masin kontrollimise jaoks sisse.

#### **Kõvakettapurusti sisselülitamine**



- Keerake masina pealüliti asendisse I.

## Klapilüliti kontrollimine

- Avage klapp.

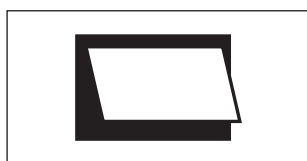

► Näit „Klapp/sahtel lahti” peab põlema ja märgutuli vilkuma punaselt.

Pärast klapi sulgemist kustub näit ja masina saab uuesti kasutusele võtta.

## Sahtli lüliti kontrollimine

- Tõmmake sahtel välja.

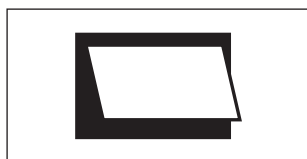
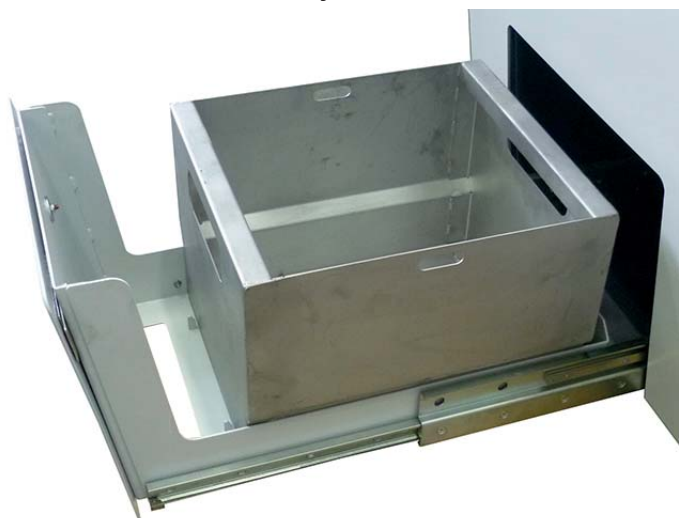

► Näit „Klapp/sahtel lahti” peab põlema ja märgutuli vilkuma punaselt.

Pärast sahtli sulgemist kustub näit ja masina saab uuesti kasutusele võtta.

## 5 Kasutamine

### Kõvakettapurusti sisselülitamine



- Keerake masina pealüliti asendisse I.



► Näidikupaneelil kuvatakse enne viimast väljalülitust valitud materjalitüüp:

### Kõvaketas või CD-/DVD-plaat või magnetlint



- Kui soovite jätkuvalt töödelda kuvatud tüüpi materjali, vajutage nuppu „Edasi”. Vastasel juhul valige mingi muu materjalitüüp (vt 6. peatükki „Menüüseadistused”).



► Näidikupaneelil kujutatakse skemaatiliselt andmekandja purustamist. Käe sümbol viitab siiski sellele, et purusti ei ole veel kasutusvalmis. Ärge veel materjali sisestage.



► Veidi aja pärast näit muutub. Näidikupaneelil süttib roheline märgutuli. Masin on nüüd töövalmis. Võite materjali masinasse sisestada.



## Materjali purustamine



- Sisestage andmekandjad etteandešahti (1).



Siibri (2) tõmbamisel heidetakse materjal lõike-seadmesse.



➤ Lõikeseade peenestab andmekandjad. Näidikupaneelil kujutatakse purustamist mitme skeemilise pildi abil.

Sisestage alles siis uut materjali, kui käe sümbolit enam ei kuvata ja kui märgutuli põleb näidikupaneelil roheliselt.

## Materjali purustamise lõpetamine



- Vajutage seiskamisnuppu.

## Kõvakettapurusti väljalülitamine



- Keerake pealülitit asendisse **0**. Selles asendis saate pealülitit lubamatu sisselülitamise eest kaitsmiseks kindlustada tabalukuga.

## 6 Menüüseadistused



Pärast menüünupu vabastamist võite teha seadistusi ja esitada päringuid salvestatud väärtuste kohta. Menüüst väljumiseks vajutage nuppu uuesti.



Valitud väärtuste kinnitamiseks vajutage sisestusklahvi Enter.



Menüüs ringiliikumiseks kasutage juhtnuppe.

Menüü üksikasjaliku struktuuri leiate järgmiselt leheküljelt.

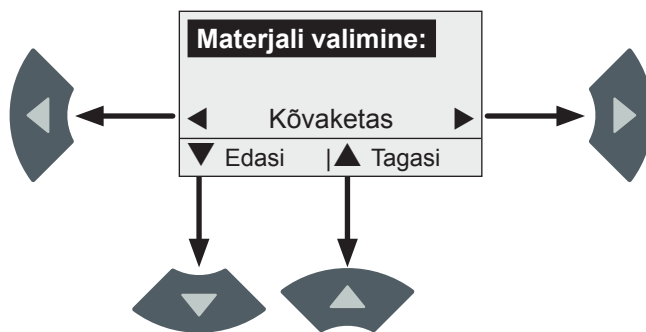

Näidikupaneelil olevad nooled näitavad teile, millised juhtnupud on aktiivsed ja milliseid funktsioone saate nende abil valida.

## Näit Nupp Tegevus



Avage menüü  
Esimene menüüpunkt  
„Materjali valimine”

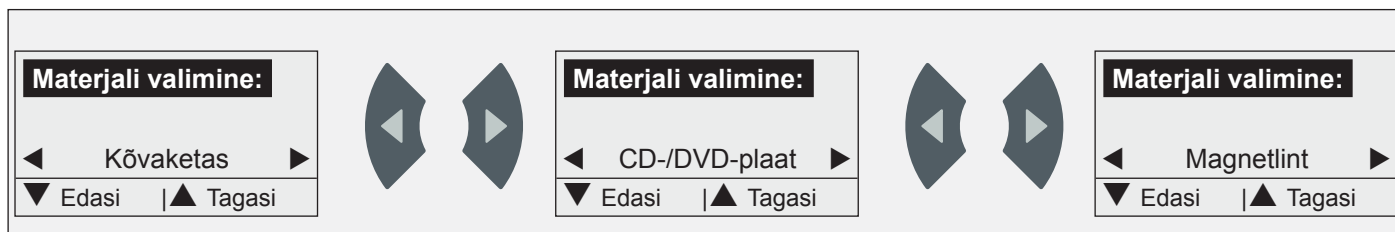

Avage menüü  
„Tegelikud väärtused”.



Tagasi menüüsse  
„Materjali valimine”.

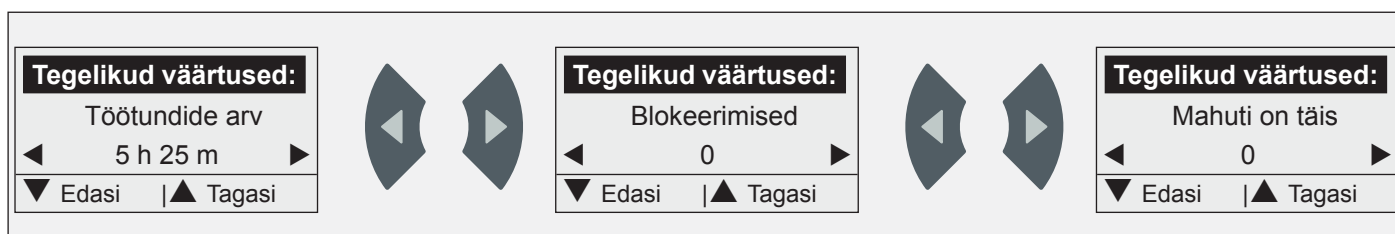

Avage menüü  
„Seadistused”.



Tagasi menüüsse  
„Tegelikud väärtused”.

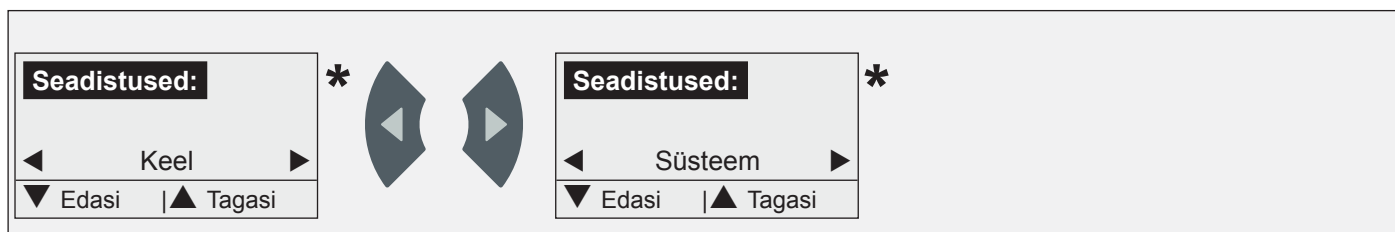

Avage menüü  
„Energiasäästurežiim”.



Tagasi menüüsse  
„Seadistused”.

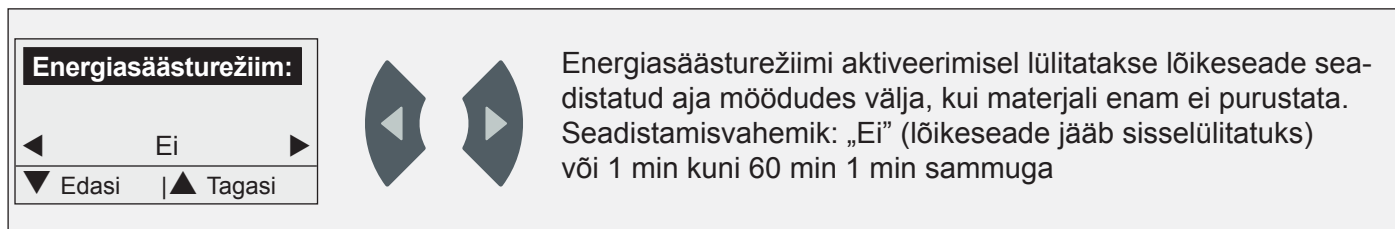

Energiasäästurežiimi aktiveerimisel lülitatakse lõikeseade seadistatud aja möödudes välja, kui materjali enam ei purustata. Seadistamisvahemik: „Ei” (lõikeseade jääb sisselülitatuks) või 1 min kuni 60 min 1 min sammuga



Menüüst väljumine  
tagasi põhinäidu juurde

\*: Selle seadistuse selgitust vaadake järgmiselt leheküljelt.

## Keelte valik menüüs „Seadistused”

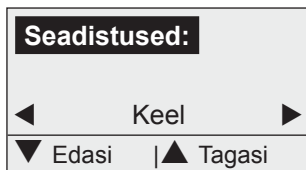

- Vajutage nuppu Enter.
- Kuvatakse seadistatud keel.



- Valige soovitud keel.



- Valiku kinnitamiseks vajutage nuppu Enter.

## Süsteemi parameetrid menüüs „Seadistused”

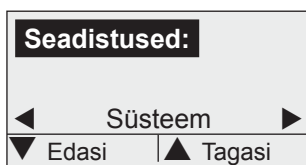

- Vajutage nuppu Enter.
- Kuvatakse programmiversioon.

Süsteemi seadistuste kohta päringu tegemiseks ja nende muutmiseks tuleb sisestada parool. Parameetreid tohivad muuta ainult HSM-i tehnikud.

## 7 Tõrgete kõrvaldamine

## Mahuti on täis



➤ Süttib näit „Mahuti on täis”. Märkutuli vilgub punaselt. Lõikeseade lülitatakse pärast lühikest viivitust välja.

- Tõmmake sahtel välja. Tühjendage mahuti. Pange mahuti sahtlisse. Lükake sahtel uuesti sisse.



- Käivitage lõikeseade uuesti. Selleks vajutage nuppu „Edasi”.

## Blokeerimine

- Ülekoormusel lülitub ajam automaatselt ümber ja töötab lühikest aega teises suunas. Seejärel lülitatakse lõikeseade välja.

**ETTEVAATUST**

Noavaltsid võivad tekitada lõikevigastusi ka paigalseisva masina puhul. Kandke alati kaitsekindaid!

- Võtke kõvakettad läbi klapi välja.
- Käivitage lõikeseade uuesti. Selleks vajutage nuppu „Edasi”.

Mis tahes tüüpi veateate korral lülitage masin välja ja pärast üheminutilist ooteaega uuesti sisse.

Kui viga peaks korduma, teavitage meie kliendi-teenindust.

## 8 Puhastamine ja hooldamine

### ! HOIATUS

#### Ohtlik toitepinge!

Masina vale käsitsemisega kaasneb elektrilöögi oht.

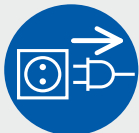

Lülitage masin asukoha vahetamiseks või puhastamiseks välja ja tõmmake selleks toitepistikust.

- Puhastage masinat ainult pehme lapi ja õrnatoimelise seebilahusega. Seejuures ei tohi vesi seadmesse tungida. Küürimisvahendite, puhastusbensiini, bensiini või vedeldi kasutamine on keelatud.

Hooldustöid tohivad teostada ainult HSM-i klienditeeninduse töötajad ja meie lepingupartnerite hooldustehnikud.

### Sünkroonrataste määrimine (kord kvartalis)

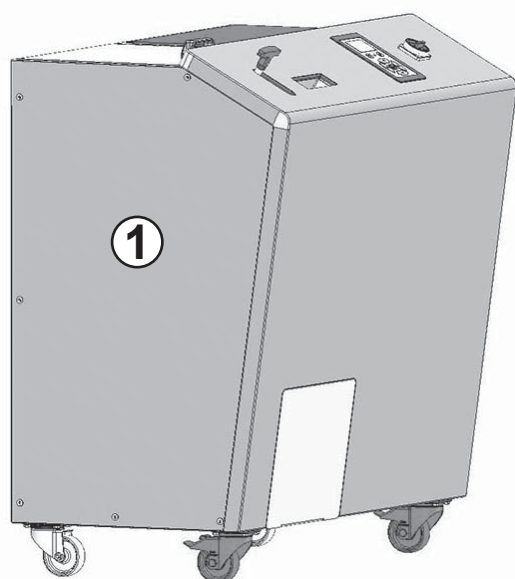

- Eemaldage vasak küljeplekk (1).

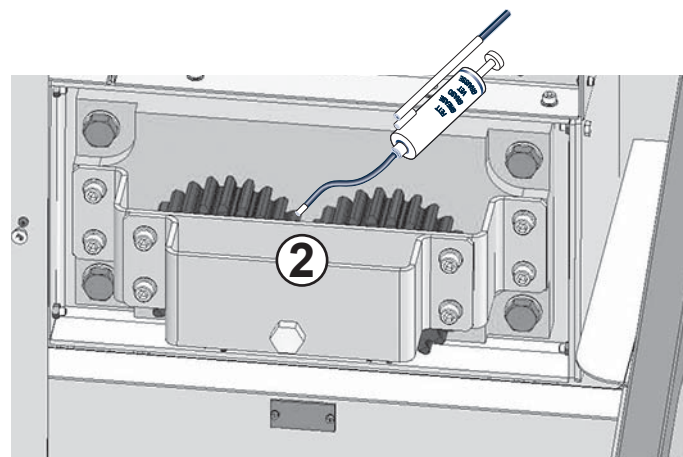

- Määrige sünkroonrattaid (2). Soovitav määrdeaine: K2K vastavalt standardile DIN 51502/DIN 51825
- Paigaldage küljeplekk tagasi.

## 9 Jäätmekäitlus/taaskasutus

Kui masina kasutamisega saab täis, tuleb masin utiliseerida keskkonnasõbralikult. Seejuures tuleb järgida kehtivaid eeskirju. Kuna seadusandlus on pidevas muutumises, palume teil vastaval hetkel võtta ühendust kohaliku kommunaalametiga. Ka tootjafirma HSM annab teile nõu vana masina utiliseerimiseks.

### EÜ-vastavusavaldus

Tootja **HSM GmbH + Co. KG**, Austraße 1-9, 88699 Frickingen / Saksamaa kinnitab käesolevaga, et kõvaketapurusti tüübiga **HSM HDS 150** vastab oma kontseptsiooni ja konstruktsiooni poolest ning meie poolt turule lastud teostuses alljärgnevate EÜ-direktiivide põhilistele ohutus- ja tervishoiunõuetele:

Masinadirektiiv 2006/42/EÜ; EMÜ direktiiv 2014/30/EÜ

Rakendatavad direktiivid:

EN 349, EN 953, EN 1037, EN 1088, EN ISO 12100, EN 13849-1, EN ISO 13850, EN ISO 13857, EN 60204-1, EN 61000-3-2, EN 61000-3-3, EN 61000-6-2, EN 61000-6-4, EN 62061

Tehnilise toimiku kokku pannud volitatud esindaja:  
Hubert Kötzing, HSM GmbH + Co. KG

Frickingen, 21.4.2016 p.p. Hubert Kötzing  
tehnilise valdkonna üldjuht

## 1 Техника безопасности

### 1.1 Классификация указаний по технике безопасности и предупреждений

Указания по технике безопасности и предупреждения обозначают ситуации, при которых могут возникать травмы людей и повреждение оборудования, и приводят меры по предотвращению опасности.

Предупреждающий знак , сигнальные слова **ПРЕДУПРЕЖДЕНИЕ** или **ОСТОРОЖНО** и текст, выделенный серым цветом, предупреждают о возможности получения травм. Соблюдайте все меры, обозначенные предупреждающим знаком, во избежание травм или смерти.

#### ПРЕДУПРЕЖДЕНИЕ

Обозначает опасность со средней степенью риска, которая может привести к смерти или тяжелым травмам.

#### ОСТОРОЖНО

Обозначает опасность с низкой степенью риска, которая может привести к травмам легкой или средней тяжести.

#### Указание

Обозначает информацию по эффективной эксплуатации машины без риска опасностей.

## 1.2 Основные указания по технике безопасности



Перед вводом в эксплуатацию, управлением и уходом за машиной прочтите инструкцию по эксплуатации, сохраните ее для дальнейшего использования и передайте ее последующим пользователям.



#### **Опасность травмирования острым ножом!**

При устранении блокировок надевайте защитные рукавицы.



#### **Опасность травмирования из-за втягивания!**

Не допускайте попадания длинных волос, свободной одежды, галстуков, платков, шейных и наручных цепочек в зону, расположенную в непосредственной близости от приемной щели.



Не уничтожайте материалы, склонные к образованию петель, например, ленты, шнуры, пластмассовую пленку.

- Используйте машину только по назначению и в технически безупречном состоянии, соблюдая инструкцию по эксплуатации.
- Машиной запрещается пользоваться лицам (включая детей младше 16 лет) с ограниченными физическими, сенсорными или умственными способностями или с недостатком опыта и/или знаний, за исключением случаев, когда они находятся под постоянным присмотром ответственных за них лиц.
- Если машина не используется, ее необходимо отключить и защитить от несанкционированного использования. Для этого вы можете оборудовать главный выключатель в положении «Выкл.» навесным замком.
- При обнаружении недостатков мер безопасности сразу же выведите шредер из эксплуатации.



- Эксплуатационник должен гарантировать, чтобы доступ к шредеру имели только лица, получившие специальный инструктаж о возможных опасностях. Персонал, ответственный за уход и техническое обслуживание прибора, должен быть обучен для выполнения такой деятельности и иметь соответствующие профессиональные знания.
- Соблюдайте местные предписания по технике безопасности и предотвращению несчастных случаев, а также директивы по защите окружающей среды.
- Запрещается выполнять изменения в машине. В особенности запрещается снимать или выводить из эксплуатации защитные устройства.
- Выключите уничтожитель жестких дисков, выньте сетевую вилку и отправьте запрос в сервисную службу, если
  - поврежден соединительный кабель или вилка
  - в уничтожитель жестких дисков попала жидкость
  - машина не функционирует надлежащим образом, несмотря на соблюдение инструкции по эксплуатации
  - уничтожитель жестких дисков поврежден.

## 2 Описание

### 2.1 Использование по назначению

Уничтожитель жестких дисков предназначен для измельчения жестких дисков до 3,5“, магнитных лент до 3,5“ и дискет.

### 2.2 Гарантия

Для уничтожителя жестких дисков предоставляется гарантия сроком действия на один год. При использовании для работы в несколько смен срок гарантии составляет 6 месяцев. В гарантию не входят износ, ущерб, вызванный неправильным обращением, естественный износ и вмешательства посторонних лиц. Действуют наши Общие условия коммерческой сделки.

### 2.3 Описание функционирования

После запуска машины и выбора типа материала в отверстие для подачи помещается подлежащий уничтожению материал, который при перемещении задвижки на себя сбрасывается в режущий механизм. Специально закаленные цельнометаллические валики разрезают носитель данных. Измельченный материал падает в приемный резервуар, уровень наполнения которого контролируется. При наполнении резервуара машина отключается и оператору в поле индикации сообщается, что необходимо опорожнить резервуар.

На панели управления выполняются настройки и показываются эксплуатационные параметры.

2.4 Общий вид



- 1 Главный выключатель
- 2 Пульт управления
- 3 Отверстие для подачи
- 4 Задвижка
- 5 Крышка
- 6 Ящик с резервуаром
- 7 Направляющие и тормозные ролики
- 8 Заводская табличка

## 2.5 Технические данные

Тип резки	Нарезка на полоски
Ширина резки	40 мм
Класс безопасности DIN 66399	T-1, E-2, H-3
Скорость резки	22 мм/с
Производительность (жестких дисков / ч)	ок. 210
Подключение к сети	100–240 В / 50 / 60 Гц
Потребляемая мощность	1500 Вт
Размеры Ш x Г x В (мм)	1200 x 772 x 1300
Вес	677 кг
Объем сборного резервуара	36,7 л
Уровень звукового давления (на холостом ходу / под нагрузкой)	61 дБ (А) / 78 дБ (А)
Условия окружающей среды для транспортировки, хранения и эксплуатации: температура относительная влажность высота над уровнем моря	от -10 °С до +25 °С макс. 90 %, без конденсации макс. 2000 м

## 2.6 Габаритный чертеж

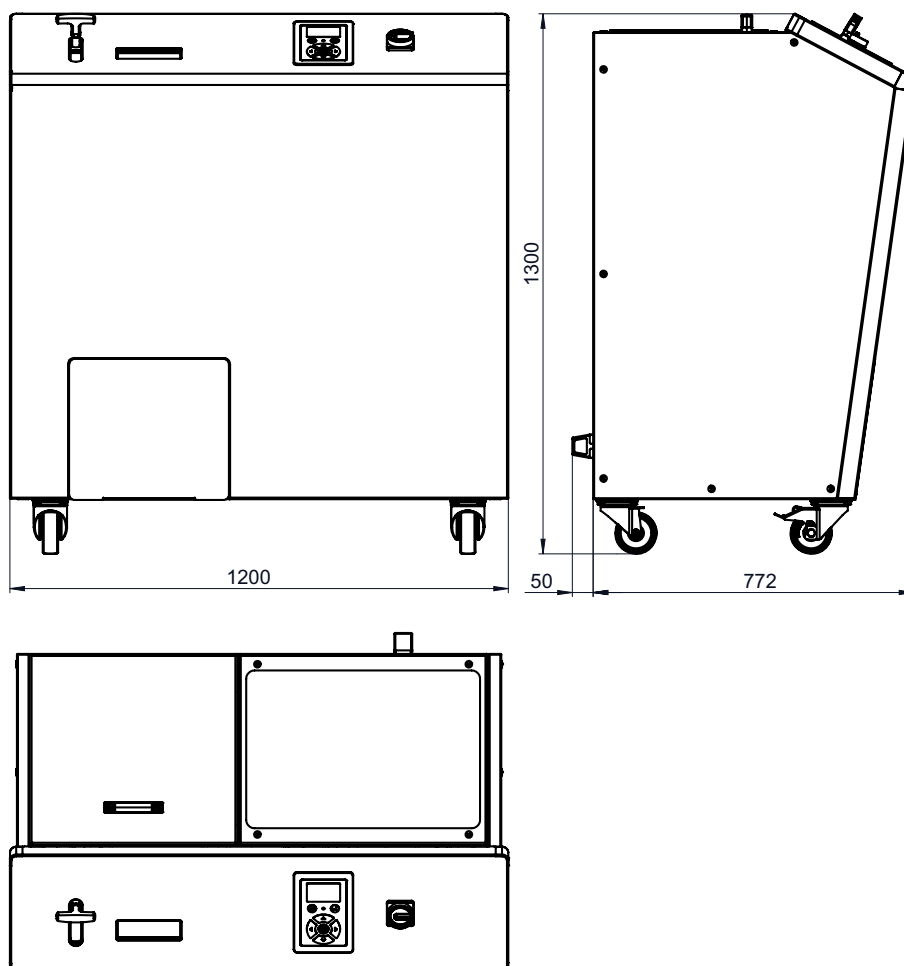

### 3 Транспортировка и монтаж

#### ПРЕДУПРЕЖДЕНИЕ



##### **Опасность из-за падающих частей**

Допустимая грузоподъемность подъемного устройства должна быть выше, чем вес частей, подлежащих транспортировке.

При разгрузке с грузового автомобиля следите за равновесием машины.



##### **Опасность травм при транспортировке**

Неподходящие транспортные средства и неосторожная транспортировка могут привести к опрокидыванию машины и защемлению людей.

Транспортные средства должны быть рассчитаны на вес и размеры машины.

Во время транспортировки людям запрещается находиться в непосредственной близости от машины.



Вес: ок. 677 кг

- Транспортные средства (например, гидравлическая тележка) должны быть рассчитаны на вес машины.
- Поставьте палету с упакованной машиной на плоский, ровный пол.
- Машину можно устанавливать только в сухих помещениях на твердом, ровном полу (не на ковровом покрытии!).
- Машину нужно расположить таким образом, чтобы сетевая вилка была легко доступна и вентиляционные прорезь была свободна.



- Застопорите передние ролики, опустив тормозной рычаг.



- Подсоедините кабель к машине и зафиксируйте его. Подключение должно осуществляться к источнику тока, отвечающему данным на заводской табличке. Следите за тем, чтобы соединительный кабель был проложен свободно и на него нельзя было наступить. Вставьте штепсельную вилку машины в надлежащим образом установленную розетку.

## 4 Ввод в эксплуатацию

### 4.1 Пульт управления

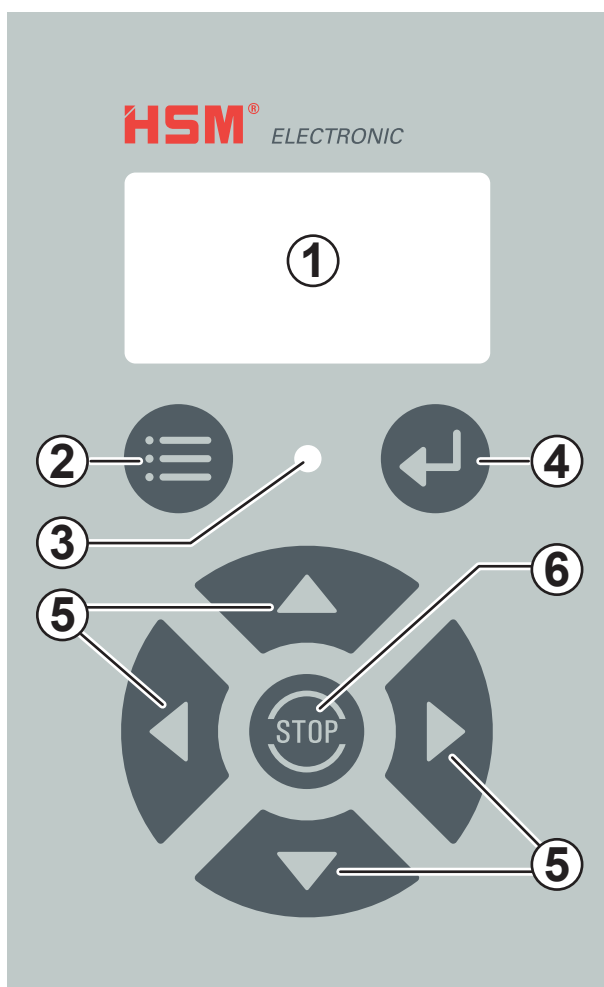

- 1 Поле индикации
- 2 Кнопка меню
- 3 Светодиод (двухцветный  
зеленый / красный)
- 4 Кнопка «Ввод»
- 5 Кнопки управления
- 6 Кнопка «Стоп»

### 4.2 Проверка предохранительных устройств

#### **! ПРЕДУПРЕЖДЕНИЕ**

#### **Опасность травм из-за отсутствия предохранительных устройств**

Проверяйте надлежащее функционирование предохранительных устройств:

- перед началом каждой рабочей смены
- после каждого технического обслуживания или ремонта

Вводите машину окончательно в эксплуатацию лишь тогда, если вы проверили предохранительные устройства и не обнаружили неполадок. Если в процессе работы возникают неполадки, немедленно отключите машину и позаботьтесь об их устранении.

#### **Указание**

Крышка и ящик заблокированы, когда шредер выключен. Включите машину для проверки.

#### **Включение уничтожителя для жестких дисков**



- Поверните главный выключатель в положение I.

## Проверка переключателя крышки

- Откройте крышку.



➤ Должна гореть индикация «Открыта крышка / ящик» и светодиод должен мигать красным.

После закрывания крышки индикация исчезает и машину можно снова эксплуатировать.

## Проверка переключателя ящика

- Выдвиньте ящик.

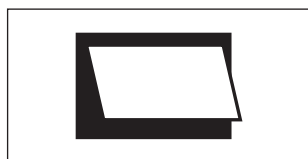

➤ Должна гореть индикация «Открыта крышка / ящик» и светодиод должен мигать красным.

После закрывания ящика индикация исчезает и машину можно снова эксплуатировать.

## 5 Эксплуатация

### Включение уничтожителя для жестких дисков



- Поверните главный выключатель в положение I.

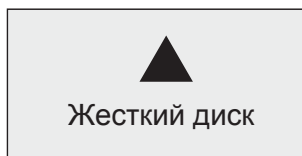

➤ В поле индикации показывается тип материала, выбранный перед последним выключением:

### жесткий диск или CD/DVD магнитная лента



- Если вы хотите снова переработать материал показанного типа, нажмите на кнопку «вперед». В ином случае выберите другой тип материала (см. главу 6 «Настройки меню»).



➤ В поле индикации схематически показывается уничтожение носителя данных. Но символ руки указывает на то, что шредер еще не готов к эксплуатации. Еще нельзя подавать материал.



➤ Вскоре индикация меняется. На панели управления горит зеленый светодиод. Теперь машина готова к эксплуатации. Вы можете подавать материал.

## Уничтожение материала



- Поместите носитель данных в отверстие для подачи (1).



При перемещении задвижки (2) на себя материал сбрасывается в режущий механизм.



➤ Режущий механизм измельчает носитель данных. В поле индикации процесс уничтожения схематически отображается несколькими картинками.

Подавайте новый материал лишь тогда, если больше не показан символ руки и светодиод на панели управления горит зеленым.

При перемещении задвижки (2) на себя материал сбрасывается в режущий механизм.

## Завершение уничтожения материала



- Нажмите кнопку «Стоп».

## Выключение уничтожителя жестких дисков



- Поверните главный выключатель в положение **0**. В этом положении вы можете предохранить главный выключатель от несанкционированного включения с помощью навесного замка.

## 6 Настройки меню



После нажатия кнопки меню вы можете выполнить настройки и считать сохраненные значения. При новом нажатии кнопки вы покидаете меню.



Кнопкой «Ввод» вы подтверждаете выбранные значения.



С помощью кнопок управления выполняется навигация по меню.

Подробная структура меню приведена на следующей странице.

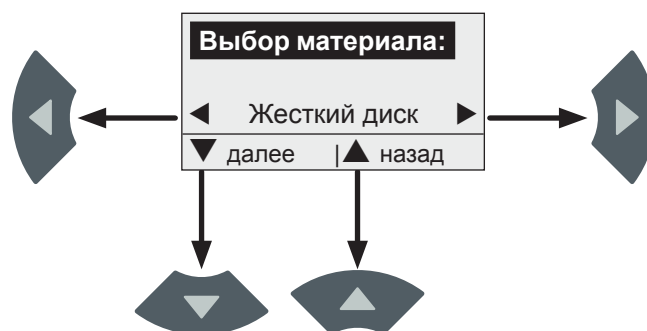

Стрелки в поле индикации указывают, какие кнопки управления активны и какую функцию можно выбрать с их помощью.

Индикация

Кнопка

Действие

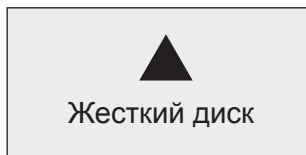

▲  
Жесткий диск



Вызов меню  
Первый пункт меню «Выбор материала»

<p><b>Выбор материала:</b></p> <p>◀ Жесткий диск ▶</p> <p>▼ далее   ▲ назад</p>		<p><b>Выбор материала:</b></p> <p>◀ CD / DVD ▶</p> <p>▼ далее   ▲ назад</p>		<p><b>Выбор материала:</b></p> <p>◀ Магнитная лента ▶</p> <p>▼ далее   ▲ назад</p>
---	--	---	--	--

Вызов меню «Действительные значения».



Назад к меню «Выбор материала».

<p><b>Действительные значения:</b></p> <p>Часы эксплуатации 5ч 25м</p> <p>◀ ▶</p> <p>▼ далее   ▲ назад</p>		<p><b>Действительные значения:</b></p> <p>Блокировки 0</p> <p>◀ ▶</p> <p>▼ далее   ▲ назад</p>		<p><b>Действительные значения:</b></p> <p>Резервуар переполнен 0</p> <p>◀ ▶</p> <p>▼ далее   ▲ назад</p>
--	--	--	--	--

Вызов меню «Настройки».



Назад к меню «Действительные значения».

<p><b>Настройки:</b> *</p> <p>Язык</p> <p>◀ ▶</p> <p>▼ далее   ▲ назад</p>		<p><b>Настройки:</b> *</p> <p>Система</p> <p>◀ ▶</p> <p>▼ далее   ▲ назад</p>	
--	--	---	--

Вызов меню «Режим экономии энергии».



Назад к меню «Настройки».

<p><b>Режим экономии энергии:</b></p> <p>Нет</p> <p>◀ ▶</p> <p>▼ далее   ▲ назад</p>		<p>Если активирован режим экономии энергии, то после установленного времени режущий механизм выключается, если больше не уничтожается материал. Область настройки: «Нет» (режущий механизм остается включенным) или от 1 мин. до 60 мин. шагом в 1 мин.</p>
--	--	---



Покинуть меню  
назад к основной индикации

\*: Пояснение к этой настройке приведено на следующей странице.



## Выбор языка в меню «Настройки»

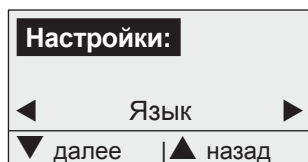

- Нажмите кнопку «Ввод».
- Показывается настроенный язык.



- Выберите нужный язык.



- Подтвердите выбор кнопкой «Ввод».

## Системные параметры в меню «Настройки»



- Нажмите кнопку «Ввод».
- Показывается версия программы.

Для считывания и изменения системных настроек необходимо задать пароль. Эти параметры разрешается изменять только техникам HSM.

## 7 Устранение неисправностей

### Резервуар переполнен



- Горит индикация «Резервуар полон». Светодиод мигает красным. Режущий механизм

с небольшой задержкой отключается.

- Выдвиньте ящик. Опорожните резервуар. Установите резервуар в ящик. Снова задвиньте ящик.
- Снова запустите режущий механизм. Нажмите для этого кнопку «вперед».



### Блокировка

- При перегрузке привод автоматически переключается и короткое время движется обратно. После этого режущий механизм отключается.

#### **ОСТОРОЖНО**

Возможны порезы ножевыми валиками и в состоянии покоя машины. Надевайте защитные рукавицы!

- Выньте жесткие диски через крышку.
- Снова запустите режущий механизм. Нажмите для этого кнопку «вперед».

При сообщениях об ошибках любого типа выключите машину и снова включите через одну минуту. Если ошибка снова появится, сообщите об этом в сервисную службу.

## 8 Очистка и техническое обслуживание

### ⚠ ПРЕДУПРЕЖДЕНИЕ

#### Опасное напряжение сети!

Неправильное обращение с машиной может приводить к поражению электрическим током.

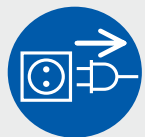

Перед сменой местоположения, очисткой или техническим обслуживанием выключить машину и вынуть штепсель из розетки.

- Очистку машины разрешается выполнять только мягкой тканью, смоченной в водном растворе нейтрального моющего средства. При этом в прибор не должна попадать вода. Запрещается применение абразивных средств, промывочного бензина, обычного бензина или растворителя.

Техническое обслуживание разрешается выполнять только службе технического обеспечения HSM или сервис-техникам наших авторизованных партнеров.

#### Смазка синхронных колес (ежеквартально)

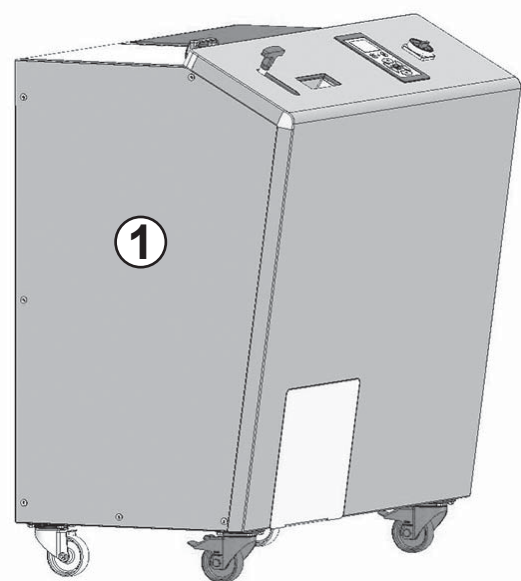

- Снимите левый боковой щиток (1).

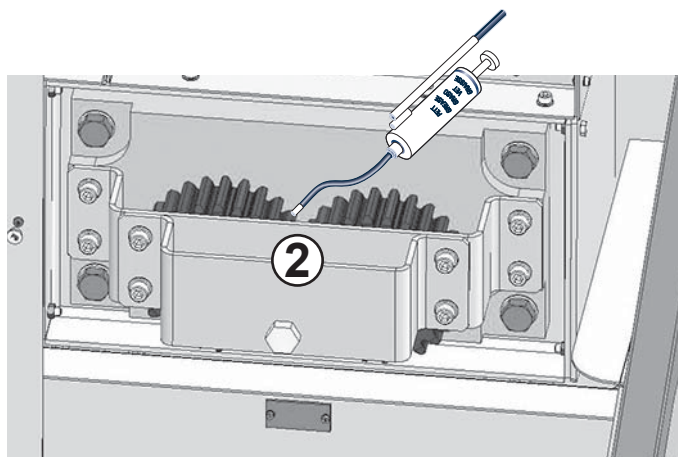

- Смажьте синхронные колеса (2). Рекомендованная консистентная смазка: K2K согласно DIN 51502/DIN 51825
- Снова установите боковой щиток.

## 9 Утилизация и переработка

После окончания срока службы машину следует утилизировать без вреда для окружающей среды. При этом нужно соблюдать действующие предписания. Из-за того, что законодательная база постоянно меняется, просим вас обратиться на тот момент в муниципальное управление. Компания HSM как изготовитель также будет рада проконсультировать вас касательно утилизации старой машины.

### Заявление о соответствии стандартам EU

Настоящим изготовитель **HSM GmbH + Co. KG**, Austraße 1-9, 88699 Frickingen, Germany заявляет, что основные принципы работы и конструкция уничтожителя типа **HSM HDS 150** в том варианте исполнения, в котором она была введена в эксплуатацию, отвечают основным требованиям техники безопасности и охраны здоровья перечисленных ниже директив EU:

Директива по машиностроению 2006 / 42 / EC  
Директива по электромагнитной совместимости 2014 / 30 / EU

Применяемые стандарты:  
EN 349, EN 953, EN 1037, EN 1088, EN ISO 12100,  
EN 13849-1, EN ISO 13850, EN ISO 13857, EN 60204-1,  
EN 61000-3-2, EN 61000-3-3, EN 61000-6-2,  
EN 61000-6-4, EN 62061

Уполномоченное лицо по составлению технической документации:

Хуберт Кётцингер, HSM GmbH + Co. KG

Frickingen, 21.4.2016 по доверенности Хуберт Кётцингер  
Общее руководство техническим отделом

## 1 Varnost

### 1.1 Klasifikacija varnostnih navodil in opozoril

Varnostna navodila in opozorila označujejo situacije, v katerih lahko pride do poškodb oseb in do materialne škode ter navajajo ukrepe za preprečevanje nevarnosti.

Znak za nevarnost , signalni besedi **OPOZORILO** ali **POZOR** in sivo ozadje besedila vas opozarjajo na morebitne nevarnosti poškodb. Upoštevajte vse ukrepe, ki so označeni z znakom za nevarnost, da preprečite poškodbe ali smrt.

#### **OPOZORILO**

Označuje nevarnost s srednje velikim tveganjem, ki ima lahko za posledico smrt ali hude telesne poškodbe.

#### **POZOR**

Označuje nevarnost z majhnim tveganjem, ki ima lahko za posledico lažje ali srednje hude telesne poškodbe.

### Napotek

Označuje informacije za učinkovito delovanje stroja brez tveganja nevarnosti.

## 1.2 Osnovni varnostni napotki



Pred zagonom, upravljanjem in vzdrževanjem stroja preberite navodila za uporabo, nato pa jih shranite, saj jih boste v prihodnje morda potrebovali, in jih izročite naslednjim uporabnikom.



### **Nevarnost poškodb zaradi ostrih nožev!**

Ko boste odpravljali zagozdenja, nosite zaščitne rokavice.



### **Nevarnost poškodb zaradi uvlečenja!**

Dolgih las, ohlapnih oblačil, kravat, šalov, ogrlic in zapestnic ipd. ne približujte dovolj odprtini. Ne uničujte materialov, ki lahko tvorijo zanke, npr. trakov, vrvic, folij iz mehke plastike.



- Stroj uporabljajte samo namensko in v tehnično neoporečnem stanju ter ob upoštevanju navodil za uporabo.
- Stroja ne smejo uporabljati osebe (vključno z otroki, mlajšimi od 16 let) z omejenimi fizičnimi, senzoričnimi ali duševnimi zmožnostmi ali s pomanjkanjem izkušenj in/ali pomanjkanjem znanja, razen če jih pri tem nadzoruje oseba, zadolžena za njihovo varnost.
- Če stroja ne uporabljate, ga morate izklopiti in zavarovati pred nepooblaščenno uporabo. V ta namen lahko na glavno stikalo v položaju za izklop namestite obešanko.
- Drobilnik takoj zaustavite, ko opazite pomanjkljivosti na varnostnih ukrepih.

- Upravitelj mora zagotoviti, da imajo do drobilnika dostop samo osebe, ki so bile poučene o možnih nevarnostih. Vzdrževalno osebje mora biti šolano za opravila, ki jih bo izvajalo, in mora imeti potrebno strokovno znanje.
- Upoštevajte lokalne varnostne predpise in predpise za preprečevanje nesreč ter uredbe za varovanje okolja.
- Spremembe na stroju niso dovoljene. Predvsem ni dovoljeno odstraniti ali onemogočiti zaščitnih naprav.
- Uničevalnik trdih diskov izklopite, izvlecite omrežni vtič in naročite servisno službo, če
  - je poškodovan priključni kabel ali priključni vtič,
  - so v uničevalnik trdih diskov prodrle tekočine,
  - stroj kljub upoštevanju navodil za uporabo ne deluje pravilno,
  - je bil uničevalnik trdih diskov poškodovan.

## 2 Opis

### 2.1 Namenska uporaba

Uničevalnik trdih diskov je predviden za drobljenje trdih diskov do 3,5", plošč CD/DVD, magnetnih trakov do 3,5" in disket.

### 2.2 Garancija

Za uničevalnik trdih diskov nudimo eno leto garancije. Pri uporabi v večizmenskem obratovanju je garancijski čas 6 mesecev. Garancija ne vključuje obrabe, škode zaradi nestrokovne uporabe, naravne obrabe oz. posegov drugih oseb. Veljajo naši splošni poslovni pogoji poslovanja.

### 2.3 Opis delovanja

Ko zaženete stroj in izberete vrsto materiala, lahko material, ki ga želite uničiti, vstavite v vstopni jašek in povlečete za ročico, da material pade v rezalni mehanizem. Posebej utrjene jeklene gredi zdrobijo nosilce podatkov. Zdrobljen material pade v zbirno posodo, katere nivo napolnjenosti je nadzorovan. Ko je posoda polna, se stroj izklopi in upravljavca na prikaznem polju obvesti, da je treba izprazniti posodo.

Upravljalno polje se uporablja za izvajanje nastavitvev in prikaz obratovalnih vrednosti.

## 2.4 Pregled



- 1 Glavno stikalo
- 2 Upravljalno polje
- 3 Vstopni jašek
- 4 Ročica
- 5 Loputa
- 6 Predal s posodo
- 7 Krmilna in zavorna kolesca
- 8 Tipska tablica

## 2.5 Tehnični podatki

Vrsta reza	Rezanje na trakove
Velikost reza	40 mm
Varnostna stopnja DIN 66399	T-1, E-2, H-3
Hitrost rezanja	22 mm/s
Zmogljivost (trdi diski/h)	pribl. 210
Priključek	100 - 240 V / 50 / 60 Hz
Priključna moč	1500 W
Mere Š x G x V (mm)	1200 x 772 x 1300
Teža	677 kg
Volumen zbiralnika za rezani material	36,7 l
Raven zvočnega tlaka emisij (v prostem teku/pri obremenitvi)	61 dB(A) / 78 dB(A)
<b>Pogoji v okolici za transport, skladiščenje in obratovanje:</b> Temperatura Relativna zračna vlaga Nadmorska višina	-10 °C do +25 °C najv. 90 %, ne kondenzira najv. 2.000 m

## 2.6 Dimenzijska skica

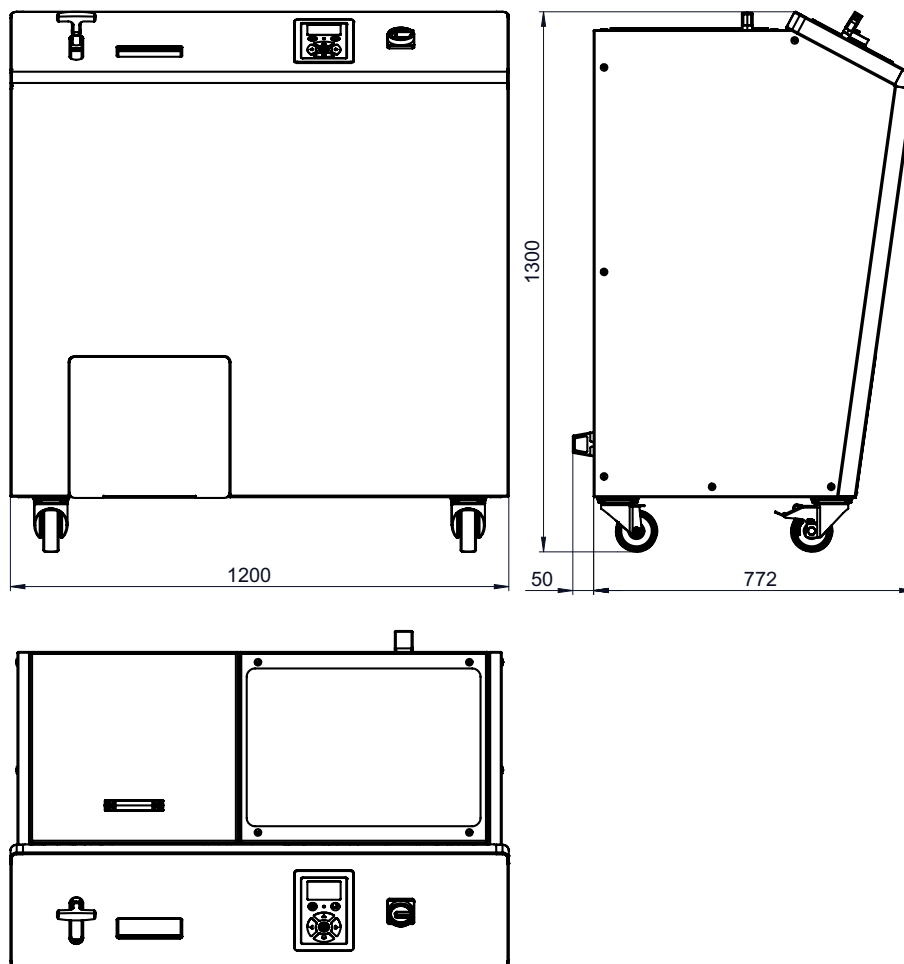

### 3 Transport in postavitve

#### OPOZORILO



#### ***Nevarnost zaradi padajočih delov***

Dovoljena obremenitev dvigalne naprave mora biti večja od teže delov, ki jih boste transportirali.



Pri raztovarjanju s tovornjaka pazite na ravnovesje stroja.



#### ***Nevarnost poškodb pri transportu***

Nepripravljena transportna sredstva in nepreviden transport lahko povzročijo prevrnitev stroja in ukleščenje oseb.

Transportna sredstva morajo biti dimenzionirana v skladu s težo in dimenzijami stroja. Med transportom se v neposredni bližini stroja ne smejo zadrževati osebe.

Teža: pribl. 677 kg

- Transportna sredstva (npr. ročni viličar) morajo biti dimenzionirana v skladu s težo stroja.
- Paleto z embaliranim strojem postavite na ravna, gladka tla.
- Stroj je dovoljeno postaviti le v suhih prostorih na trdnih, suhih tleh (ne na preprogaste talne obloge).
- Stroj je treba namestiti tako, da je omrežni vtič lahko dosegljiv in da so prezračevalne reže proste.

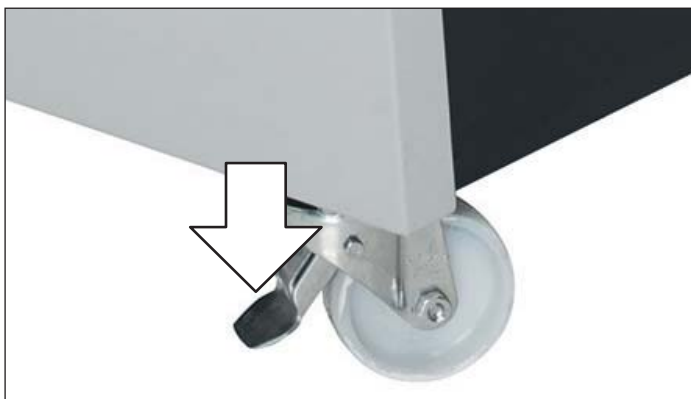

- Sprednja kolesca blokirajte tako, da zavorno ročico potisnete navzdol.



- Priključni kabel priključite na stroj in ga blokirajte. Prikluček je treba izvesti na vir električne energije, ki ustreza podatkom na tipski tablici. Pazite, da leži priključni kabel prosto in da nihče ne more stopiti nanj. Priključni vtič stroja vstavite v ustrezno nameščeno vtičnico.

## 4 Zagon

### 4.1 Upravljalno polje

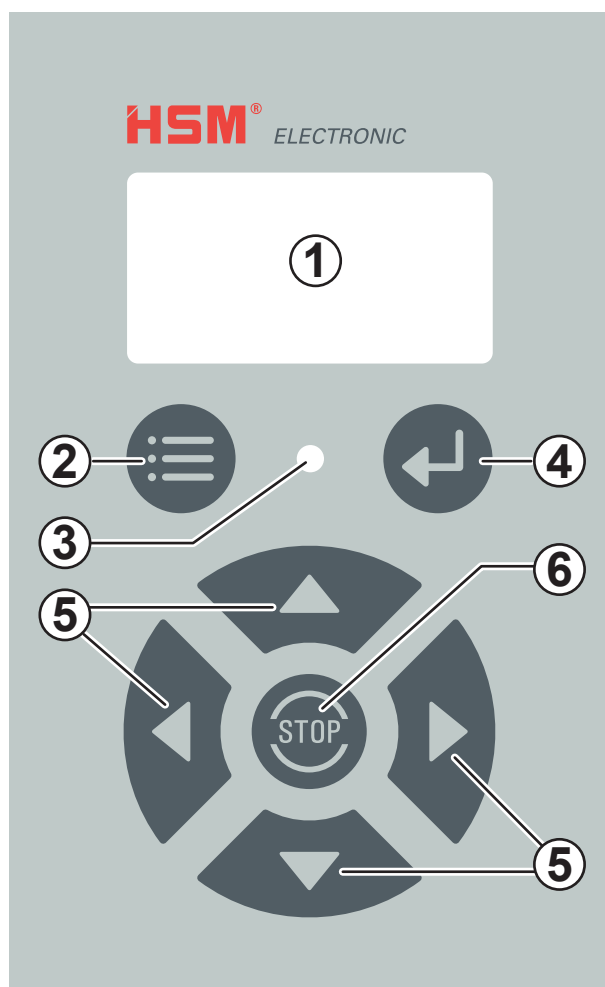

- 1 Prikazno polje
- 2 Tipka meni
- 3 LED-lučka (dvojarvna, zelena/rdeča)
- 4 Tipka ENTER
- 5 Krmilne tipke
- 6 Tipka za zaustavitev

### 4.2 Preverjanje varnostnih naprav

#### **! OPOZORILO**

#### ***Nevarnost poškodb zaradi manjkajočih varnostnih naprav***

Preverite pravilno delovanje varnostnih naprav:

- ob začetku vsake delovne izmene,
- po vsakem servisiranju ali popravilu.

Stroj dokončno zaženite šele, ko ste preverili vse varnostne naprave in niste ugotovili pomanjkljivosti. Če se pomanjkljivosti pojavijo med delovanjem, morate stroj takoj izklopiti in poskrbeti, da bodo pomanjkljivosti odpravljene.

#### **Napotek**

Loputa in predal sta zapahnjena, ko je drobilnik izklopljen. Za preverjanje stroj vklopite.

#### **Vklop uničevalnika trdih diskov**



- Glavno stikalo zavrtite v položaj I.



## Preverjanje stikala lopute

- Odprite loputo.

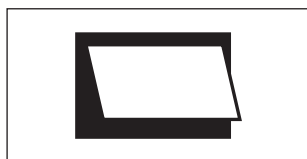

► Svetiti mora prikaz „Loputa/predal odprt“ in LED-lučka mora utripati rdeče.

Ko loputo zaprete, prikaz izgine in stroj lahko znova zaženete.

## Preverjanje stikala predala

- Izvlecite predal.

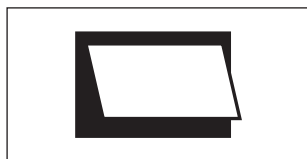

► Svetiti mora prikaz „Loputa/predal odprt“ in LED-lučka mora utripati rdeče.

Ko predal vstavite, prikaz izgine in stroj lahko znova zaženete.

## 5 Delovanje

### Vklop uničevalnika trdih diskov



- Glavno stikalo zavrtite v položaj I.



► Na prikaznem polju je prikazana vrsta materiala, ki je bila izbrana pred zadnjim izklopom:

### Trdi disk ali CD/DVD ali Magnetni trak



- Če želite znova predelati material, katerega vrsta je že prikazana, pritisnite tipko „naprej“. V nasprotnem primeru izberite drugo vrsto materiala (glejte poglavje 6 „Nastavitve menija“).



► Na prikaznem polju je shematsko prikazano uničenje nosilca podatkov. Simbol roke pa vas opozarja, da drobilnik še

ni pripravljen za delovanje. Ne vstavljajte še materiala.



► Čez nekaj časa se prikaz spremeni. Zelena LED-lučka na upravljalnem polju sveti. Stroj je zdaj pripravljen za delovanje. Lahko vstavite material.



## Uničevanje materiala



- Vstavite nosilec podatkov v vstopni jašek (1).



Ko povlečete za ročico (2), material pade v rezalni mehanizem.



► Rezalni mehanizem zdrobi nosilca podatkov. Na prikaznem polju je uničenje shematsko prikazano z več slikami.

Novi material vstavite šele, ko simbol roke več ni prikazan in LED-lučka na upravljalnem polju sveti zeleno.

## Končanje uničevanja materiala



- Pritisnite tipko za zaustavitev.

## Izklop uničevalnika trdih diskov



- Glavno stikalo zavrtite v položaj **0**. V tem položaju lahko glavno stikalo z obešanko zavarujete pred nepooblaščenim vklopom.

## 6 Nastavitve menija



Ko pritisnete tipko meni, lahko izvajate nastavitve in prikličete shranjene vrednosti. Meni zapustite, ko znova pritisnete tipko.



S tipko ENTER potrdite izbrane vrednosti.



S krmilnimi tipkami se premikate v meniju.

Podrobno strukturo menija najdete na naslednji strani.

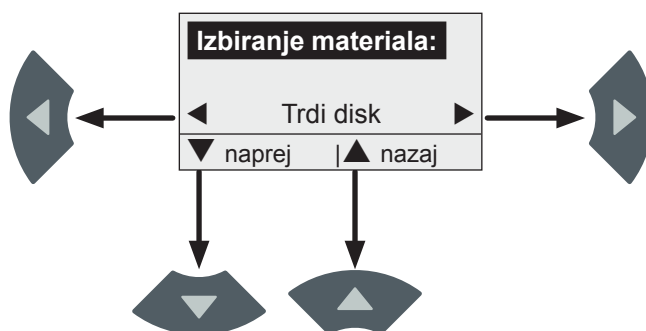

Puščice na prikaznem polju vam kažejo, katere krmilne tipke so aktivne in katero funkcijo lahko z njimi izberete.

## Prikaz

## Tipka

## Dejanje



Priklic menija  
Prva točka menija „Izbiranje materiala“



Prikličite meni  
„Dejanske vrednosti“.

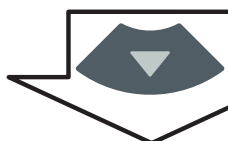

Vrnite se v meni  
„Izbiranje materiala“.



Prikličite meni  
„Nastavitve“.

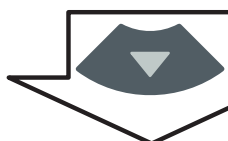

Vrnite se v meni  
„Dejanske vrednosti“.

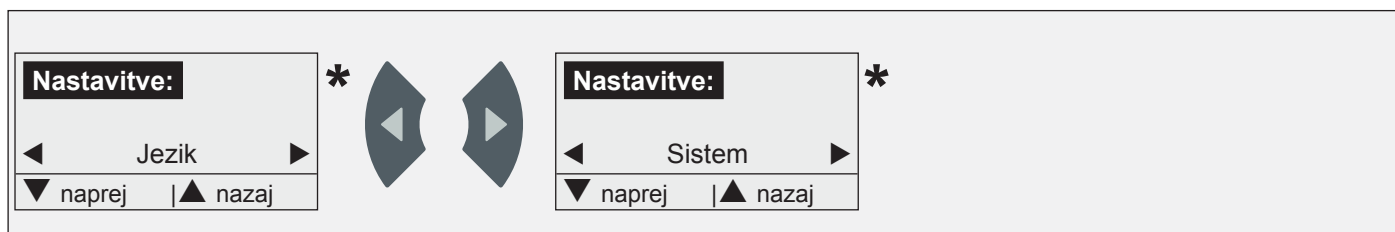

Prikličite meni  
„Energijsko varčen način“.

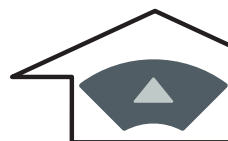
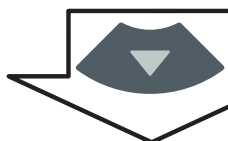

Vrnite se v meni  
„Nastavitve“.

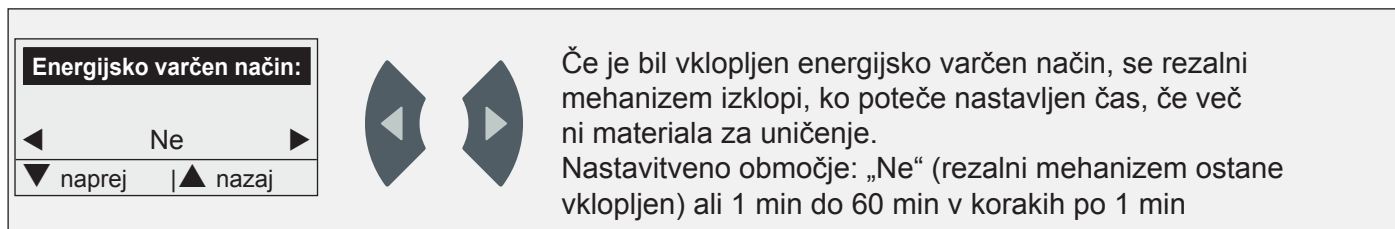

Če je bil vklopljen energijsko varčen način, se rezalni mehanizem izklopi, ko poteče nastavljen čas, če več ni materiala za uničenje.  
Nastavitveno območje: „Ne“ (rezalni mehanizem ostane vklopljen) ali 1 min do 60 min v korakih po 1 min



Izhod iz menija  
Nazaj na osnovni prikaz

\*: Za razlago te nastavitve glejte naslednjo stran.

## Izbiranje jezika v meniju „Nastavitve“



- Pritisnite tipko „ENTER“.
- Prikazan je nastavljen jezik.



- Izberite želeni jezik.



- Izbor potrdite s tipko ENTER.

## Sistemske parametre v meniju „Nastavitve“

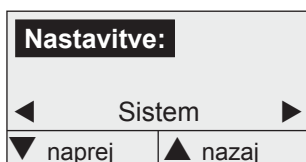

- Pritisnite tipko „ENTER“.
- Prikazana je različica programa.

Da bi lahko priklicali in spremenili sistemske nastavitve, je treba vnesti geslo. Parametre smejo spreminjati samo tehniki HSM.

## 7 Odpravljanje motenj

### Posoda je polna



- Sveti prikaz „Posoda polna“. LED-lučka utripa rdeče. Rezalni mehanizem se po krajšem zamiku izklopi.

- Izvlecite predal. Izpraznite posodo. Vstavite posodo v predal. Znova vstavite predal.



- Znova zaženite rezalni mehanizem. V ta namen pritisnite tipko „naprej“.

### Blokada

- Pri preobremenitvi pogon samodejno preklopi in kratek čas teče vzvratno. Potem se rezalna naprava izklopi.



**POZOR**

Ureznine zaradi valjev z noži so možne tudi v mirovanju. Vedno nosite zaščitne rokavice!

- Vzemite trde diske ven skozi loputo.
- Znova zaženite rezalni mehanizem. V ta namen pritisnite tipko „naprej“.

Pri kakršnemkoli sporočilu o napaki se stroj izklopi in znova vklopi po času čakanja eno minuto. Če se napaka znova pojavi, obvestite našo službo za pomoč strankam.

## 8 Čiščenje in servis

### ! OPOZORILO

#### **Nevarna omrežna napetost!**

Napačno ravnanje s strojem lahko povzroči udar električnega toka.

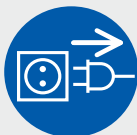

Pred menjavo mesta postavitve, čiščenjem ali servisom izklopite stroj in izvlecite omrežni vtič.

- Stroj čistite le z mehko krpo in blago milnico. Pri tem voda ne sme vstopiti v napravo. Prepovedana je uporaba abrazivnih čistil, bencina za čiščenje, bencina ali razredčila.

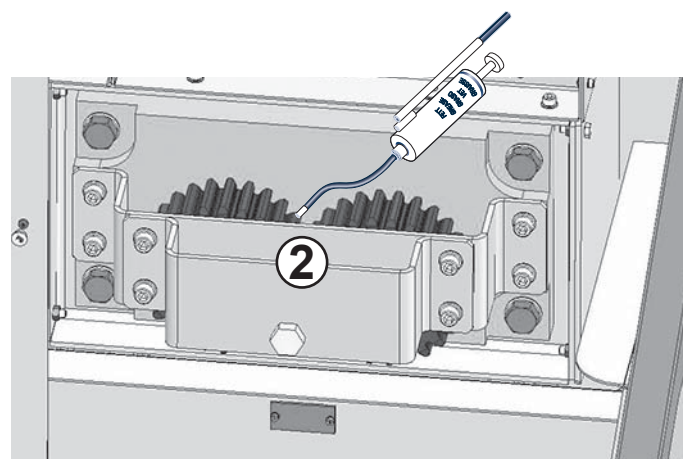

- Sinhronski kolesi (2) namastite s priporočeno mastjo za mazanje: K2K v skladu z DIN 51502/DIN 51825.
- Znova namestite stransko pločevino.

## 9 Odstranjevanje/ recikliranje

Po končani življenjski dobi je treba stroj odstraniti v skladu s predpisi o varovanju okolja. Pri tem je treba upoštevati takrat veljavne predpise. Ker se zakonodaja stalno spreminja, vas prosimo, da se v danem trenutku posvetujete z vašim komunalnim podjetjem. Tudi podjetje HSM vam kot proizvajalec svetuje pri odstranitvi vašega starega stroja.

Servisiranje sme opraviti samo servisna služba HSM in servisni tehniki našega pogodbenega partnerja.

### Mazanje sinhronskih koles (četrletno)

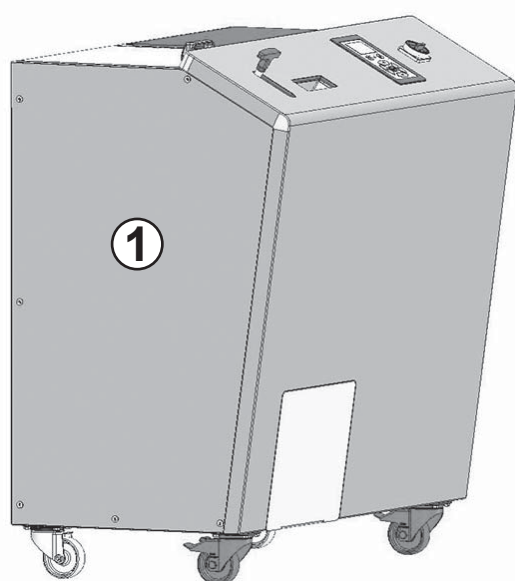

- Snemite levo stransko pločevino (1).

### Izjava EU o skladnosti

Proizvajalec **HSM GmbH + Co. KG**, Austraße 1-9, 88699 Frickingen, Nemčija s tem izjavlja, da uničevalnik tridiskov, tip **HSM HDS 150**, na podlagi svoje zasnove in izvedbe v različici, ki smo jo dali na trg, ustreza osnovnim varnostnim in zdravstvenim zahtevam v skladu z naslednjimi Direktivami EU:

Direktiva 2006/42 /ES o strojih

Direktiva 2014/30/EU o elektromagnetni združljivosti

Uporabljeni standardi:

EN 349, EN 953, EN 1037, EN 1088, EN ISO 12100, EN 13849-1, EN ISO 13850, EN ISO 13857, EN 60204-1, EN 61000-3-2, EN 61000-3-3, EN 61000-6-2, EN 61000-6-4, EN 62061

Pooblaščen za sestavo tehnične dokumentacije:

Hubert Kötzinger, HSM GmbH + Co. KG

Frickingen, 21.4.2016

ppa. Hubert Kötzinger  
Tehnični vodja

## 1 Biztonság

### 1.1 A biztonsági útmutatások és figyelmeztetések osztályozása

A biztonsági-, és figyelmeztető útmutatások olyan helyzeteket jelölnek, melyekben személyi sérülés és anyagi kár keletkezhet, valamint leírják a veszély elhárításának módjait.

A  veszély-jelzés, a **FIGYELMEZTETÉS** vagy a **VIGYÁZAT** jelzőszavak és a szürke hátterű szövegek a lehetséges sérülés veszélyére figyelmeztetik Önt. A súlyos, vagy halálos sérülések elkerülése érdekében az összes olyan intézkedést tartsa be, amely veszély-jelzéssel van megjelölve.

#### FIGYELMEZTETÉS

közepes kockázatú veszélyt jelent, melynek következménye súlyos-, vagy halálos sérülés lehet.

#### VIGYÁZAT

csekély kockázatú veszélyt jelent, melynek következménye könnyű-, vagy közepesen súlyos sérülés lehet.

### Útmutatás

A gép hatékony, veszélyeztetési kockázat nélküli üzemeltetésére vonatkozó információkat jelöli.

## 1.2 Alapvető biztonsági útmutatások



A gép üzembe helyezése, kezelése és helyreállítása előtt olvassa el az üzemeltetési útmutatót, őrizze meg ezt későbbi használatra, és adja tovább a későbbi felhasználóknak.



### **Az éles kések sérülésveszélyesek!**

Az eltömődések megszüntetésekor viseljen védőkesztyűt.



### **Sérülésveszély behúzás által!**

Ügyeljen arra, hogy hosszú haj, laza öltözék, nyakkendő, sál, nyak- és karlánc stb. ne kerüljön az adagolónyílás közelébe. Ne semmisítsen meg a berendezéssel hurkolódásra hajlamos anyagot, pl. szalagot, zsineget, műanyag fóliát.



- A gépet csak rendeltetésének megfelelően, műszakilag kifogástalan állapotban, az üzemeltetési útmutató betartása mellett használja.
- A gépet nem használhatják olyan személyek (beleértve a 16 év alatti gyermekeket is), akik korlátozott fizikai, érzékelési vagy szellemi képességekkel, illetve nem megfelelő tapasztalattal és/vagy tudással rendelkeznek. Ez alól kivétel, ha egy biztonságért felelős személy felügyeli ezeket a személyeket.
- Ha nincs használatban a gép, akkor azt üzemem kívül kell helyezni és biztosítani kell illetéktelen használat ellen. Ehhez állítsa a főkapcsolót 'ki' állásba és biztosítsa egy előtét-lakkal.
- Ha hibát észlel a biztonsági funkciókban, azonnal helyezze üzemem kívül a megsemmisítőt.

- Az üzemeltetőnek gondoskodnia kell róla, hogy csak azok a személyek férhessenek hozzá a megsemmisítőhöz, akik speciális oktatásban részesültek a lehetséges veszélyekről. A karbantartó-személyzet megfelelő képzettséggel és szaktudással kell hogy rendelkezzen az adott tevékenység elvégzéséhez.
- Vegye figyelembe a helyi biztonsági-, és baleset-megelőzési előírásokat, valamint a környezetvédelmi rendelkezéseket.
- Tilos a berendezésen változtatásokat eszközölni. A védelmi berendezések eltávolítása, vagy kiiktatása kifejezetten tilos.
- Az alábbi esetekben kapcsolja ki a merevlemez-megsemmisítőt, húzza ki a hálózati csatlakozót és vegye fel a kapcsolatot az ügyfélszolgálattal:
  - Megsérült a csatlakozókábel, vagy dugasz.
  - Folyadék került a merevlemez-megsemmisítőbe.
  - Az üzemeltetési útmutató betartása ellenére a gép nem működik szabályosan.
  - Megsérült a merevlemez-megsemmisítő.

## 2 Leírás

### 2.1 Rendeltetészerű használat

A merevlemez-megsemmisítő maximálisan 3,5" méretű CD-k/DVD-k és maximálisan 3,5" méretű mágnesszalagok és lemezek felaprítására való.

### 2.2 Garancia

A merevlemez-megsemmisítőre egy év szavatosságot nyújtunk. Több műszakos üzemben való használat esetén a szavatossági idő 6 hónap. A kopás, a szakszerűtlen kezelés, a természetes elhasználódás, ill. a harmadik személyek által történt beavatkozások miatti károsodások nem tartoznak a szavatosság hatálya alá. Általános szerződési feltételeink mérvadóak.

### 2.3 A működésmód leírása

A gép elindítását és az anyag típus kiválasztását követően be kell helyezni a megsemmisítendő anyagot a beadagolónyílásba és kar meghúzásával le kell dobni az anyagot a vágószerkezetbe. A speciálisan edzett teljesen acél tengelyek szétvágják az adathordozót. A felaprított anyag egy gyűjtőtartályba esik, melynek töltöttségi állapotát a rendszer felügyeli. Ha megtelt a tartály, a gép kikapcsol és a rendszer a kijelzőn tájékoztatja a kezelőt, hogy szükség van a tartály kiürítésére.

A kezelőmezőn lehet elvégezni a beállításokat és itt jelennek meg az üzemi értékek.

2.4 Áttekintés



- 1 Főkapcsoló
- 2 Kezelőpanel
- 3 Beadagolónyílás
- 4 Kar
- 5 Csapóajtó
- 6 Fiók tartállyal
- 7 Utánfutó görgők fékkel
- 8 Típus tábla



## 2.5 Műszaki adatok

Vágási mód	Csikokra vágás
Vágási méret	40 mm
Biztonsági fokozat DIN 66399	T-1, E-2, H-3
Vágási sebesség	22 mm/s
Teljesítmény (mereklemez / óra)	kb. 210
Csatlakozás	100 - 240 V / 50 / 60 Hz
Teljesítményfelvétel	1500 W
Méreték szé x mé x ma (mm)	1200 x 772 x 1300
Súly	677 kg
Az aprítéktartály térfogata	36,7 l
Hangnyomásszint (üresjáratban / terhelés alatt)	61 dB(A) / 78 dB(A)
<b>A szállítás, tárolás és üzemeltetés környezeti feltételei:</b> Hőmérséklet Relatív páratartalom Tengerszint feletti magasság	-10 °C és +25 °C között max. 90 %, nem kondenzálódó max. 2 000 m

## 2.6 Méretrajz

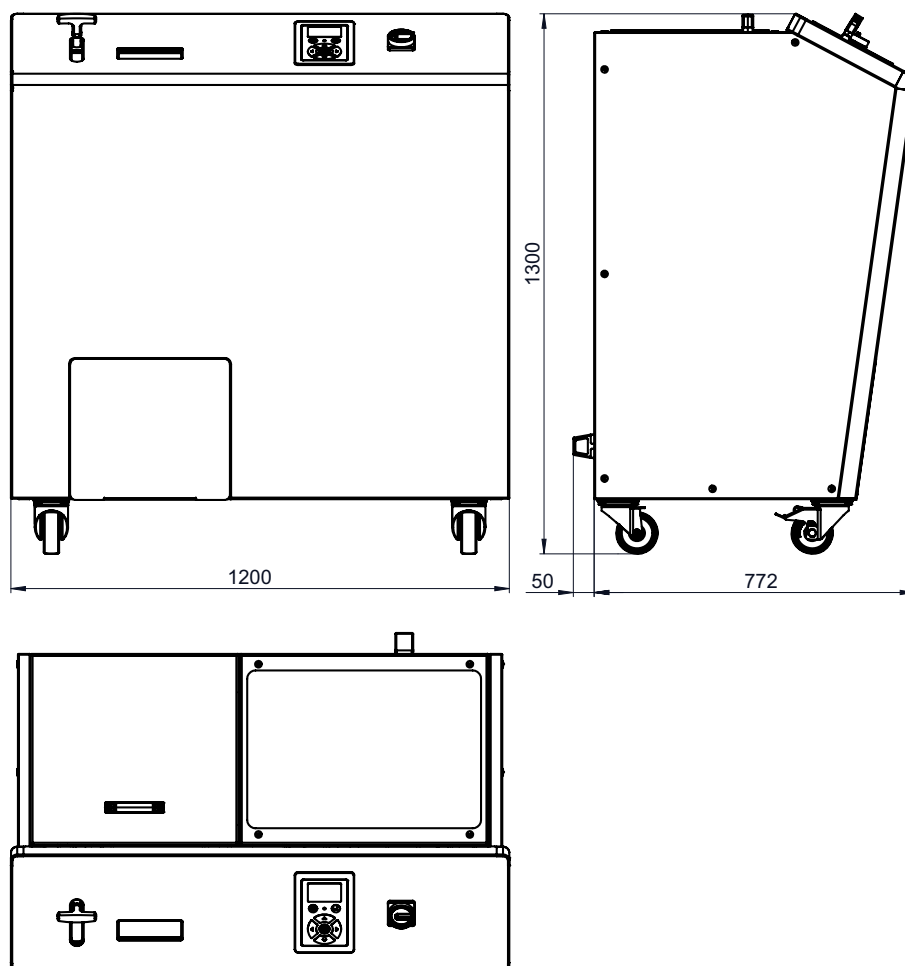

### 3 Szállítás és telepítés

#### FIGYELMEZTETÉS



##### **Lezuhanó tárgyak általi veszély**

Az emelőberendezés megengedett teherbírásának nagyobbak kell lennie a szállított komponensek tömegénél.



A tehergépjármű kirakodása során ügyeljen a gép egyensúlyára.

##### **Sérülésveszély a szállítás során**

A célra nem alkalmas szállítóeszközök és a gondatlan szállítás a gép felborulásához és személyek becsípődéséhez vezethetnek.



A szállítóeszközt a gép méreteinek és súlyának megfelelően kell megválasztani. Szállítás közben senki sem tartózkodhat a gép közvetlen közelében.

Súly: kb. 677 kg

- A szállítóeszköznek (pl. emelőkocsinak) a géptömegnek megfelelő méretezésűnek kell lennie.
- A becsomagolt gépet hordozó raklapot sík, sima padlóra helyezze.
- A gépet csak száraz helyiségben, szilárd, sík padlózaton (szőnyegpadlón nem!) szabad felállítani.
- Úgy helyezze el a gépet, hogy könnyen hozzá lehessen férni a hálózati csatlakozóhoz és a szellőzőnyílások szabadon legyenek.

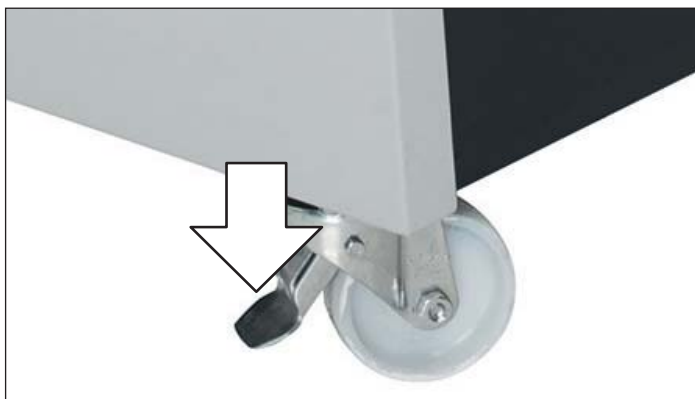

- A fékkarok lenyomásával fékezze le a görgőket.



- Illessze be a csatlakozókábelt a gépbe és rögzítse. A gépet olyan áramforráshoz kell csatlakoztatni, amely megfelel a típustábla adatainak. Ügyeljen rá, hogy a csatlakozókábel szabadon legyen és lehessen rálépni a kábelre.  
A gép hálózati csatlakozóját illessze be egy szabályosan kiépített csatlakozóaljzatba.

## 4 Üzembe helyezés

### 4.1 Kezelőpanel

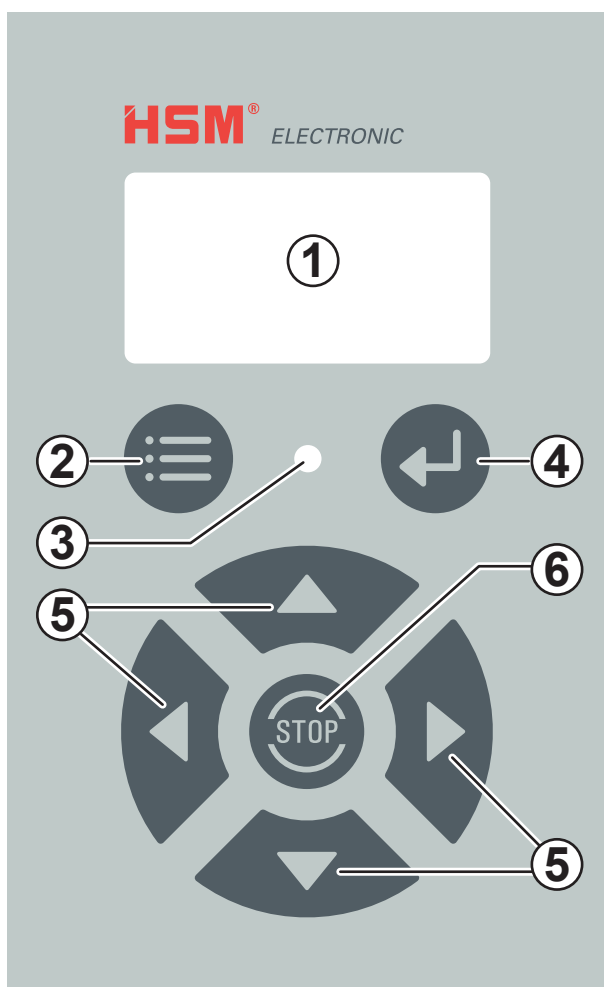

- 1 Kijelző
- 2 Menü gomb
- 3 LED (kétszínű zöld / piros)
- 4 Enter gomb
- 5 Vezérlőgombok
- 6 Leállítás gomb

### 4.2 A biztonsági berendezések ellenőrzése

#### **FIGYELMEZTETÉS**

#### **A hiányzó biztonsági berendezések sérülésveszélyt okoznak**

Ellenőrizze a biztonsági berendezések megfelelő működését:

- Minden műszak elején
- Minden karbantartás vagy javítás után

A gépet csak akkor helyezze véglegesen üzembe, ha ellenőrizte a biztonsági berendezéseket és nem állapított meg hiányosságot. Amennyiben a berendezés üzemeltetés során hiányosságot észlel, azonnal kapcsolja ki a gépet és gondoskodjon a hiányosság elhárításáról.

#### **Útmutatás**

A megsemmisítő kikapcsolt állapotában a csapóajtó és a fiók reteszelve vannak. Ellenőrzés céljából kapcsolja be a gépet.

#### **A merevlemez-megsemmisítő bekapcsolása**



- Forgassa a főkapcsolót I állásba.

## A csapóajtó kapcsolójának ellenőrzése

- Nyissa fel a csapóajtót.



► Világítania kell a „Csapóajtó / fiók nyitva“ jelzésnek és a LED pirosan kell hogy villogjon.

A csapóajtó lezárását követően a jelzés eltűnik és gép ismét üzembe helyezhető.

## A fiókapcsoló ellenőrzése

- Húzza ki a fiókot.

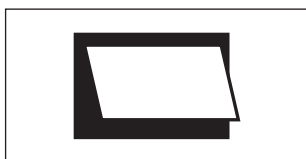

► Világítania kell a „Csapóajtó / fiók nyitva“ jelzésnek és a LED pirosan kell hogy villogjon.

A fiók betolását követően a jelzés eltűnik és gép ismét üzembe helyezhető.

## 5 Üzemeltetés

### A merevlemez-megsemmisítő bekapcsolása



- Forgassa a főkapcsolót I állásba.



► A kijelzőn a gép a legutóbbi kikapcsolás előtti anyagtypust jeleníti meg: **Merevlemez** vagy **CD/DVD** vagy **mágnesszalag**



- Ha ismét a megjelenített típusú anyagot szeretné feldolgozni, nyomja meg az „előre“ gombot. Ellenkező esetben válasszon egy másik anyagtypust (lásd a „Menübeállítások“ című 6. fejezetben).



► A kijelzőn a gépe sematikususan megjeleníti az adathordozó megsemmisítését. A kéz szimbólum arra utal, hogy

a megsemmisítő még nem üzemkész. Még ne adagoljon be anyagot.



► Rövid idő elteltével a kijelző megváltozik. Világítani kezd a kezelőpanelen lévő zöld LED. A gép most már üzemkész. Be lehet adagolni az anyagot.



## Anyagok megsemmisítése



- Helyezze be az adathordozót a beadagolónyílásba (1).



A kar (2) meghúzásával az anyag leesik a vágószerkezetbe.



► A vágószerkezet felaprítja az adathordozót. A kijelzőn több kép segítségével megjelenik a megsemmisítés sematikus ábrája.

Csak akkor adagoljon be új anyagot, ha már nem látható a kéz szimbólum és a kezelőpanelen a LED zöld színnel világít.

## Az anyagmegsemmisítés befejezése



- Nyomja meg a leállítás gombot.

## A merevlemez-megsemmisítő kikapcsolása



- Forgassa a főkapcsolót **0 állásba**. Ebben a helyzetben egy előtét lakattal biztosíthatja a főkapcsolót illetéktelen személy általi bekapcsolás ellen.

## 6 Menübeállítások



A menü gomb megnyomását követően beállításokat tehet és lekérdezheti az elmentett értékeket. A gomb újbóli megnyomásával kilép a menüből.



A kiválasztott értékeket az Enter gombbal erősítheti meg.



A menüben a vezérlőgombokkal navigálhat.

A részletes menüszerkezetet a következő oldalon találhatja meg.

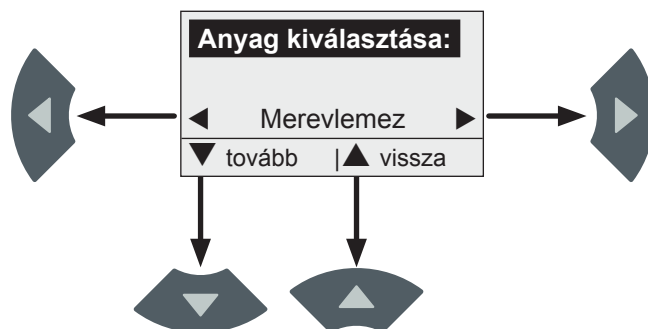

A kijelzőn lévő nyilak megmutatják, hogy mely vezérlőgombok aktívak és mely funkciót választhatja ki velük.

Kijelzés

Gomb

Művelet



Menü megnyitása  
„Anyag kiválasztása“ első menüpont

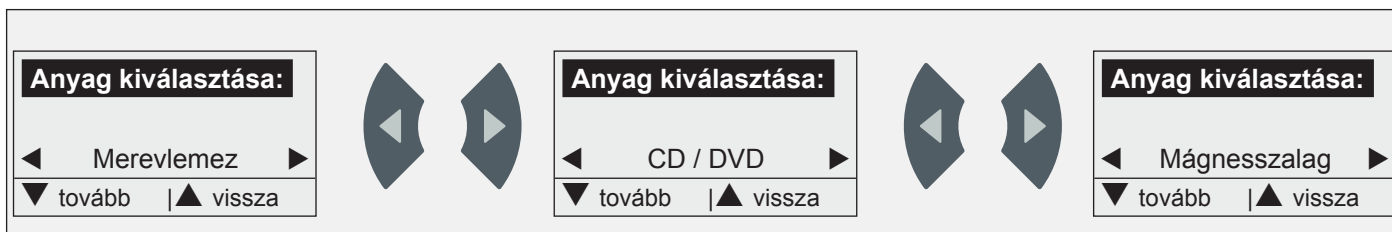

A „Tényleges értékek“ menü megnyitása.



Vissza az „Anyag kiválasztás“ menübe.

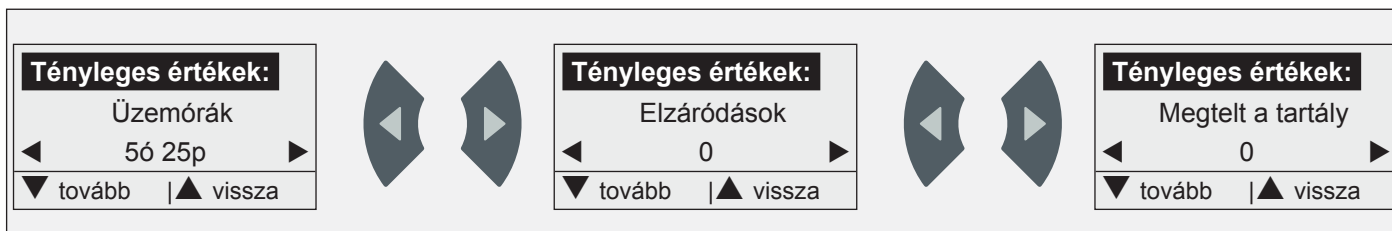

A „Beállítások“ menü elindítása.



Vissza az „Tényleges értékek“ menübe.

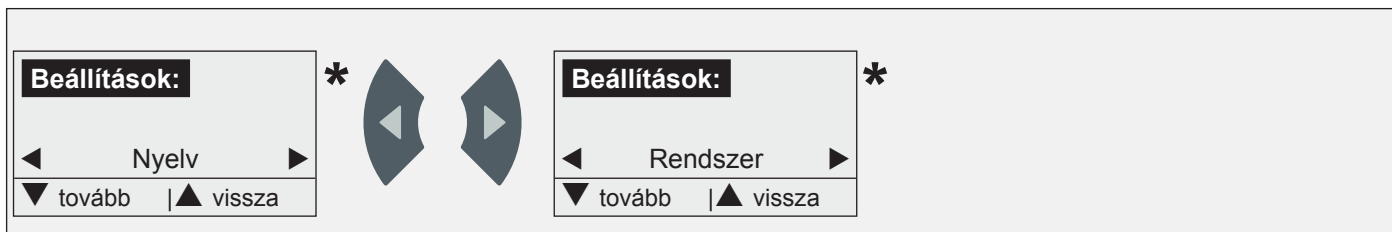

Az „Energiatekarékos mód“ menü elindítása.



Vissza a „Beállítások“ menübe.

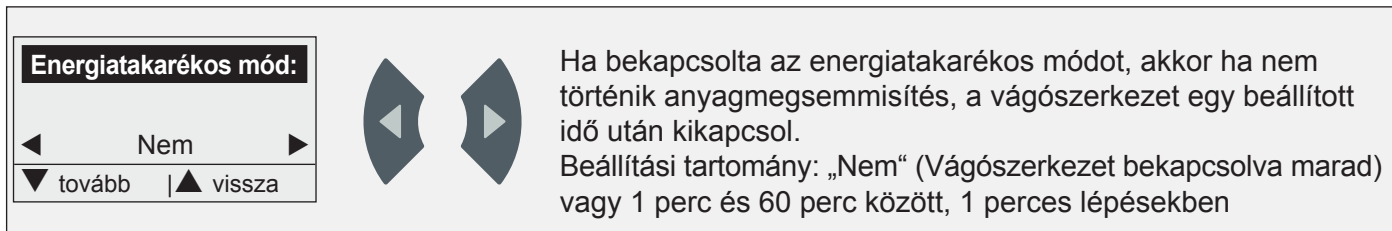

Ha bekapcsolta az energiatekarékos módot, akkor ha nem történik anyagmegsemmisítés, a vágószerkezet egy beállított idő után kikapcsol.  
Beállítási tartomány: „Nem“ (Vágószerkezet bekapcsolva marad) vagy 1 perc és 60 perc között, 1 perces lépésekben



Kilépés a menüből  
visszalépés az alapképernyőre

\*: A beállítás magyarázatát a következő oldalon találhatja.

## Nyelv kiválasztása a „Beállítások“ menüben



- Nyomja meg az Enter gombot.
- Megjelenik a beállított nyelv.



- Válassza ki a kívánt nyelvet.



- Az Enter gombbal erősítse meg a kiválasztást.

## Rendszerparaméterek a „Beállítások“ menüben



- Nyomja meg az Enter gombot.
- Megjelenik a programverzió.

A rendszerbeállítások lekérdezéséhez és módosításához meg kell adni egy jelszót. A paraméterek módosítása csak a HSM technikusai számára engedélyezett.

## 7 Üzemzavar-elhárítás

### Megtelt a tartály



- Világít a „Megtelt a tartály“ jelzés. A LED piros színűen villog. Kis késleltetéssel

kikapcsol a vágószerkezetet.

- Húzza ki a fiókot. Ürítse ki a tartályt. Helyezze be a tartályt a fiókba. Tolja vissza a fiókot.
- Indítsa újra a vágószerkezetet. Ehhez nyomja meg az „előre“ gombot.



### Elzáródás

- Túlterhelés esetén a hajtás automatikusa átkapcsol és rövid ideig visszafelé jár. Ezt követően a rendszer kikapcsolja a vágószerkezetet.



**VIGYÁZAT**

A késhengerek nyugalmi állapotban is okozhatnak vágási sérüléseket. Mindig viseljen védőkesztyűt!

- A csapóajtón át vegye ki a merevlemezeket.
- Indítsa újra a vágószerkezetet. Ehhez nyomja meg az „előre“ gombot.



Bármilyen típusú hibajelzés esetén kapcsolja ki a gépet és egy perc várakozási idő után ismét kapcsolja be. Ha a hiba továbbra is fennáll, értesítse ügyfélszolgálatunkat.

## 8 Tisztítás és karbantartás

### ⚠ FIGYELMEZTETÉS

#### Veszélyes hálózati feszültség!

A készülék helytelen használata áramütéshez vezethet.

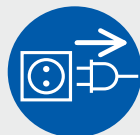

Áthelyezés, tisztítás, vagy karbantartás előtt kapcsolja ki az gépet és húzza ki a hálózati csatlakozót.

- Csak puha kendővel és kímélő szappanos vízzel tisztítsa a gépet. Eközben nem kerülhet víz a berendezésbe. Súrolószer, mosóbenzin, benzin, vagy hígító alkalmazása tilos.

Karbantartási munkákat csak a HSM vevőszolgálat és szerződéses partnereink szerviztechnikusai végezhetnek.

### A szinkronkerekek zsírozása (negyedévente)

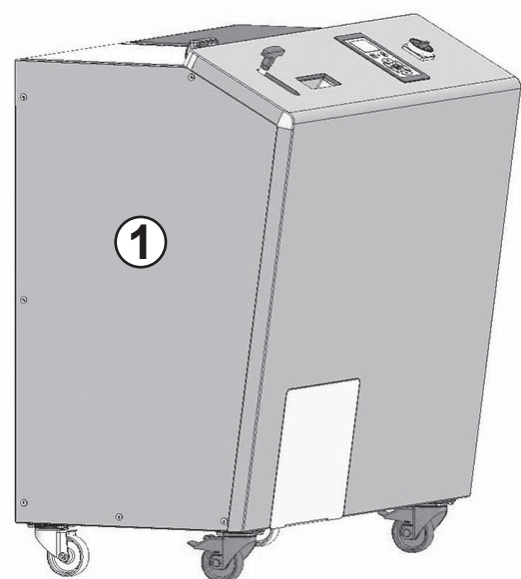

- Vegye le a bal oldallemezt (1).

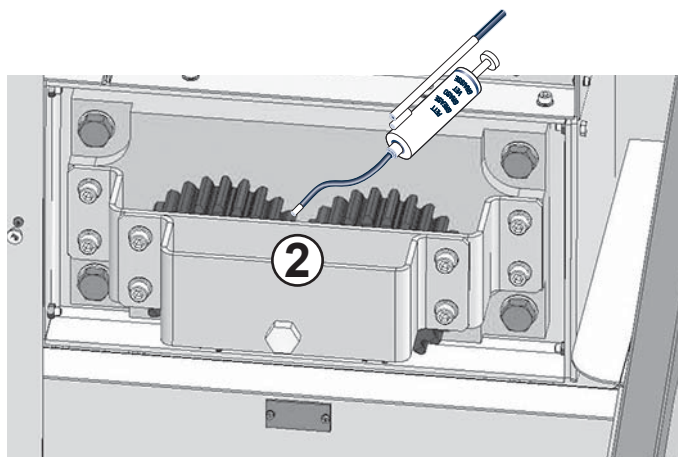

- Zsírozza meg a szinkron kerekeket (2).  
Javasolt kenőzsír:  
K2K, DIN 51502/DIN 51825 szabvány szerint
- Szerelje vissza az oldallemezt.

## 9 Ártalmatlanítás / újrahaznosítás

Az élettartama végén környezetbarát módon ártalmatlanítsa a gépet. Ennek során tartsa be a hatályos előírásokat. Mivel a törvényi helyzet folyamatosan változik, ezért kérjük, hogy az adott időpontban lépjen kapcsolatba a helyi kommunális hatósággal. Gyártóként a HSM cég is szívesen ad tanácsot régi gépének ártalmatlanításához.

### EU megfelelési nyilatkozat

A gyártó, a **HSM GmbH + Co. KG**, Austraße 1-9, 88699 Frickingen / Németország, kijelenti, hogy a **HSM HDS 150** típusú merevlemez-megsemmisítő kialakítása és szerkezete révén, az általunk forgalomba hozott kivitelben megfelel a következőkben felsorolt EU-irányelvek alapvető biztonsági-, és egészségügyi követelményeinek:

2006 / 42 / EK gépi berendezésekre vonatkozó irányelv  
2014 / 30 / EU elektromágneses összeférhetőségre vonatkozó irányelv

Alkalmazott normák:

EN 349, EN 953, EN 1037, EN 1088, EN ISO 12100,  
EN 13849-1, EN ISO 13850, EN ISO 13857, EN 60204-1,  
EN 61000-3-2, EN 61000-3-3, EN 61000-6-2,  
EN 61000-6-4, EN 62061

A műszaki dokumentumok összeállításával meghatalmazott személy: Hubert Kötzinger, HSM GmbH + Co. KG  
Frickingen, 2016.04.21

Mint meghatalmazott Hubert Kötzinger  
Műszaki Osztályvezető



## 1 Siguranță

### 1.1 Clasificarea indicațiilor de siguranță și avertizare

Indicațiile de securitate și de avertizare indică situațiile, în care sunt posibile vătămări de persoane sau prejudicii materiale și desemnează măsuri pentru evitarea pericolelor.

Semnele de pericol , cuvintele de semnalizare **AVERTIZARE** sau **ATENȚIE** și textul pe fond gri avertizează împotriva pericolelor de vătămare posibile. Respectați toate măsurile, care sunt marcate cu semne de pericol, pentru a evita vătămrile sau decesul.

#### **AVERTIZARE**

dacă un pericol este marcat cu risc mediu, poate avea ca urmare moartea sau vătămarea corporală gravă.

#### **ATENȚIE**

dacă un pericol este marcat cu risc redus, poate avea ca urmare vătămarea corporală ușoară sau medie.

### Indicație

marchează informații pentru o funcționare efectivă a mașinii fără risc de pericolozitate.

## 1.2 Indicații de bază privind siguranța



Înainte de punerea în funcțiune, operarea și mentenanța mașinii, citiți manualul de exploatare, păstrați-l pentru utilizare ulterioară și predați-l următorilor utilizatori.



### **Pericol de vătămare datorită cuțitelor ascuțite!**

Purtați mănuși de protecție la înlăturarea blocajelor.



### **Pericol de vătămare prin prindere!**

Nu aduceți părul lung, hainele largi, cravatele, fularele, lanțușoarele de gât și mână etc. în zona deschiderii de alimentare. Nu distrugeți material care tinde să formeze bucle, de ex. benzi, șnururi, folii moi de plastic.



- Utilizați mașina numai conform destinației și în stare tehnică ireproșabilă cu respectarea manualului de exploatare.
- Mașina nu are voie să fie utilizată de către persoane (inclusiv copii sub 16 ani) cu aptitudini fizice, senzoriale sau intelectuale limitate sau cu experiență scăzută și / sau cunoștințe deficitare, exceptând cazul în care ele sunt supravegheate de o persoană competentă pentru siguranța lor.
- Dacă nu se lucrează cu mașina, aceasta trebuie oprită și asigurată împotriva utilizării neautorizate. În acest scop prevedeți comutatorul principal în poziția oprit cu un lacăt.
- Scoateți imediat concasorul din funcțiune, dacă constatați deficiențe la măsurile de siguranță.

- Utilizatorul trebuie să se asigure, că au acces la concasor numai persoanele care au primit un instructaj special cu privire la posibilele pericole. Personalul de mentenanță trebuie să fie instruit pentru activitățile de executat și să posede cunoștințele de specialitate necesare.
- Fiți atenți la prevederile locale privind siguranța și prevenirea accidentelor precum și dispozițiile privind protecția mediului.
- Nu sunt permise modificări la mașină. Îndeosebi nu este permisă înlăturarea sau scoaterea din funcțiune a dispozitivelor de protecție.
- Opriți distrugătorul de hard discuri, scoateți ștecherul de la rețea și solicitați serviciul de clienți dacă
  - cablul de conectare sau ștecherul s-au deteriorat.
  - au ajuns lichide în distrugătorul de hard discuri.
  - mașina nu funcționează regulamentar în ciuda respectării manualului de exploatare.
  - distrugătorul de hard discuri a fost deteriorat.

## **2 Descriere**

### **2.1 Utilizare conformă cu destinația**

Distrugătorul de hard discuri este destinat pentru mărunțirea de hard discuri până la 3,5", CD/DVD, benzi magnetice până la 3,5" și dischete.

### **2.2 Garanție**

Asigurăm o garanție de un an pentru distrugătorul de hard discuri. În cazul folosirii în mai multe schimburi, garanția acordată este de 6 luni. Uzura, deteriorările produse ca urmare a manipulării necorespunzătoare, uzurii naturale respectiv intervențiilor unei terțe părți, nu fac obiectul garanției. Sunt valabile condițiile noastre generale de afaceri.

### **2.3 Descrierea funcționării**

După pornirea mașinii și selecția tipului de material, materialul de distrus este introdus în gura de alimentare și este aruncat în dispozitivul de tăiat prin tragerea clapetei. Axele de cuțit monobloc de duritate specială mărunțesc suporturile de stocare a datelor. Materialul mărunțit cade în rezervorul de captare, al cărui nivel de umplere este supravegheat. La rezervor plin mașina este oprită și operatorul este informat în câmpul de afișaj, că este necesară golirea rezervorului. În panoul de operare sunt executate setări și sunt afișate valorile de funcționare.

## 2.4 Vedere generală



- 1 Comutator principal
- 2 Panou de comandă
- 3 Gură de alimentare
- 4 Clapetă
- 5 Trapă
- 6 Sertar cu rezervor
- 7 Role de direcție și frânare
- 8 Plăcuță de fabricație

## 2.5 Date tehnice

Tip de tăiere	Tăiere în fâșii
Mărime de tăiere	40 mm
Treapta de siguranță DIN 66399	T-1, E-2, H-3
Viteza de tăiere	22 mm/s
Randament (hard discuri / h)	cca. 210
Conexiune	100 - 240 V / 50 / 60 Hz
Consum de curent	1500 W
Dimensiuni l x A x Î (mm)	1200 x 772 x 1300
Masa	677 kg
Volum rezervor material tăiat	36,7 l
Nivel presiune acustică emisii (la mers în gol / sub sarcină)	61 dB(A) / 78 dB(A)
Condiții ambientale pentru transport, depozitare și funcționare: Temperatură umiditate relativă a aerului Înălțime peste NN	-10 °C până la +25 °C max. 90 %, fără condens max. 2.000 m

## 2.6 Desen cotate

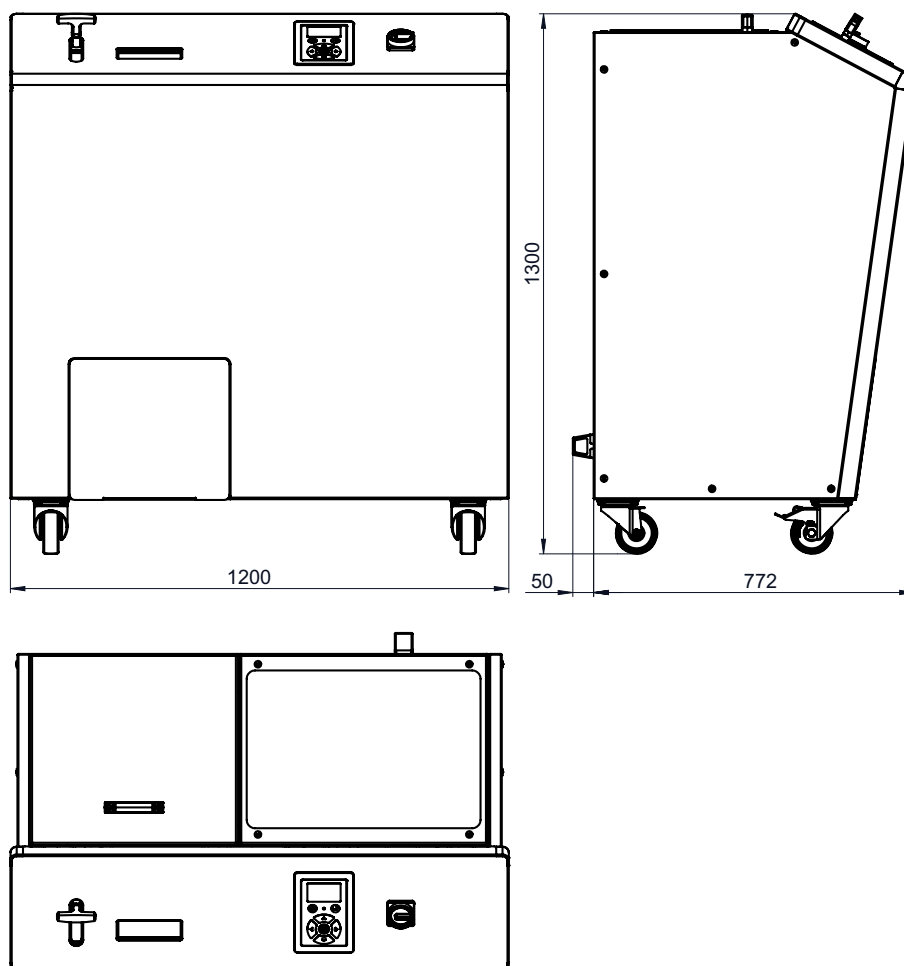

### 3 Transport și instalare

#### AVERTIZARE



#### **Pericol cauzat de piese căzute**

Capacitatea de încărcare admisă a macaralei trebuie să fie mai mare decât greutatea piesei de transportat.

Fiți atenți la descărcare de pe camion la echilibrul mașinii.



#### **Pericol de vătămare la transport**

Mijlocul de transport inadecvat și transportarea neatență pot conduce la răsturnarea mașinii și prinderea de persoane.

Mijloacele de transport trebuie să fie dimensionate corespunzător greutateii și dimensiunilor mașinii. În timpul transportului nu este permisă staționarea persoanelor în imediata apropiere a mașinii.



Greutate cca. 677 kg

- Mijloacele de transport (de ex. cărucioare de ridicare) trebuie să fie dimensionate corespunzător masei mașinii.
- Amplasați paletul cu mașina ambalată pe o podea plană și netedă.
- Instalarea mașinii este permisă numai în spații uscate, pe o podea rigidă și plană (nu pe mochetă!).
- Mașina trebuie plasată în așa fel, încât ștecherul de rețea să fie ușor disponibil și fantele de aerisire să fie libere.

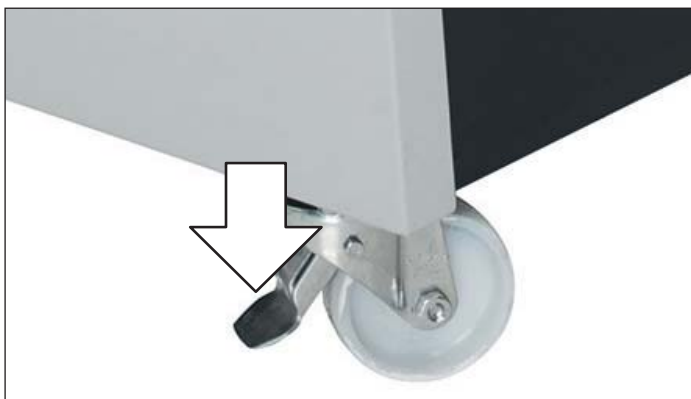

- Fixați rolele din față prin apăsarea manetei de frână în jos.



- Legați cablul de conectare cu mașina și fixați-l. Conexiunea trebuie să aibă loc la o sursă de curent, care corespunde datelor de pe plăcuța de fabricație. Fiți atenți, cablul de conexiune trebuie să stea liber și să nu se poată călca pe acesta. Introduceți ștecherul de conectare al mașinii într-o priză instalată regulamentar.

## 4 Punere în funcțiune

### 4.1 Panou de comandă

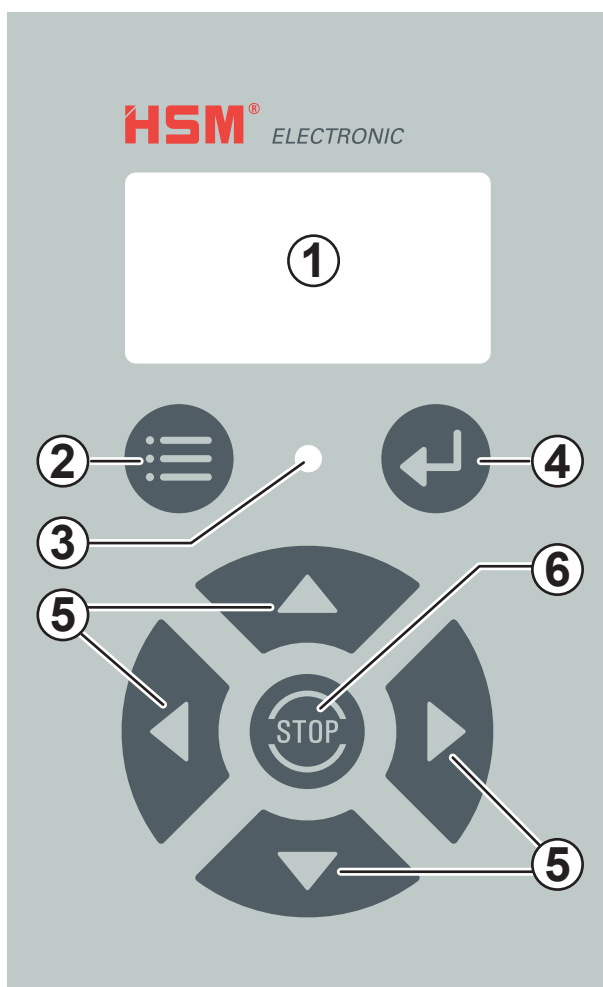

- 1 Câmp de afișaj
- 2 Tasta meniu
- 3 LED (în două culori verde / roșu)
- 4 Tasta enter
- 5 Taste de control
- 6 Tasta stop

### 4.2 Verificați dispozitivele de siguranță

#### **AVERTIZARE**

#### **Pericol de vătămare prin lipsa dispozitivelor de siguranță**

Verificați funcționarea regulamentară a dispozitivelor de siguranță:

- la începutul fiecărui schimb de lucru
- după fiecare întreținere sau reparație

Preluăți mașina definitiv în exploatare, abia atunci când ați verificat dispozitivele de siguranță și nu ați constatat deficiențe. Dacă apar defecțiuni în timpul funcționării, trebuie să opriți imediat mașina și să aveți grijă ca deficiențele să fie remediate.

#### **Indicație**

Trapa și sertarul sunt blocate dacă concasorul este oprit. Porniți mașina pentru verificare.

#### **Conectați distrugătorul de hard discuri**



- Roți comutatorul principal pe poziția I.

## Verificarea întrerupătorului trapei

- Deschideți trapa.



► Afișajul „Trapă/ sertar deschis” trebuie să lumineze și LED-ul să clipească roșu.

După ce ați închis trapa afișajul se stinge și mașina poate fi pusă din nou în funcțiune.

## Verificarea comutatorului sertarului

- Scoateți sertarul.



► Afișajul „Trapă/sertar deschis” trebuie să lumineze și LED-ul să clipească roșu.

După ce ați împins sertarul, afișajul se stinge și mașina poate fi pusă din nou în funcțiune.

## 5 Exploatare

### Conectați distrugătorul de hard discuri



- Roți comutatorului principal pe poziția I.



► În câmpul de afișaj este indicat materialul selectat înaintea ultimei opriri:

### Hard disc sau CD/DVD sau bandă magnetică



- În caz că doriți să prelucrați din nou tipul de material afișat, apăsați tasta „înainte”. În caz contrar selectați un alt tip de material (vezi capitolul 6 „setări meniu”).

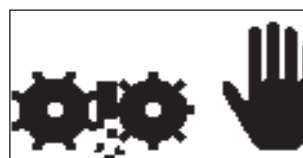

► În câmpul de afișaj este prezentată animat schematic distrugerea suportului de date.

Simbolul manual indică totuși, că distrugătorul nu este încă gata de funcționare. Încă nu alimentați material.



► După scurt timp afișajul se schimbă. LED-ul verde din panoul de comandă luminează.



Mașina este acum gata de funcționare. Puteți alimenta material.

## Distrugeți material



- Introduceți suportul de date în gura de alimentare (1).



Prin tragerea clapetei (2) materialul este aruncat în aparatul de tăiat.



► Aparatul de tăiat mărunțește suportul de date. În câmpul de afișaj este reprezentată schematic distrugerea prin mai multe imagini.

Alimentați material nou abia atunci când nu mai este afișat simbolul manual și LED-ul din panoul de comandă luminează verde.

## Încheiați distrugerea materialului



- Apăsați tasta stop.

## Opriți distrugătorul de hard discuri



- Rotiți comutatorul principal pe poziția 0. În această poziție puteți asigura comutatorul principal cu un lacăt împotriva repornirii accidentale.

## 6 Setări meniu



După apăsarea tastei de meniu puteți efectua setări și să apelați valori salvate. Prin acționarea din nou a tastei părăsiți meniul.



Cu tasta enter confirmați valori selectate.



Cu tastele de control navigați în meniul.

Structura detaliată a meniului se află pe pagina următoare.

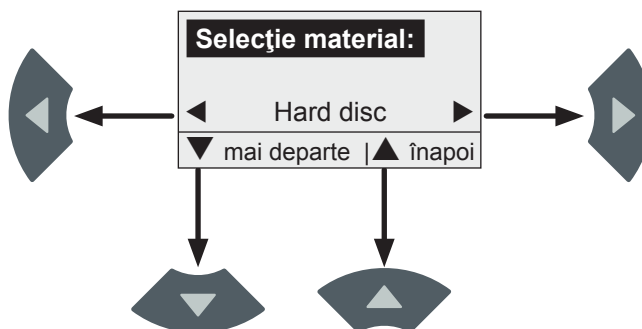

Săgețile din câmpul de afișaj vă arată, care din tastele de control sunt active și ce funcțiuni pot fi selectate cu acestea.



## Afișaj

## Tastă

## Acțiune



Apelați meniul  
Primul punct din meniul „Selecție material”



Apelați meniul  
„Valori reale”.



Înapoi la meniul  
„Selecție material”.

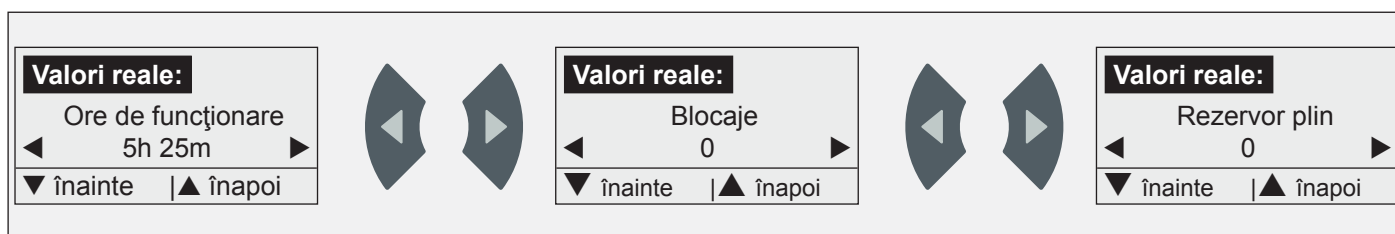

Apelați meniul  
„Setări”.



Înapoi la meniul  
„Valori reale”.

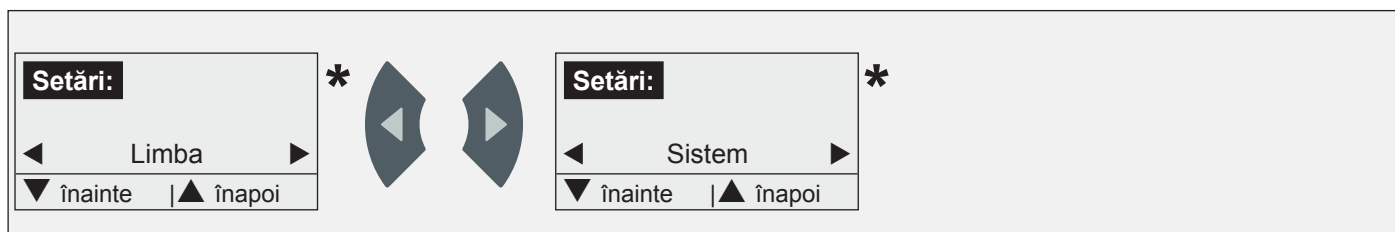

Apelați meniul „Mod de  
economisire energie”.



Înapoi la meniul  
„Setări”.

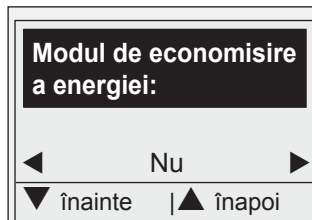

Dacă a fost activat modul de economisire energie, aparatul de tăiat este oprit după timpul setat, în caz că nu mai este distrus material.  
Interval de setare: „Nu” (Aparatul de tăiat rămâne oprit) sau 1 min până la 60 min în pași de 1 min



Părăsiți meniul  
înapoi la afișajul de bază

\*: Pentru explicație cu privire la această setare consultați pagina următoare.

## Selecție limbă în meniul „Setări”

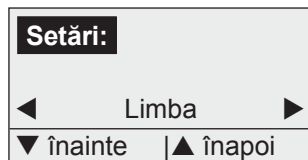

- Apăsați tasta enter.
- Limba setată este afișată.



- Selectați limba dorită.



- Confirmați selecția cu tasta enter.

## Parametru de sistem din meniul „Setări”

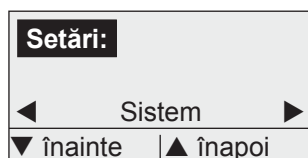

- Apăsați tasta enter.
- Este afișată versiunea de program.

Pentru a apela setările sistemului și a le putea modifica, este necesară introducerea parolei. Parametrii au voie să fie schimbați numai de către tehnicienii HSM.

## 7 Înlăturare avarii

### Rezervor plin



➤ Afișajul „Rezervor plin” luminează. LED-ul clipește cu lumină roșie. Aparatul de tăiat este oprit după o scurtă întârziere.

- Scoateți sertarul. Goliți recipientul. Montați recipientul în sertar. Împingeți din nou sertarul.



- Porniți din nou aparatul de tăiat. Apăsați pentru aceasta tasta „înainte”.

### Blocaj

- În caz de supraîncărcare acționarea comută automat și merge pentru scurt timp înapoi. Apoi aparatul este oprit.



### ATENȚIE

Vătămarile prin tăiere de către valțurile de tăiere sunt posibile și în stare de repaus. Purtați întotdeauna mănuși de protecție!

- Extrageți hard discurile prin trapă.
- Porniți din nou aparatul de tăiat. Apăsați pentru aceasta tasta „înainte”.

La mesaje de eroare de orice tip mașina se oprește și pornește din nou după un timp de așteptare de un minut. Dacă eroarea apare în continuare, informați serviciul nostru de clienți.

## 8 Curățare și întreținere

### **AVERTIZARE**

#### **Tensiune de rețea periculoasă!**

Lucrul defectuos cu mașina poate conduce la șoc electric.

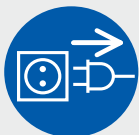

Opriți mașina înainte schimbării locației, curățării sau întreținerii și scoateți ștecherul de la rețea.

- Curățați mașina numai cu o lavetă moale și o soluție slabă de apă cu săpun. Nu este voie să pătrundă apă în aparat. Utilizarea de agenți abrazivi, neofalină, benzină sau diluant este interzisă.

Lucrările de întreținere au voie să fie efectuate numai de către serviciul de clienți HSM și de către tehnicienii de service ai partenerului nostru contractual.

### Ungerea roților sincron (trimestrial)

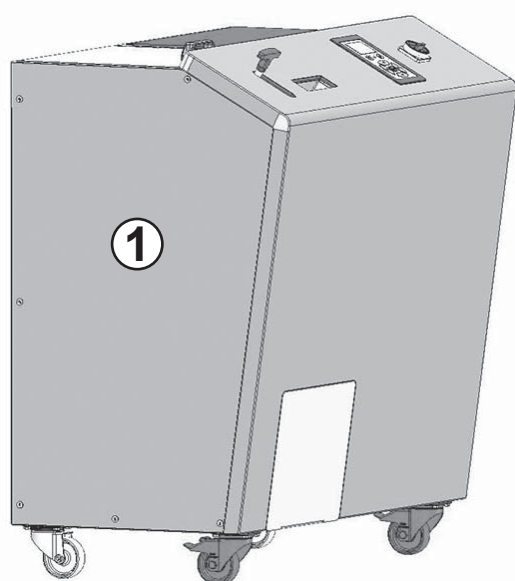

- Îndepărtați tabla laterală din stânga (1).

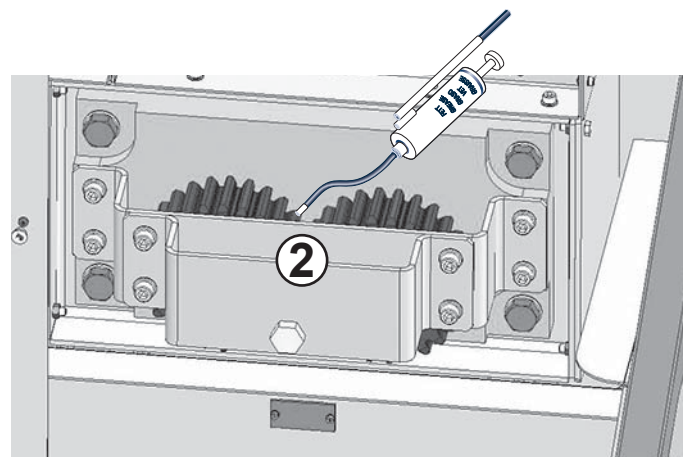

- Ungeți roțile sincron (2).  
lubrifiant recomandat:  
K2K conform DIN 51502/DIN 51825
- Montați din nou tabla laterală.

## 9 Eliminare/ Reciclare

La finalul duratei de viață mașina trebuie eliminată ecologic. Pentru aceasta trebuie să respectați prescripțiile valabile la acel moment. Deoarece mediul legal a fost subiectul permanentelor modificări, vă solicităm, să vă puneți în legătură la momentul indicat cu administrația municipală. Și forma HSM în calitate de producător vă consiliază cu plăcere cu privire la eliminarea vechii dumneavoastră mașini.

### Declarație de conformitate UE

Producătorul **HSM GmbH + Co. KG**, Austraße 1-9, 88699 Frickingen / Germania declară prin prezenta că distrugătorul de hard discuri tipul **HSM HDS 150** cu structura pusă de noi pe piață corespunde directivelor UE de bază privind cerințele pentru siguranță și sănătate pe baza concepției sale și tipului constructiv:

Directiva CE privind echipamentele tehnice 2006 / 42 / CE  
Directiva privind compatibilitatea electromagnetică 2014 / 30 / UE

Norme aplicate:

EN 349, EN 953, EN 1037, EN 1088, EN ISO 12100,  
EN 13849-1, EN ISO 13850, EN ISO 13857, EN 60204-1,  
EN 61000-3-2, EN 61000-3-3, EN 61000-6-2,  
EN 61000-6-4, EN 62061

Responsabil pentru elaborarea documentației tehnice:  
Hubert Kötzing, HSM GmbH + Co. KG

Frickingen, 21.4.2016 împuternicit Hubert Kötzing  
Conducere generală domeniu tehnic

## 1 Безопасност

### 1.1 Класификация на указанията за безопасност и предупрежденията

Указанията за безопасност и предупрежденията указват ситуации, в които може да се стигне до нараняване на хора или до материални щети и посочват мерки за предотвратяване на опасността.

Знакът за опасност , сигналните думи **ПРЕДУПРЕЖДЕНИЕ** или **ВНИМАНИЕ** и текстът на сив фон ви предупреждават за евентуални опасности, които могат да доведат до наранявания. Изпълнявайте всички указания, които са маркирани със знака за опасност, за да предотвратите наранявания или смъртен случай.

#### **ПРЕДУПРЕЖДЕНИЕ**

обозначава опасност със средна степен на риск, която може да доведе до смърт или тежки телесни наранявания.

#### **ВНИМАНИЕ**

обозначава опасност с ниска степен на риск, която може да доведе до леки или средни телесни наранявания.

#### **Указание**

обозначава информации за ефективна работа на машината без риск от опасности.

## 1.2 Основни указания за безопасност



Преди пускане в експлоатация, използване и техническа поддръжка на машината прочетете инструкцията за експлоатация, съхранете я за бъдещо използване и я предайте на бъдещите потребители.



#### **Опасност от нараняване от остри ножове!**

При отстраняване на блокировки носете защитни ръкавици.



#### **Опасност от нараняване при издърпване навътре!**

В сектора на отвора за въвеждане не носете спусната дълга коса, свободно облекло, вратовръзки, шалове, колиета и гривни и др. Не унищожавайте материали, които могат да се увият, например, ленти, шнурове, пластмасово фолио.



- Използвайте машината само по предназначение и в изрядно техническо състояние, като съблюдавате инструкцията за експлоатация.
- Машината не трябва да се използва от лица (включително деца под 16 години) с ограничени психически, сензорни или умствени способности или липса на опит и/или познание, освен, ако са под надзора на отговарящо за тяхната сигурност лице.
- Ако не се работи с машината, тя трябва да се изключи и да се осигури срещу неупълномощено използване. За целта можете да поставите заключващо устройство на главния прекъсвач в позиция „Изкл.“
- Веднага изключете шредера, ако установите, че не са взети мерки за безопасност.

- Потребителят трябва да гарантира, че достъп до шредера имат само лица, които специално са инструктирани за евентуални опасности. Персоналът по поддръжката трябва да е обучен за съответните дейности и да има необходимите познания.
- Спазвайте местните разпоредби за безопасност и охрана на труда както и наредбите за опазване на околната среда.
- Не са позволени промени по машината. Защитните съоръжения не трябва да се отстраняват или да се изключват.
- Изключете шредера за твърди дискове, извадете мрежовия щепсел и извикайте сервизни специалисти, ако
  - е повреден свързващият кабел или щепселът.
  - в шредера е попаднала течност.
  - машината не работи правилно въпреки съблюдаване на инструкцията за експлоатация.
  - шредерът за твърди дискове е повреден.

## **2 Описание**

### **2.1 Използване по предназначение**

Шредерът за твърди дискове е предназначен за унищожаването на твърди дискове до 3,5", CD/DVD, магнитни ленти до 3,5" и дискети.

### **2.2 Гаранция**

Шредерът за твърди дискове има една година гаранция. При използване на сменен режим на работа гаранционният срок е 6 месеца. Износване, щети от използване не по предназначение, естествено износване както и интервенции от трети лица не се покриват от гаранцията. Важат нашите общи търговски условия.

### **2.3 Описание на функциите**

След стартиране на машината и избиране на вида материал за унищожаване той се поставя в отделението за въвеждане и щом се плъзне шибърът, пада в режещия механизъм. Специално наточени стоманени валове разрязват дисковете. Раздробеният материал пада в касета за събиране, чието ниво на пълнене се контролира. Щом касетата се напълни, машината се изключва, а потребителят получава информация в полето за индикация, че трябва да се изпразни касетата. На таблото за управление се извършват настройки и се показват работните стойности.

2.4 Преглед



<b>HSM</b> HSM GmbH + Co. KG Austraße 1-9 89099 Frickingen / Germany Made in Germany	
<b>Modell</b>	Spannung
<b>Masch.-Nr.</b>	Nennstrom
<b>Seriennummer</b>	Leistung
<b>Schnittbreite</b>	Baujahr

- 1 Главен прекъсвач
- 2 Табло за управление
- 3 Отделение за въвеждане
- 4 Шибър
- 5 Капак
- 6 Чекмедже с касета
- 7 Направляващи и спирачни ролки
- 8 Фабрична табелка

## 2.5 Технически данни

Вид на рязане	Рязане на ленти
Размер на рязане	40 mm
Клас на безопасност DIN 66399	T-1, E-2, H-3
Скорост на рязане	22 mm/s
Пропускателна способност (диска/час)	около 210
Електрическо свързване	100 - 240 V / 50 / 60 Hz
Консумирана енергия	1500 W
Размери Ш x Д x В (mm)	1200 x 772 x 1300
Тегло	677 kg
Обем на касетата за унищожен материал	36,7 l
Ниво на звуково налягане (на празен ход / с материал)	61 dB(A) / 78 dB(A)
Условия на околната среда за транспорт, съхранение и работа: Температура Относителна влажност на въздуха Височина над морското равнище	-10 °C до +25 °C макс. 90 %, некондензираща макс. 2000 м

## 2.6 Чертеж с размери

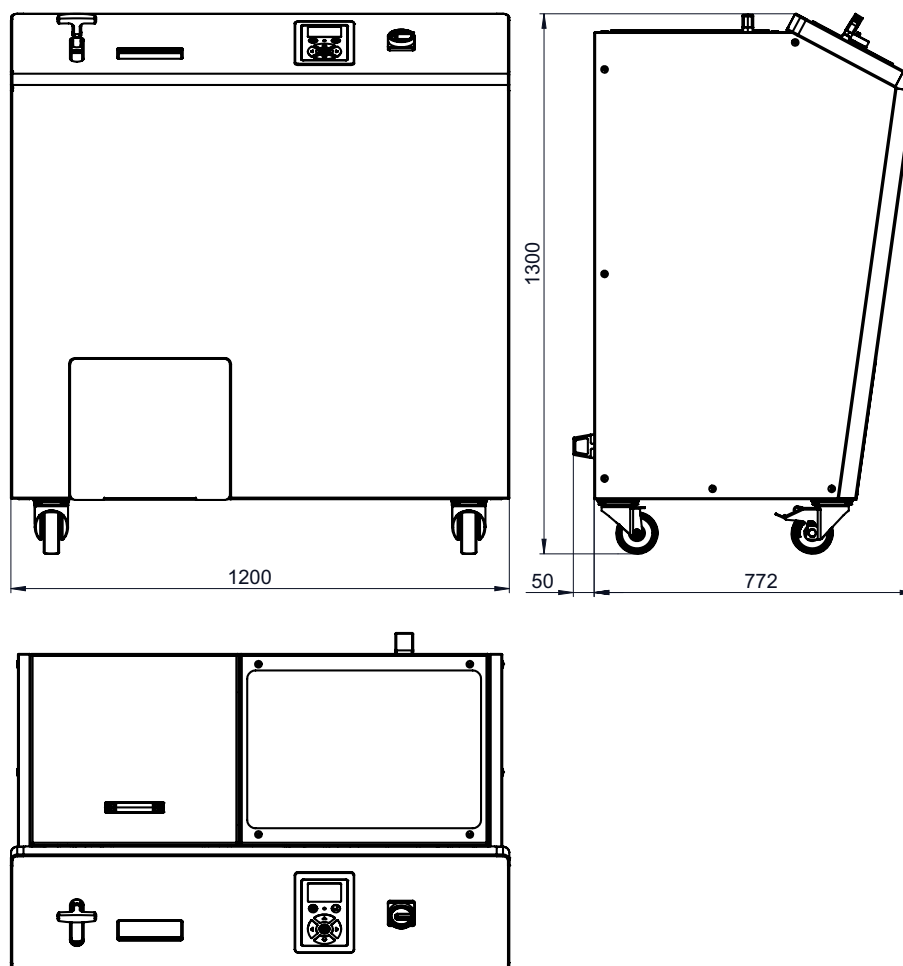

### 3 Транспорт и поставяне

#### ПРЕДУПРЕЖДЕНИЕ



##### **Опасност от падащи части**

Допустимата товароносимост на устройството за повдигане трябва да е по-голяма от теглото на частите за транспортиране.

При разтоварване от камиона внимавайте за уравнивяването на машината.



##### **Опасност от нараняване при транспортиране**

Неподходящи транспортни средства и невнимателно транспортиране могат да станат причина за обръщане на машината и затискане на хора.

Транспортните средства трябва да са съобразени с теглото и размерите на машината. По време на транспорта не трябва да има хора в близост до машината.



Тегло: около 677 kg

- Транспортните средства (напр. високовдигаща количка) трябва да са оразмерени съответно за теглото на машината.
- Поставяйте палета с опакованата машина върху твърди, равни основи.
- Машината трябва да се поставя само в сухи помещения върху твърда, равна основа (не върху мокет!).
- Машината трябва да се постави така, че щепселът да е лесно достъпен и вентилационните отвори да са открити.

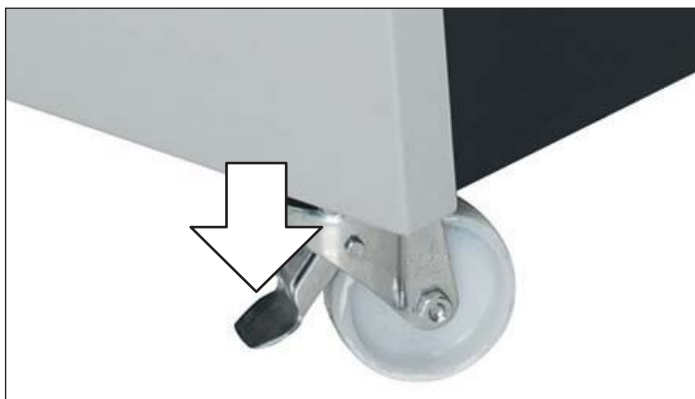

- Блокирайте предните колела чрез натискане на спирачния лост надолу.



- Свържете захранващия кабел към машината и го фиксирайте. Включването трябва да стане към електрически контакт, който съответства на данните от фабричната табелка. Внимавайте свързващият кабел да е свободен и по него да не се стъпва. Поставете щепсела на машината в правилно инсталиран контакт.



## 4 Пускане в експлоатация

### 4.1 Табло за управление

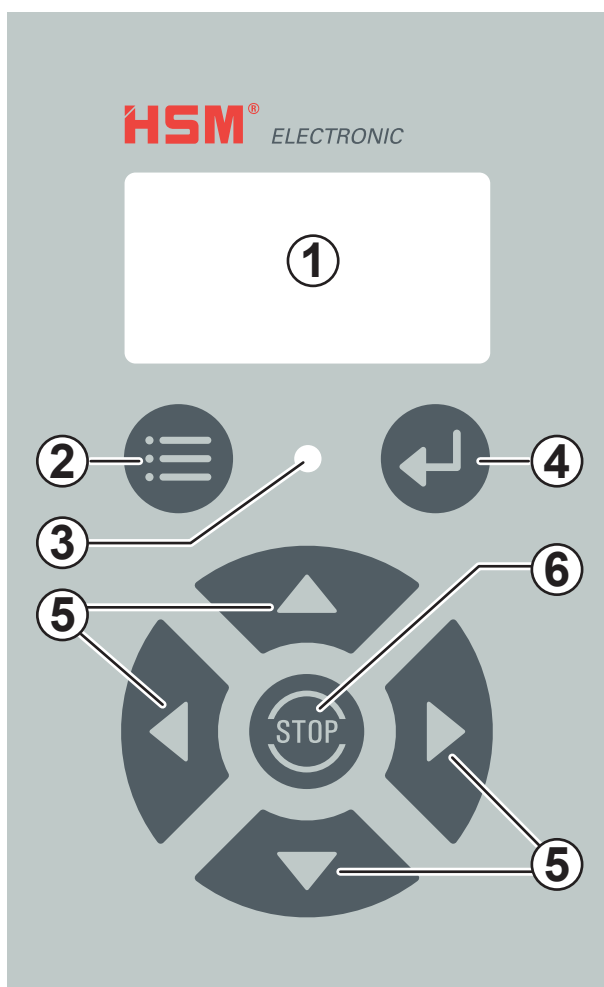

- 1 Поле за индикация
- 2 Бутон за меню
- 3 Светодиод (двухцветен зелено / червено)
- 4 Бутон Enter
- 5 Бутони за управление
- 6 Стоп бутон

### 4.2 Проверка на съоръженията за безопасност

#### **! ПРЕДУПРЕЖДЕНИЕ**

**Опасност от нараняване поради липса на съоръжения за безопасност**

Проверявайте правилната функция на съоръженията за безопасност:

- в началото на всяка работна смяна
- след всяка дейност по техническата поддръжка или при ремонт

Пускайте машината едва тогава в експлоатация, когато сте проверили съоръженията за безопасност и не сте установили недостатъци. Ако по време на работа установите дефекти, трябва незабавно да спрете машината и да се погрижите да се отстранят дефектите.

#### Указание

Капакът и чекмеджето са заключени, когато шредерът е изключен. Включете машината за проверка.

#### Включване на шредера за твърди дискове



- Завъртете главния прекъсвач на позиция I.

## Проверка на превключвателя на капака

- Отворете капака.

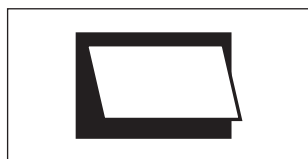

➤ Индикаторът „Отваряне на капака / чекмеджето“ трябва да свети, а светодиода да премигва в червено.

След като затворите капака, индикацията изгасва и машината може отново да се пусне в експлоатация.

## Проверка на превключвателя на чекмеджето

- Издърпайте чекмеджето докрай.

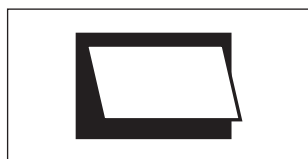

➤ Индикаторът „Отваряне на капака / чекмеджето“ трябва да свети, а светодиода да премигва в червено.

След като затворите чекмеджето, показанието изгасва и машината може отново да се пусне в експлоатация.

## 5 Работа

### Включване на шредера за твърди дискове



- Завъртете главния прекъсвач на позиция I.



➤ В полето за индикация се показва видът материал, избран преди последното изключване:

### твърд диск или CD/DVD или магнитна лента



- Ако искате отново да преработвате материал от показания вид, натиснете бутона „напред“. В противен случай изберете друг вид материал (виж глава 6 „Настройки на менюто“).



➤ В полето за индикация схематично се изобразява унищожаването на диска. Символът ръка ви показва

обаче, че шредерът още не е готов за работа. Все още не въвеждайте материал.



➤ След малко показанието се променя. Зеленият светодиод в полето за управление светва. Машината вече е готова за работа. Можете да въвеждате материала.



## Унищожаване на материал



- Поставете дисковете в отделението за въвеждане (1).



С плъзгането на шибъра (2) материалът пада в режещия механизъм.



➤ Режещият механизъм раздробява дисковете. В полето за индикация схематично се изобразява унищожаването

чрез няколко изображения.

Въвеждайте нов материал едва тогава, когато вече не се показва символът ръка, а светодиодът в полето за управление свети зелено.

## Завършване на унищожаването на материала



- Натиснете стоп бутона.

## Изключване на шредера за твърди дискове



- Завъртете главния прекъсвач на позиция **0**. В тази позиция можете да осигурите главния прекъсвач със заключващо устройство срещу неправомерно включване.

## 6 Настройки на менюто



След натискане на бутона за менюто можете да извършвате настройки и да извиквате запазени стойности. При повторно задействане на бутона напускате менюто.



С бутона Enter потвърждавате избраните стойности.



С бутоните за управление се придвижвате в менюто.

На следващата страница ще намерите подробната структура на менюто.

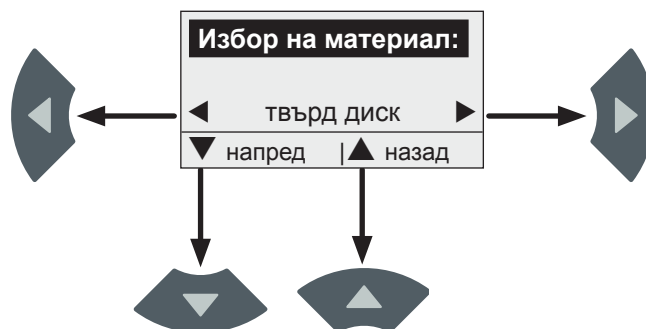

Стрелките в полето за индикация ви показват кои бутони за управление са активни и коя функция можете да изберете с тях.

## показание

## бутон

## действие



Извикване на менюто  
Първа точка от менюто „Избор на материал“

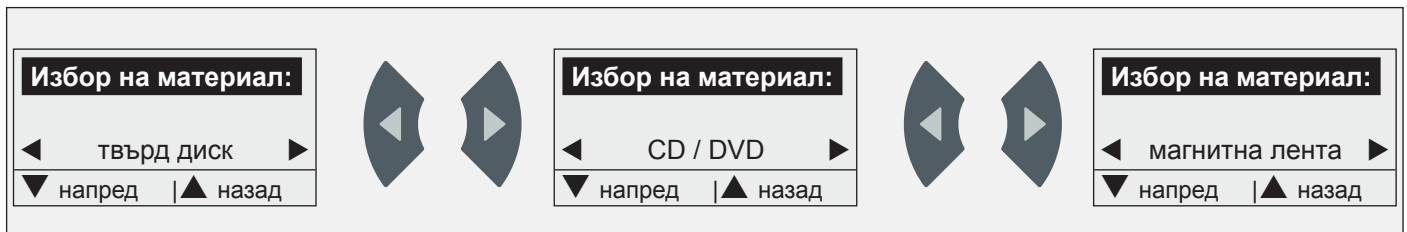

Извикайте меню „Актуални стойности“.



Назад към менюто „Избор на материал“.

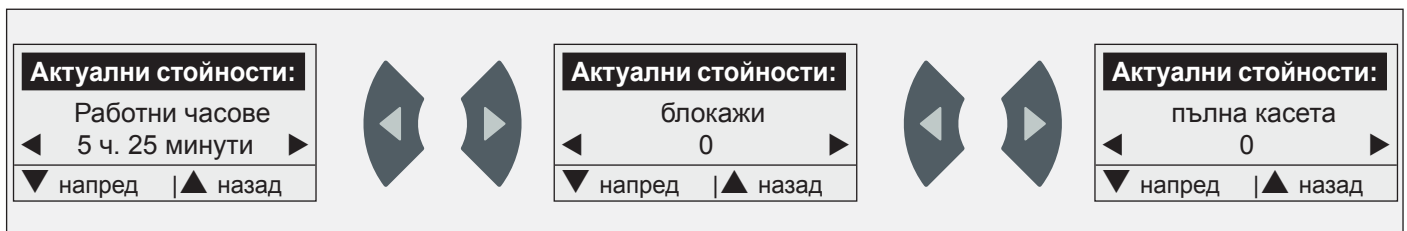

Извикайте меню „Настройки“.



Назад към менюто „Актуални стойности“.

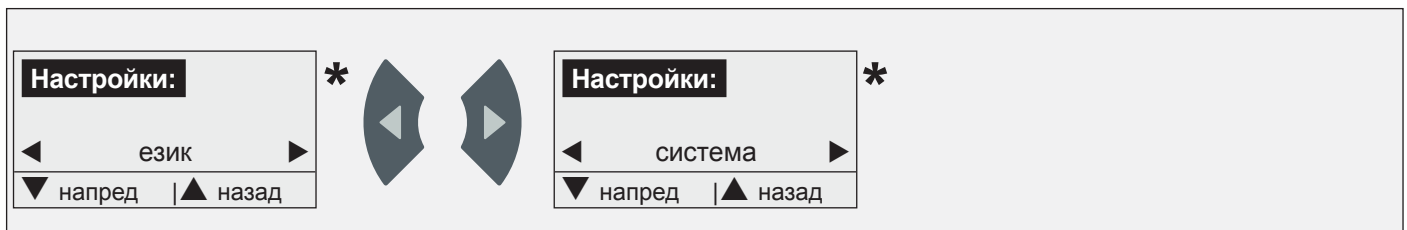

Извикване на меню „Режим за икономия на енергия“.



Назад към менюто „Настройки“.

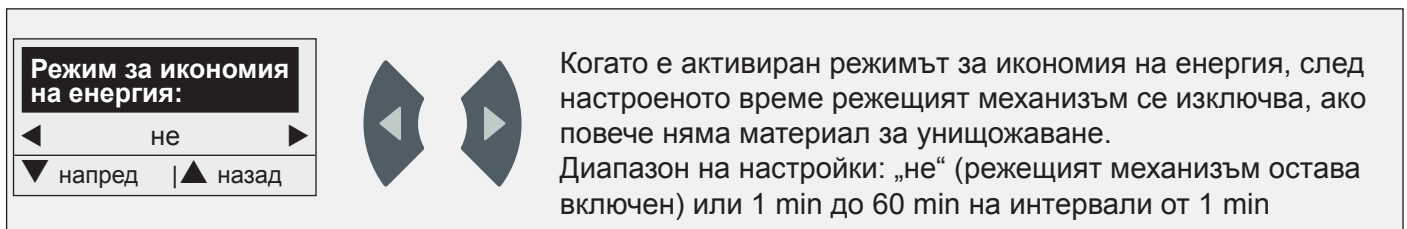

Когато е активиран режимът за икономия на енергия, след настроеното време режещият механизъм се изключва, ако повече няма материал за унищожаване.  
Диапазон на настройки: „не“ (режещият механизъм остава включен) или 1 min до 60 min на интервали от 1 min



Напускане на менюто  
назад към основната индикация

\*: Виж обяснение за тази настройка на следващата страница.

## Избор на език в менюто „Настройки“

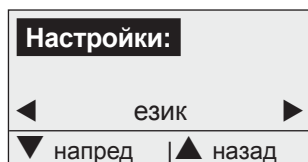

- Натиснете бутона Enter.
- Показва се настроеният език.



- Изберете желания език.



- Потвърдете избора си с бутона Enter.

## Системни параметри в менюто „Настройки“



- Натиснете бутона Enter.
- Показва се програмната версия.

За да можете да извиквате и модифицирате системни настройки, е необходимо въвеждането на парола. Параметрите могат да се променят само от техници на HSM.

## 7 Отстраняване на повреди

### Пълна касета



- Показанието „Пълна касета“ свети. Светодиодът мига в червено. След кратко закъснение

режещият механизъм се изключва.

- Издърпайте чекмеджето докрай. Изпразнете касетата. Поставете касетата в чекмеджето. Бутнете отново чекмеджето навътре.
- Стартирайте отново режещия механизъм. За целта натиснете бутона „напред“.



### Блокаж

- При претоварване задвижващият механизъм превключва автоматично и за кратко се движи назад. След това режещият механизъм се изключва.



### ВНИМАНИЕ

Порязвания от ножовите валци са възможни и в състояние на покой.

Носете винаги защитни ръкавици!

- Извадете твърдите дискове през капака.
- Стартирайте отново режещия механизъм. За целта натиснете бутона „напред“.



При съобщения за грешки от всякакво естество изключете машината и след минута я включете отново.

Ако грешката продължава да съществува, обърнете се към нашия сервиз.

## 8 Почистване и техническа поддръжка

### ⚠ ПРЕДУПРЕЖДЕНИЕ

#### Опасно мрежово напрежение!

Неправилното използване на машината може да доведе до електрически токов удар.

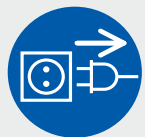

Преди преместване, почистване или техническа поддръжка изключете машината и извадете щепсела.

- Почиствайте машината само с мека кърпа и слаб сапунен разтвор. При това не трябва да прониква вода в уреда. Използването на абразивни препарати, бензин за промиване, бензин или разрестител е забранено.

Дейностите по техническата поддръжка трябва да се извършват само от сервиза на фирма HSM и от сервизните техници на нашите търговски партньори.

### Гресиране на синхронизиращите колела (на три месеца)

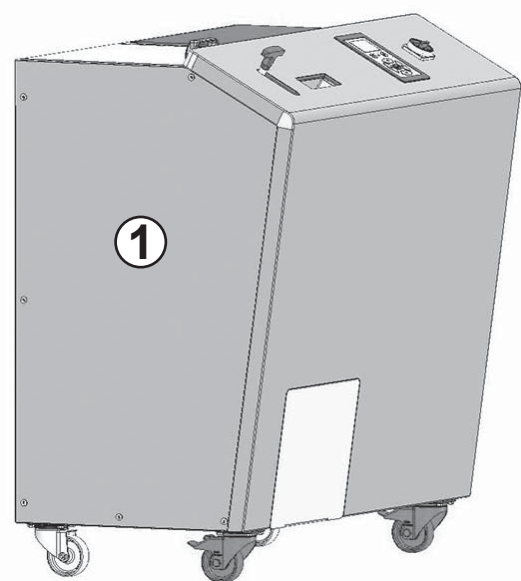

- Свалете лявата странична облицовка (1).

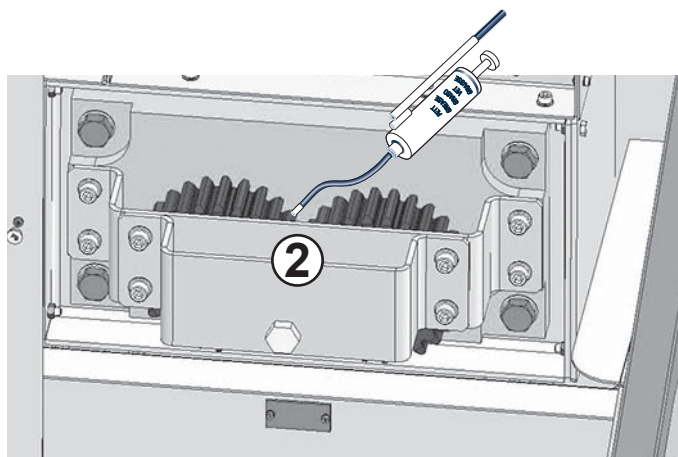

- Намажете с грес синхронизиращите колела (2). Препоръчителна грес: K2K съгласно DIN 51502/DIN 51825
- Монтирайте отново страничната облицовка.

## 9 Изхвърляне / Рециклиране

В края на експлоатационния срок машината трябва да се изхвърли без да се замърсява околната среда. При това трябва да се съблюдават валидните предписания. Тъй като законодателните разпоредби са подложени на постоянни промени, Ви молим в дадения момент да се свържете с Вашата локална администрация. Фирма HSM като производител ще Ви консултира с удоволствие относно изхвърлянето на Вашата стара машина.

### ЕС Декларация за съответствие

Производителят **HSM GmbH + Co. KG**, Austraße 1-9, 88699 Frickingen / Germany декларира с настоящото, че шредерът за твърди дискове тип **HSM HDS 150** отговаря въз основа на концепцията и конструкцията си в пуснатия от нас за продажба модел на основните изисквания за безопасност и здравеопазване на посочените по-долу директиви на ЕС:

Директива за машини 2006 / 42 / ЕО, Директива за електромагнитна съвместимост 2014 / 30 / ЕС

Използвани стандарти:

EN 349, EN 953, EN 1037, EN 1088, EN ISO 12100, EN 13849-1, EN ISO 13850, EN ISO 13857, EN 60204-1, EN 61000-3-2, EN 61000-3-3, EN 61000-6-2, EN 61000-6-4, EN 62061

Упълномощен за окомплектоване на техническата документация:

Хуберт Кьотцингер (Hubert Kötzingер), HSM GmbH + Co. KG Фрикинген, 21.4.2016 г. по пълномощие Хуберт Кьотцингер (Hubert Kötzingер) - Ръководител Технически отдел

## 1 Ασφάλεια

### 1.1 Ταξινόμηση των υποδείξεων ασφαλείας και των προειδοποιήσεων

Οι οδηγίες ασφαλείας και οι προειδοποιήσεις χαρακτηρίζουν περιστάσεις κατά τις οποίες μπορούν να προκληθούν τραυματισμοί ή υλικές ζημιές και προτείνουν μέτρα για την αποφυγή του κινδύνου.

Το σήμα κινδύνου , οι λέξεις σήμανσης **ΠΡΟΕΙΔΟΠΟΙΗΣΗ** ή **ΠΡΟΣΟΧΗ** και κείμενο σε γκρι φόντο σας προειδοποιούν για τυχόν κινδύνους τραυματισμού. Προς αποφυγή σοβαρών ή θανατηφόρων τραυματισμών τηρείτε όλα τα μέτρα που επισημαίνονται με το σήμα κινδύνου.

#### **ΠΡΟΕΙΔΟΠΟΙΗΣΗ**

Επισημαίνει έναν κίνδυνο μεσαίου μεγέθους που μπορεί να έχει ως συνέπεια θάνατο ή σοβαρούς τραυματισμούς.

#### **ΠΡΟΣΟΧΗ**

Επισημαίνει έναν κίνδυνο μικρού μεγέθους που μπορεί να έχει ως συνέπεια ελαφρείς ή μέσους τραυματισμούς.

### Υπόδειξη

Χαρακτηρίζει πληροφορίες για αποτελεσματική λειτουργία του μηχανήματος χωρίς διακινδύνευση.

## 1.2 Βασικές υποδείξεις ασφαλείας



Πριν από την έναρξη χρήσης, το χειρισμό και τη συντήρηση του μηχανήματος μελετήστε το εγχειρίδιο με τις οδηγίες λειτουργίας. Φυλάξτε το για μελλοντική χρήση και παραδώστε το σε τυχόν μελλοντικούς χρήστες.



### **Κίνδυνος τραυματισμού από αιχμηρά μαχαίρια!**

Κατά τη διόρθωση κάποιας εμπλοκής φοράτε προστατευτικά γάντια.



### **Κίνδυνος τραυματισμού από μάγκωμα!**

Μην φέρνετε κοντά στην περιοχή του ανοίγματος εισόδου μακριά μαλλιά, φαρδιά ρούχα, γραβάτες, κασκόλ, αλυσίδες λαιμού και καρπού κλπ. Μην καταστρέφετε υλικά τα οποία έχουν την τάση να τυλίγονται π.χ. ταινίες, δεσίματα, διαφάνειες από μαλακό πλαστικό.



- Χρησιμοποιείτε το μηχάνημα μόνο σύμφωνα με τις προδιαγραφές, σε τεχνικά άψογη κατάσταση και σύμφωνα με τις οδηγίες λειτουργίας.
- Το μηχάνημα δεν επιτρέπεται να χρησιμοποιείται από άτομα με περιορισμένες φυσικές, κινητικές ή νοητικές ικανότητες (ούτε από παιδιά κάτω των 16 ετών), ούτε και από άτομα χωρίς σχετική εμπειρία ή γνώσεις, εκτός εάν αυτά τα άτομα επιτηρούνται από ένα άτομο που είναι υπεύθυνο για την ασφάλεια.
- Εάν δεν εργάζεστε με το μηχάνημα, απενεργοποιήστε το και ασφαλίστε το από μη εξουσιοδοτημένη χρήση. Στην θέση απενεργοποίησης μπορείτε να κλειδώσετε το γενικό διακόπτη με λουκέτο.
- Σταματήστε αμέσως τη λειτουργία του μηχανήματος αν διαπιστώσετε ελλείψεις στα μέτρα ασφαλείας.

- Ο χρήστης πρέπει να μεριμνήσει ώστε πρόσβαση στο μηχάνημα να έχουν μόνο τα άτομα που έχουν κατατοπιστεί σχετικά με τους πιθανούς κινδύνους. Το προσωπικό συντήρησης πρέπει να έχει εκπαιδευτεί και να έχει τις απαραίτητες τεχνικές γνώσεις για τις εργασίες που πρόκειται να γίνουν.
- Τηρείτε τους τοπικούς κανονισμούς ασφάλειας και πρόληψης ατυχημάτων καθώς και τις διατάξεις για την προστασία του περιβάλλοντος.
- Οι μετατροπές στο μηχάνημα δεν επιτρέπονται. Ιδιαίτερα δεν επιτρέπεται να αφαιρεθούν ή να τεθούν εκτός λειτουργίας τα συστήματα προστασίας.
- Απενεργοποιήστε τον καταστροφέα σκληρών δίσκων, αποσυνδέστε τον από το ρεύμα και καλέστε το τμήμα εξυπηρέτησης πελατών, όταν
  - το καλώδιο ηλεκτρικής τροφοδοσίας ή το φις έχουν ζημιά
  - έχουν εισχωρήσει υγρά στο μηχάνημα
  - το μηχάνημα δεν λειτουργεί σωστά παρόλο που τηρούνται οι οδηγίες λειτουργίας
  - ο καταστροφέας σκληρών δίσκων έχει υποστεί ζημιά.

## 2 Περιγραφή

### 2.1 Προβλεπόμενη χρήση

Ο καταστροφέας σκληρών δίσκων προορίζεται για τον τεμαχισμό σκληρών δίσκων 3,5", δίσκων CD/DVD, μαγνητικών ταινιών έως 3,5" καθώς και δισκετών.

### 2.2 Εγγύηση

Για τον καταστροφέα σκληρών δίσκων παρέχεται εγγύηση ενός έτους. Αν η χρήση του μηχανήματος γίνεται σε περισσότερες βάρδιες τότε η εγγύηση ισχύει για 6 μήνες. Η φθορά, οι ζημιές από κακό χειρισμό, η φυσιολογική φθορά καθώς και οι ζημιές από ξένες επεμβάσεις δεν καλύπτονται από την εγγύηση. Ισχύουν οι γενικοί όροι συναλλαγών της εταιρείας μας.

### 2.3 Περιγραφή λειτουργίας

Μετά την εκκίνηση του μηχανήματος και την επιλογή του είδους υλικών βάζετε τα αντικείμενα προς καταστροφή στο άνοιγμα τροφοδοσίας και και τραβώντας το σύρτη τα ρίχνετε μέσα στον μηχανισμό τεμαχισμού. Οι συμπαγείς χαλύβδινοι κύλινδροι με ειδική σκλήρυνση τεμαχίζουν τα αντικείμενα. Τα τεμαχισμένα υλικά πέφτουν μέσα σε ένα δοχείο συλλογής του οποίου επιτηρείται ο βαθμός πληρότητας. Μόλις το δοχείο γεμίσει το μηχάνημα απενεργοποιείται και ο χειριστής ενημερώνεται στην οθόνη πως πρέπει να εκκενωθεί το δοχείο.

Στον πίνακα χειρισμού γίνονται ρυθμίσεις και προβάλλονται οι τιμές λειτουργίας.



## 2.4 Επισκόπηση



- 1 Γενικός διακόπτης
- 2 Πίνακας χειρισμού
- 3 Άνοιγμα τροφοδοσίας
- 4 Σύρτης
- 5 Θυρίδα
- 6 Συρτάρι με δοχείο
- 7 Τροχοί με και χωρίς φρένο
- 8 Πινακίδα τύπου

## 2.5 Τεχνικά στοιχεία

Είδος κοπής	Λωρίδες
Μέγεθος κοπής	40 mm
Βαθμός ασφαλείας DIN 66399	T-1, E-2, H-3
Ταχύτητα κοπής	22 mm/s
Απόδοση (σκληροί δίσκοι / h)	περίπου 210
Σύνδεση	100 - 240 V / 50 / 60 Hz
Κατανάλωση ισχύος	1500 W
Διαστάσεις Π x Β x Υ (mm)	1200 x 772 x 1300
Βάρος	677 kg
Όγκος του δοχείου τεμαχισμού	36,7 l
Στάθμη θορύβου (χωρίς φορτίο / με φορτίο)	61 dB(A) / 78 dB(A)
Συνθήκες περιβάλλοντος για μεταφορά, αποθήκευση και λειτουργία: Θερμοκρασία Σχετική υγρασία Υψόμετρο	-10 °C έως +25 °C max. 90%, χωρίς συμπύκνωση max. 2.000 m

## 2.6 Σχέδιο διαστάσεων

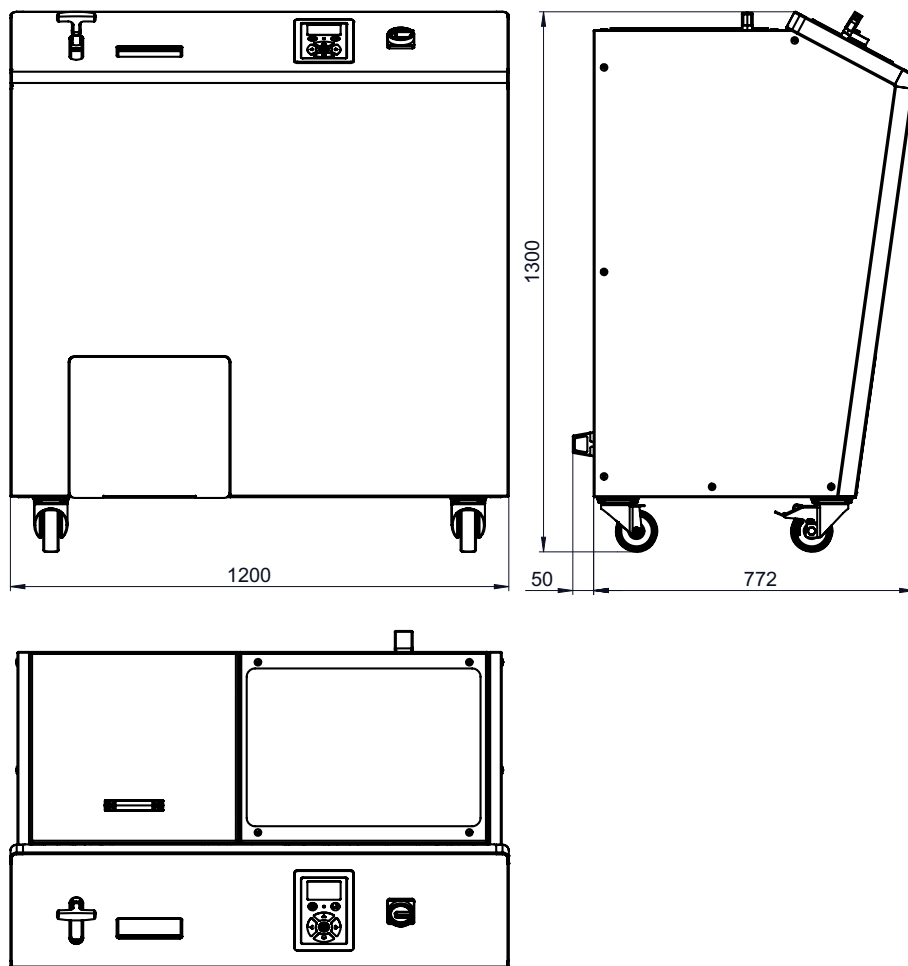

### 3 Μεταφορά και τοποθέτηση

#### ! ΠΡΟΕΙΔΟΠΟΙΗΣΗ



#### **Κίνδυνος από πτώση εξαρτημάτων**

Το επιτρεπόμενο φορτίο της ανυψωτικής διάταξης πρέπει να είναι μεγαλύτερο από το βάρος των εξαρτημάτων προς μεταφορά.

Κατά την εκφόρτωση από ένα φορτηγό προσέξτε την ισορροπία του μηχανήματος.



#### **Κίνδυνος τραυματισμού κατά τη μεταφορά**

Τα ακατάλληλα μέσα μεταφοράς και οι απρόσεκτες κινήσεις μπορούν να προκαλέσουν πτώση του μηχανήματος και μάγκωμα ατόμων.

Τα μέσα μεταφοράς πρέπει να έχουν επιλεγεί σύμφωνα με το βάρος και τις διαστάσεις του μηχανήματος. Κατά τη μεταφορά δεν επιτρέπεται να παραμένει κανένα άτομο κοντά στο μηχάνημα.



Βάρος: 677 kg

- Τα μέσα μεταφοράς (π.χ. παλετοφόρο) θα πρέπει να είναι κατάλληλα για το βάρος του μηχανήματος.
- Τοποθετήστε την παλέτα με το συσκευασμένο μηχάνημα πάνω σε επίπεδο, λείο δάπεδο.
- Το μηχάνημα επιτρέπεται να τοποθετείται μόνο σε ξηρούς χώρους, σε σταθερό, επίπεδο δάπεδο (όχι πάνω σε μοκέτα!).
- Το μηχάνημα θα πρέπει να τοποθετηθεί έτσι ώστε το φως ρεύματος να είναι εύκολα προσβάσιμο και οι σχισμές αερισμού να είναι ελεύθερες.

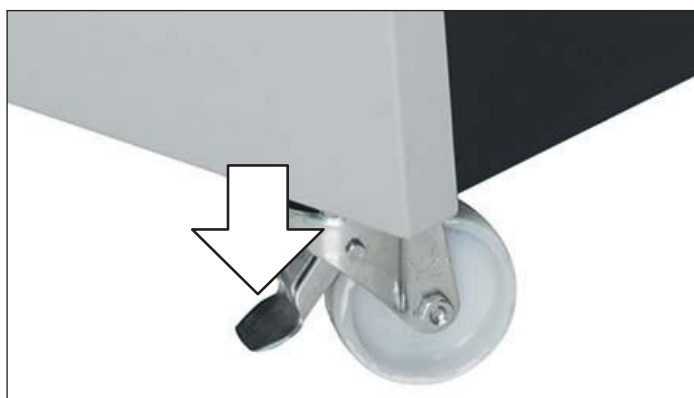

- Ακινητοποιήστε τα μπροστινά ροδάκια πατώντας τους μοχλούς φρένου.



- Συνδέστε το ηλεκτρικό καλώδιο στο μηχάνημα και ασφαλίστε το. Η σύνδεση θα πρέπει να γίνει σε ηλεκτρική πηγή που αντιστοιχεί στα στοιχεία της πινακίδας τύπου. Φροντίστε ώστε το καλώδιο του ρεύματος να είναι ελεύθερο και να μην μπορεί να πατηθεί. Συνδέστε το φως ρεύματος του μηχανήματος σε μία κανονική πρίζα.

## 4 Έναρξη χρήσης

## 4.1 Πίνακας χειρισμού

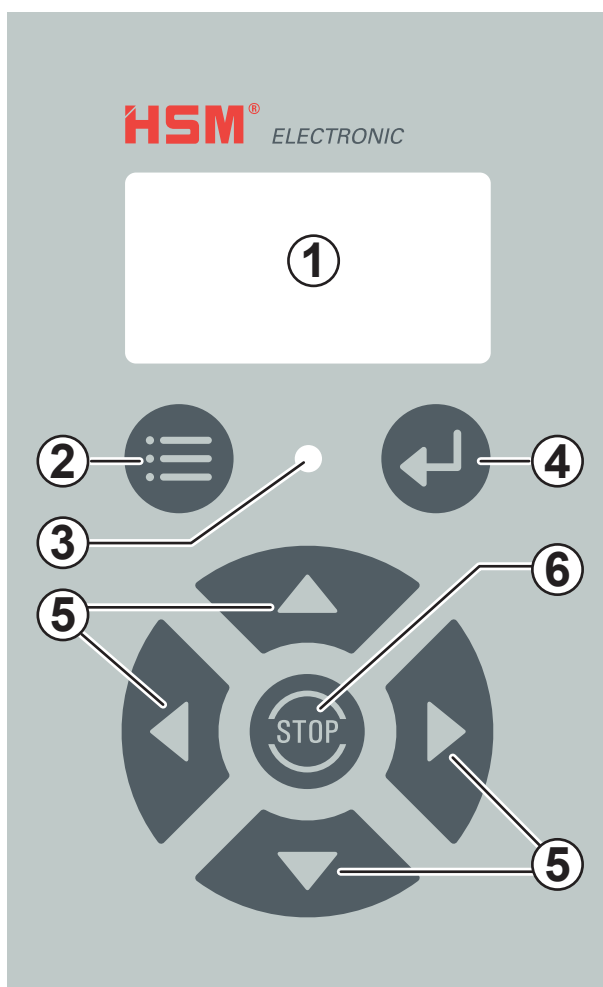

- 1 Οθόνη
- 2 Πλήκτρο μενού
- 3 LED (δίχρωμη πράσινη / κόκκινη)
- 4 Πλήκτρο Enter
- 5 Πλήκτρα πλοήγησης
- 6 Πλήκτρο Στοπ

## 4.2 Έλεγχος των συστημάτων ασφαλείας

 ΠΡΟΕΙΔΟΠΟΙΗΣΗ

**Κίνδυνος τραυματισμού λόγω απουσίας των συστημάτων ασφαλείας**

Ελέγχετε τη σωστή λειτουργία των συστημάτων ασφαλείας:

- στην αρχή κάθε βάρδιας
- μετά από κάθε συντήρηση ή επισκευή

Το μηχάνημα επιτρέπεται να τεθεί κανονικά σε λειτουργία μόνον εφόσον ελεγχθούν όλα τα συστήματα ασφαλείας και δεν διαπιστωθεί καμία έλλειψη. Αν κατά την διάρκεια της λειτουργίας παρουσιαστούν προβλήματα, σταματήστε αμέσως το μηχάνημα και να φροντίσετε για την αποκατάσταση.

## Υπόδειξη

Όταν ο καταστροφέας είναι απενεργοποιημένος η θυρίδα και το συρτάρι είναι κλειδωμένα. Ενεργοποιήστε τη μηχανή για έλεγχο.

**Ενεργοποίηση καταστροφέα σκληρών δίσκων**

- Στρέψτε το γενικό διακόπτη στη θέση I.

## Έλεγχος του διακόπτη θυρίδας

- Ανοίξτε τη θυρίδα.

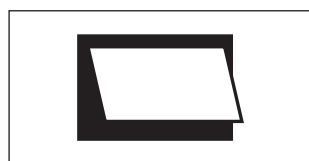

► Η ένδειξη «Θυρίδα / συρτάρι ανοικτά» πρέπει να ανάψει και η LED να αναβοσβήνει κόκκινη.

Όταν κλείσετε τη θυρίδα η ένδειξη σβήνει και το μηχάνημα μπορεί να τεθεί πάλι σε λειτουργία.

## Έλεγχος του διακόπτη συρταριού

- Τραβήξτε το συρτάρι προς τα έξω.

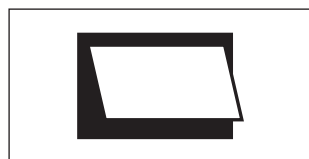
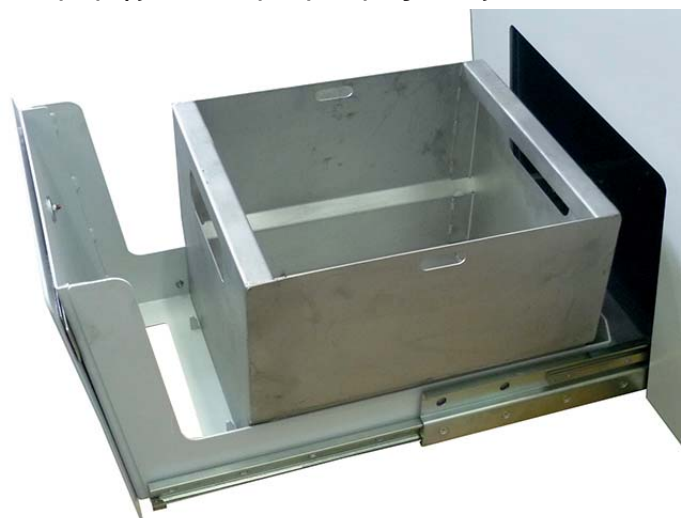

► Η ένδειξη «Θυρίδα / συρτάρι ανοικτά» πρέπει να ανάψει και η LED να αναβοσβήνει κόκκινη.

Όταν κλείσετε το συρτάρι η ένδειξη σβήνει και το μηχάνημα μπορεί να τεθεί πάλι σε λειτουργία.

## 5 Λειτουργία

### Ενεργοποίηση καταστροφέα σκληρών δίσκων



- Στρέψτε το γενικό διακόπτη στη θέση I.



► Στην οθόνη προβάλλεται το είδος υλικού που είχε επιλεγεί πριν από την τελευταία απενεργοποίηση:

### Σκληρός δίσκος ή CD/DVD ή μαγνητική ταινία



- Αν θέλετε να καταστρέψετε αντικείμενα της ίδια κατηγορίας πατήστε το πλήκτρο «προώθηση». Διαφορετικά επιλέξτε ένα άλλο είδος υλικού (βλ. κεφάλαιο 6 «Ρυθμίσεις μενού»).

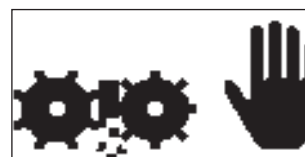

► Στην οθόνη παρουσιάζεται σχηματικά ο τεμαχισμός του υλικού. Το σύμβολο χεριού σας επισημαίνει πως το μηχάνημα δεν είναι ακόμη έτοιμο για λειτουργία. Μην εισάγετε ακόμη κανένα υλικό.



► Μετά από λίγο η ένδειξη αλλάζει. Ανάβει η πράσινη LED στον πίνακα χειρισμού.



Το μηχάνημα είναι πλέον έτοιμο για λειτουργία. Μπορείτε να εισάγετε υλικά.

## Καταστροφή υλικών



- Βάλτε το υλικό στο άνοιγμα τροφοδοσίας (1).



Με το τράβηγμα του σύρτη (2) το υλικό πέφτει μέσα στο μηχανισμό τεμαχισμού.

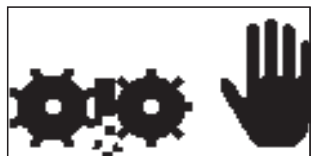

► Ο μηχανισμός τεμαχίζει το υλικό. Στην οθόνη προβάλλεται ο τεμαχισμός σχηματικά με περισσότερες εικόνες.

Βάλτε καινούργιο υλικό μόνο αφού φύγει το σύμβολο χεριού και ανάψει πράσινη η λυχνία LED στον πίνακα χειρισμού.

## Τερματισμός τεμαχισμού υλικών



- Πατήστε το πλήκτρο στοπ.

## Απενεργοποίηση καταστροφεία σκληρών δίσκων



- Στρέψτε το γενικό διακόπτη στη θέση 0. Σε αυτήν τη θέση μπορείτε να κλειδώσετε το γενικό διακόπτη με ένα λουκέτο για προστασία από τρίτους.

## 6 Ρυθμίσεις μενού



Πατώντας το πλήκτρο μενού μπορείτε να κάνετε ρυθμίσεις και να δείτε αποθηκευμένες τιμές. Πατώντας το πλήκτρο ξανά εγκαταλείπετε το μενού.



Με το πλήκτρο Enter επιβεβαιώνετε τις επιλεγμένες τιμές.



Με τα πλήκτρα πλοήγησης μετακινήστε μέσα στο μενού.

Την αναλυτική δομή του μενού θα την βρείτε στην επόμενη σελίδα.

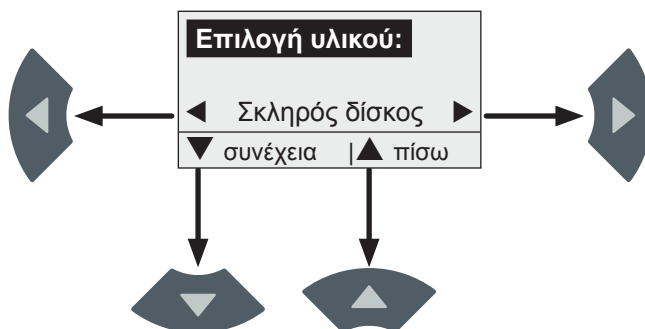

Τα βέλη στην οθόνη σας δείχνουν ποια πλήκτρα πλοήγησης είναι ενεργά και ποιες λειτουργίες μπορείτε να επιλέξετε με αυτά.

Ένδειξη

Πλήκτρο

Ενέργεια

  
Σκληρός δίσκος







Κλήση μενού  
Πρώτη δυνατότητα «Επιλογή υλικού»

<p><b>Επιλογή υλικού:</b></p> <p>◀ Σκληρός δίσκος ▶</p> <p>▼ συνέχεια   ▲ πίσω</p>	 	<p><b>Επιλογή υλικού:</b></p> <p>◀ CD / DVD ▶</p> <p>▼ συνέχεια   ▲ πίσω</p>	 	<p><b>Επιλογή υλικού:</b></p> <p>◀ Μαγνητική ταινία ▶</p> <p>▼ συνέχεια   ▲ πίσω</p>
--	---	--	---	--

Κλήση του μενού  
«Πραγματικές τιμές».





Πίσω στο μενού  
«Επιλογή υλικού».

<p><b>Πραγματικές τιμές:</b></p> <p>Ωρες λειτουργίας 5h 25m</p> <p>◀ ▶</p> <p>▼ συνέχεια   ▲ πίσω</p>	 	<p><b>Πραγματικές τιμές:</b></p> <p>Εμφράξεις 0</p> <p>◀ ▶</p> <p>▼ συνέχεια   ▲ πίσω</p>	 	<p><b>Πραγματικές τιμές:</b></p> <p>Γεμάτο δοχείο 0</p> <p>◀ ▶</p> <p>▼ συνέχεια   ▲ πίσω</p>
---	---	---	---	---

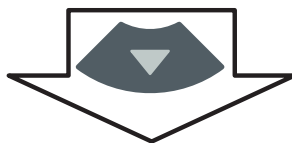
Κλήση του μενού  
«Ρυθμίσεις».



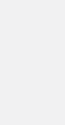
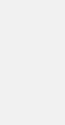

Πίσω στο μενού  
«Πραγματικές τιμές».

<p><b>Ρυθμίσεις:</b></p> <p>◀ Γλώσσα ▶</p> <p>▼ συνέχεια   ▲ πίσω</p>	 	<p><b>Ρυθμίσεις:</b></p> <p>◀ Σύστημα ▶</p> <p>▼ συνέχεια   ▲ πίσω</p>	 
---	---	--	---

Κλήση του μενού  
«Οικονομική λειτουργία».



Πίσω στο μενού  
«Ρυθμίσεις».

<p><b>Οικονομική λειτουργία:</b></p> <p>◀ Όχι ▶</p> <p>▼ συνέχεια   ▲ πίσω</p>	 	<p>Όταν έχει ενεργοποιηθεί η οικονομική λειτουργία ο μηχανισμός τεμαχισμού απενεργοποιείται μετά τη λήξη του ρυθμισμένου χρόνου, εφόσον δεν τεμαχίζονται πλέον υλικά. Περιοχή ρύθμισης: «Όχι» (ο μηχανισμός τεμαχισμού παραμένει ενεργοποιημένος) ή 1 έως 60 λεπτά σε βήματα του 1 λεπτού</p>
--	---	---



Τερματισμός μενού  
Πίσω στη βασική ένδειξη

\*: Επεξηγήσεις αυτής της ρύθμισης θα βρείτε στην επόμενη σελίδα.

## Επιλογή γλώσσας στο μενού «Ρυθμίσεις»



- Πατήστε το πλήκτρο Enter.
- Εμφανίζεται η ρυθμισμένη γλώσσα.



- Επιλέξτε τη γλώσσα που θέλετε.



- Επιβεβαιώστε την επιλογή με το πλήκτρο Enter.

## Παράμετροι συστήματος στο μενού «Ρυθμίσεις»

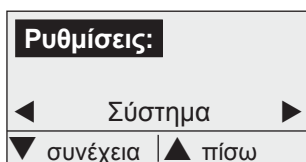

- Πατήστε το πλήκτρο Enter.
- Προβάλλεται η έκδοση προγράμματος.

Για να μπορεί να γίνει προβολή και τροποποίηση των ρυθμίσεων του συστήματος χρειάζεται ένας κωδικός πρόσβασης. Οι παράμετροι επιτρέπεται να τροποποιούνται μόνο από τους τεχνικούς της HSM.

## 7 Αντιμετώπιση βλαβών

## Γεμάτο δοχείο



➤ Η ένδειξη «Γεμάτο δοχείο» ανάβει. Η LED αναβοσβήνει κόκκινη. Ο μηχανισμός τεμαχισμού απενεργοποιείται μετά από λίγο.

- Τραβήξτε το συρτάρι προς τα έξω. Αδειάστε το δοχείο. Βάλτε το δοχείο στο συρτάρι. Κλείστε πάλι το συρτάρι.
- Ενεργοποιήστε πάλι το μηχανισμό τεμαχισμού. Για το σκοπό αυτό πατήστε το πλήκτρο «προώθηση».



## Έμφραξη

- Σε περίπτωση υπερφόρτωσης το μοτέρ αναστρέφει αυτόματα και λειτουργεί για λίγο αντίστροφα. Στη συνέχεια ο μηχανισμός τεμαχισμού απενεργοποιείται.



## ΠΡΟΣΟΧΗ

Τραυματισμοί από κόψιμο μπορούν να συμβούν και με σταματημένους τους κυλίνδρους μαχαιριών. Να φοράτε πάντα προστατευτικά γάντια!

- Αφαιρέστε τους σκληρούς δίσκους μέσα από τη θυρίδα.
- Ενεργοποιήστε πάλι το μηχανισμό τεμαχισμού. Για το σκοπό αυτό πατήστε το πλήκτρο «προώθηση».



Σε περίπτωση μηνυμάτων σφάλματος κάθε είδους απενεργοποιήστε το μηχάνημα και ενεργοποιήστε το πάλι μετά από ένα λεπτό. Αν το σφάλμα εξακολουθεί να υπάρχει επικοινωνήστε με το τμήμα εξυπηρέτησης πελατών της εταιρίας μας.



## 8 Καθαρισμός και συντήρηση

### ⚠ ΠΡΟΕΙΔΟΠΟΙΗΣΗ

#### Επικίνδυνη ηλεκτρική τάση!

Από την εσφαλμένη μεταχείριση της συσκευής μπορεί να προκληθεί ηλεκτροπληξία.

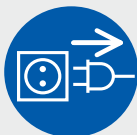

Πριν από την αλλαγή θέσης, τον καθαρισμό και τη συντήρηση απενεργοποιήστε το μηχάνημα και αποσυνδέστε το φισ από την πρίζα.

- Καθαρίζετε το μηχάνημα μόνο με μαλακό πανί και με ήπιο διάλυμα σαπουνάδας. Στη συσκευή δεν επιτρέπεται να διεισδύσει καθόλου νερό. Απαγορεύεται η χρήση λειαντικών μέσων, βενζίνης καθαρισμού ή διαλυτών.

Εργασίες συντήρησης επιτρέπεται να διεξάγονται μόνο από το τμήμα σέρβις της HSM και από τεχνικούς των αντιπροσώπων μας.

#### Λίπανση των τροχών συγχρονισμού (κάθε τρίμηνο)

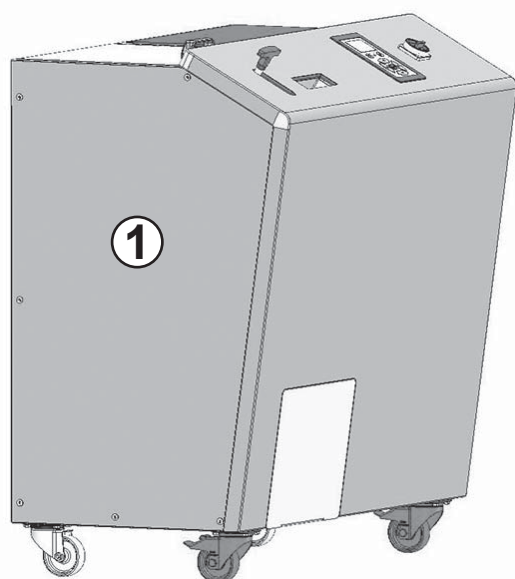

- Αφαιρέστε το αριστερό πλαϊνό έλασμα (1).

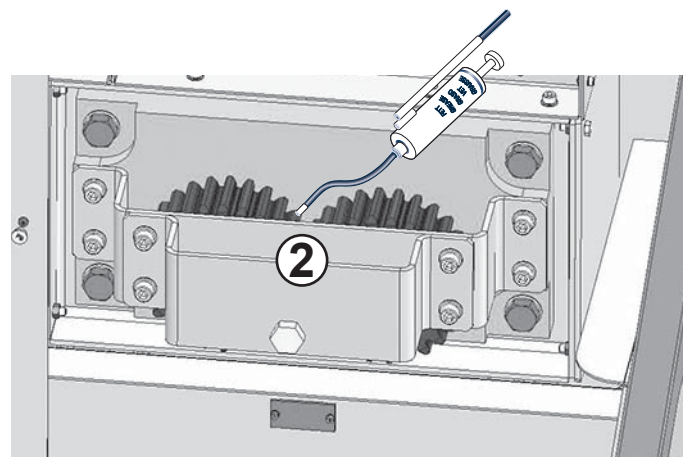

- Λιπαίνετε τους τροχούς συγχρονισμού (2). Συνιστώμενο γράσο: K2K κατά το DIN 51502/DIN 51825
- Τοποθετήστε πάλι το πλευρικό έλασμα.

## 9 Απόρριψη / Ανακύκλωση

Στο τέλος της ζωής του το μηχάνημα πρέπει να δοθεί για ανακύκλωση. Πρέπει να τηρούνται οι σχετικοί κανονισμοί. Επειδή η σχετική νομοθεσία αλλάζει συχνά, θα είναι καλό τη δεδομένη χρονική στιγμή να επικοινωνήσετε με τις αρμόδιες δημοτικές αρχές. Επίσης και η εταιρεία HSM ως κατασκευαστής μπορεί να σας ενημερώσει σχετικά με την ανακύκλωση ενός παλαιού μηχανήματος.

### Δήλωση συμμόρφωσης ΕΕ

Ο κατασκευαστής **HSM GmbH + Co. KG**, Austrasse 1-9, 88699 Frickingen / Germany δηλώνει, ότι ο καταστροφάας σκληρών δίσκων τύπος **HSM HDS 150** όπως διατίθεται στην αγορά ανταποκρίνεται λόγω του σχεδιασμού και του τρόπου κατασκευής του στις βασικές απαιτήσεις ασφαλείας και υγείας των παρακάτω αναγραφόμενων οδηγιών ΕΕ:

Οδηγία περί μηχανημάτων 2006 / 42 / ΕΚ  
Οδηγία ΗΜΣ 2014 / 30 / ΕΕ

Εφαρμοσθέντα πρότυπα:  
EN 349, EN 953, EN 1037, EN 1088, EN ISO 12100,  
EN 13849-1, EN ISO 13850, EN ISO 13857, EN 60204-1,  
EN 61000-3-2, EN 61000-3-3, EN 61000-6-2,  
EN 61000-6-4, EN 62061

Εξουσιοδοτημένος για την κατάρτιση του τεχνικού φακέλου:  
Hubert Kötzing, HSM GmbH + Co. KG

Frickingen, 21/4/2016

α.α. Hubert Kötzing  
Γενικός τεχνικός διευθυντής

## 1 Güvenlik

### 1.1 Güvenlik ve Uyarı Bilgilerinin Sınıflandırılması

Güvenlik ve uyarı bilgileri ile insanlara zarar verebilecek veya maddi hasar oluşturabilecek durumlara işaret ederler ve tehlikeleri önlemek için alınması gereken önlemleri açıklamaktadır.

Tehlike işareti , sinyal sözcükler **UYARI** veya **DIKKAT** ve gri fon üzerindeki metin olası yaralanma tehlikelerine karşı uyarır. Yaralanma veya ölüm tehlikesini önlemek için tehlike işareti ile işaretlenmiş olan tüm önlemleri yerine getiriniz.

#### **UYARI**

ölüm veya ağır yaralanma ile sonuçlanabilen orta rizikolu tehlikelere işaret eder.

#### **DIKKAT**

hafif veya orta derecede yaralanma ile sonuçlanabilen düşük rizikolu tehlikelere işaret eder.

### Bilgi

makinenin tehlike riski olmadan etkin bir şekilde çalıştırılması için gerekli bilgilere işaret eder.

## 1.2 Temel Güvenlik Bilgileri



Makineyi devreye almadan, kullanım ve onarım öncesi, bu işletme kılavuzunu okuyun, ileride kullanmak üzere saklayın ve makineyi başkasına verdiğinizde, yeni kullanıcıya bu kılavuz ile birlikte verin.



Keskin bıçak yaralanma tehlikesi oluşturur!

Sıkışmaları giderirken koruyucu eldiven giyin.



İçeriye çekilerek yaralanma tehlikesi!

Uzun saçlar, bol elbiseler, kravatlar, atkılar ve bilezikler vb. besleme açıklığının yakınına getirilmemelidir. Düğüm oluşturabilecek bant, ip, plastik folyo gibi malzemeler kullanmayınız.



- Makineyi sadece amacına uygun ve teknik bakımdan kusursuz ise, bu işletme kılavuzuna dikkat ederek kullanınız.
- Bu makine, fiziksel, duyuşsal ve ruhsal özürü veya bilgi ve/veya deneyim eksikliği olan insanlar (16 yaşın altındaki çocuklar da dahil olmak üzere) tarafından kullanılmamalıdır, bu kişilerin bakımından sorumlu kişilerin denetimi altında veya onların talimatları doğrultusunda kullanılabilirler.
- Makine ile çalışma yapılmadığında, makine kapatılmalı ve izinsiz olarak kullanılmaması için emniyete alınmalıdır. Bunun için makineyi kapalı konumuna getirip bir asma kilit ile emniyete alabilirsiniz.
- Güvenlik önlemlerinde bir eksiklik tespit ettiğinizde imha makinesini derhal devre dışı bırakınız.

- İşletici imha makinesine sadece özel eğitim almış ve olası tehlikeleri bilen kişilerin erişim olanağı olduğunu onaylamalıdır. Bakım personeli yapacakları çalışmalar ile ilgili eğitim almış ve gerekli uzman bilgilerine sahip olmalıdır.
- Yerel güvenlik ve kazaları önleme talimatları ile çevre koruması ile ilgili kararnamelere dikkat edilmelidir.
- Makinede değişiklik yapılmasına izin verilmez. Özellikle koruma düzenekleri yerlerinden çıkartılmamalı veya devre dışı bırakılmamalıdır.
- Aşağıdaki durumlarda sabit disk imha makinesini kapatıp şebeke fişini çekin ve müşteri hizmetlerini çağırın
  - Bağlantı kablosu veya fişi hasarlı ise.
  - Sabit disk imha makinesine sıvı girdiğinde.
  - Makine, işletme kılavuzuna dikkat edilmesine rağmen düzgün çalışmazsa.
  - Sabit disk imha makinesi hasar görmüş ise.

## 2 Tanımlama

### 2.1 Amacına Uygun Kullanım

Sabit disk imha makinesi 3,5" e kadar sabit diskler, 3,5" e kadar CD/DVD'ler, manyetik bantlar ve disketleri parçalamak için öngörülmüştür.

### 2.2 Garanti

Sabit disk imha makinesi için bir yıl garanti veriyoruz. Çok vardiyalı işletmede kullanıldığında garanti süresi 6 aydır. Aşınma, yanlış kullanım sonucu oluşan hasarlar, doğal aşınma ve üçüncü kişiler tarafından içi açıldığında, verdiğimiz garanti geçersizdir. Genel kullanım koşullarımız geçerlidir.

### 2.3 İşlev Açıklaması

Makine çalıştırıldıktan ve imha edilecek malzeme tipi seçildikten sonra, malzeme besleme şaftına verilir ve sürgü çekilerek kesme bıçağına atılır. Veri taşıyıcı özel olarak sertleştirilmiş som çelik miller tarafından parçalanır. Ufalanan malzeme, dolum seviyesi denetlenen bir toplama kabına düşer. Kap dolduğunda makine durur ve operatöre kabın boşaltılması gerektiği bildirilir. Gösterge alanında ayarlar yapılır ve işletme verileri gösterilir.

## 2.4 Genel Bakış



- 1 Ana şalter
- 2 Kumanda alanı
- 3 Besleme şaftı
- 4 Sürgü
- 5 Kapak
- 6 İçinde kap bulunan çekmece
- 7 Hareketli tekerlekler ve fren tekerlekleri
- 8 Tip etiketi

## 2.5 Teknik Bilgiler

Kesme tipi	Şerit genişliği
Kesme boyu	40 mm
Güvenlik seviyesi DIN 66399	T-1, E-2, H-3
Kesme hızı	22 mm/sn
Kesme kapasitesi (sabit disk / h)	yakl. 210
Bağlantı	100 - 240 V / 50 / 60 Hz
Güç tüketimi	1500 W
Boyutlar G x D x Y (mm)	1200 x 772 x 1300
Ağırlık	677 kg
Kesilen malzeme haznesinin hacmi	36,7 l
Ses şiddeti emisyon seviyesi (rölantide / yük altında)	61 dB(A) / 78 dB(A)
Taşıma, depolama ve işletme için ortam koşulları: Sıcaklık bağıl hava nemi Deniz seviyesinden yükseklik	-10 °C ila +25 °C maks. %90, yoğuşmasız maks. 2.000 m

## 2.6 Boyutlu resim

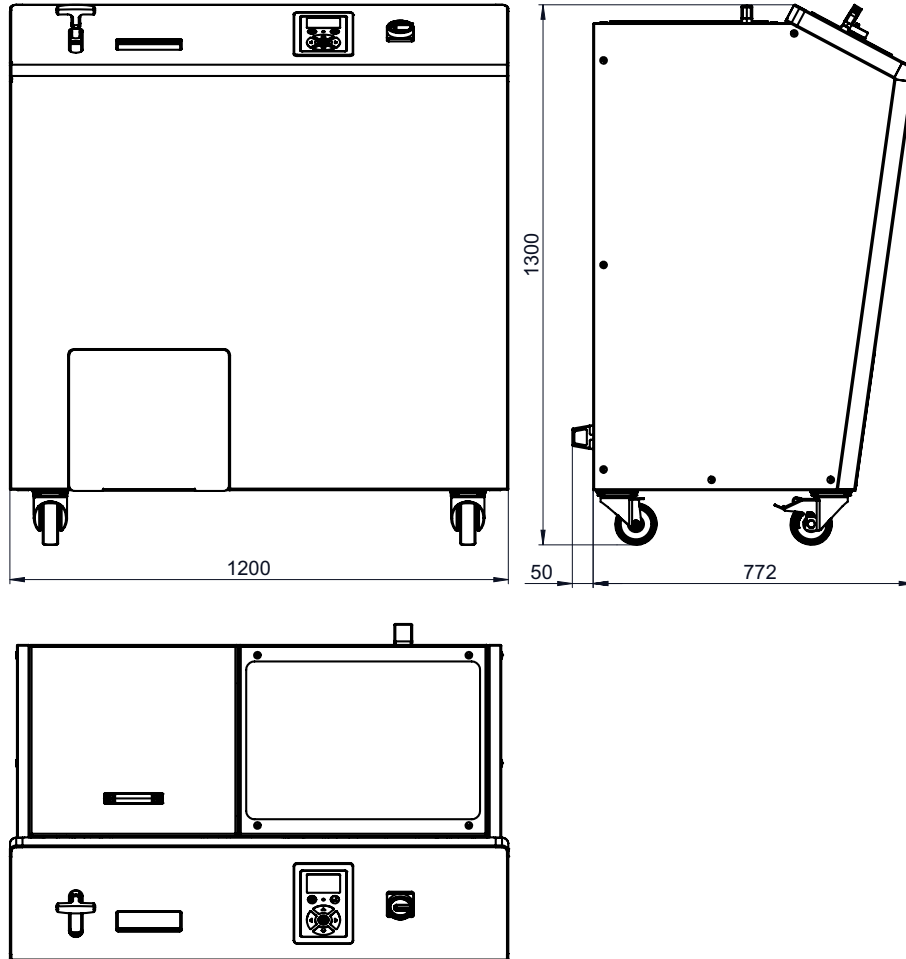

### 3 Taşıma ve Yerleştirme

#### ! UYARI



#### **Düşen parçaların oluşturduğu tehlike**

Kaldırma düzeneğinin izin verilen taşıma kapasitesi taşınacak parçaların toplam ağırlığından daha yüksek olmalıdır.



Kamyona yüklerken makinenin dengesine dikkat edilmelidir.



#### **Taşırken yaralanma tehlikesi**

Uygun olmayan taşıma gereçleri ve dikkatsiz taşıma sonucu makine devrilebilir ve insanları ezebilir.

Taşıma gereçleri makinenin ağırlığına ve boyutlarına uygun olmalıdır. Makine taşınırken yanında kimse olmamalıdır.

Ağırlık: yakl. 677 kg

- Taşıma düzenekleri (örneğin kaldırma arabası) makinenin ağırlığına uygun olmalıdır.
- Ambalajlı makinenin üzerinde olduğu paleti düz ve terazili bir yüzeye yerleştirin.
- Makine sadece kuru mekanlarda sabit, düz bir zemine (taban halısı değil!) yerleştirilmelidir.
- Makineyi şebeke fişine kolayca erişilebilecek ve havalandırma deliklerinin önlerinin açık olduğu bir yere yerleştiriniz.

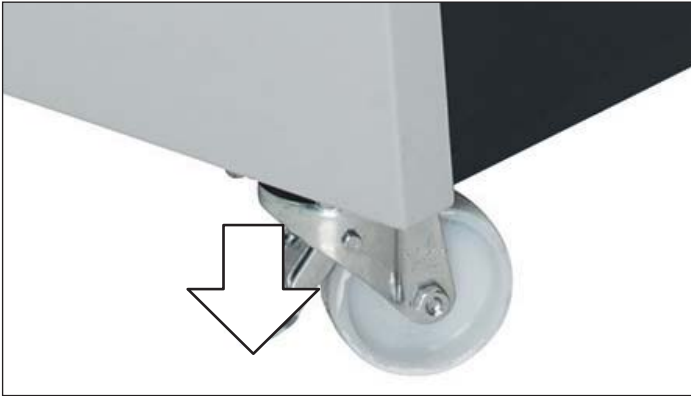

- Fren kolunu aşağıya bastırarak ön tekerlekleri kilitleyin.



- Bağlantı kablosunu makineye bağlayın ve tespit edin. Bağlantı tip etiketinde verilen bilgilere uygun bir elektrik akımı kaynağına yapılmalıdır. Bağlantı kablosunun serbest olmasına ve kablonun üzerine basılmasının mümkün olmadığına dikkat edin. Makinenin bağlantı fişini kurallara uygun olarak monte edilmiş bir prize takın.

## 4 Devreye Alma

### 4.1 Kumanda alanı

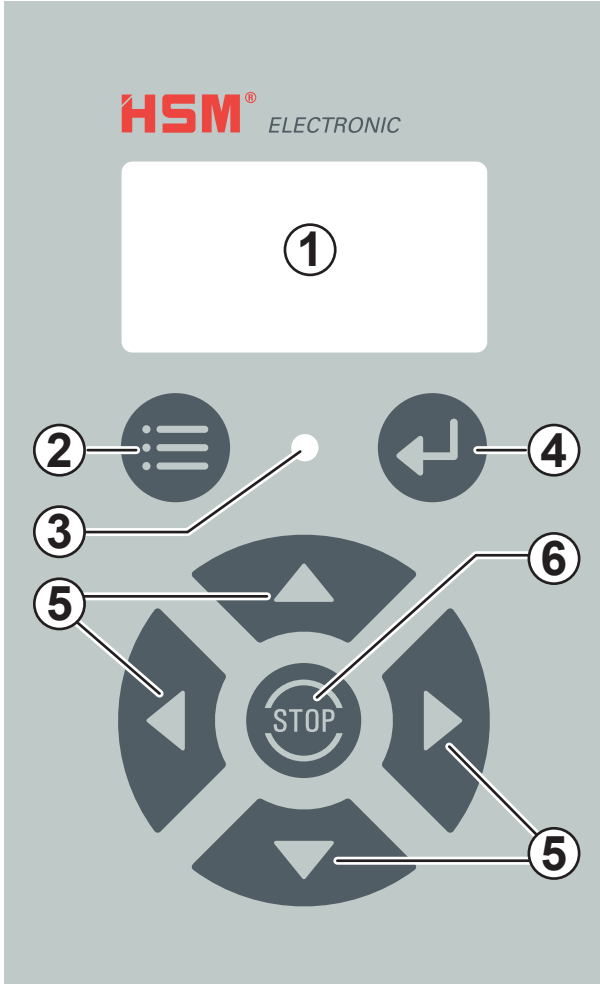

- 1 Gösterge alanı
- 2 Menü tuşu
- 3 LED (yeşil / kırmızı iki renkli)
- 4 Enter tuşu
- 5 Kumanda tuşları
- 6 Stop tuşu

### 4.2 Güvenlik düzeneklerinin kontrolü

#### ⚠ UYARI

#### **Eksik güvenlik düzenekleri yaralanma tehlikesi oluşturur**

Güvenlik düzeneklerinin düzgün çalıştıkları kontrol edilmelidir:

- her vardiyada
- her bakım ve onarım çalışmasından sonra

Makine sadece güvenlik düzeneklerinin düzgün olarak çalıştıkları ve bir eksik olmadığı tespit edilirse, devreye alın. Makine çalışırken bir arıza tespit ettiğinizde, makine derhal durdurulmalı ve arızanın giderilmesi sağlanmalıdır.

#### Bilgi

İmha makinesi kapatıldığında kapak ve çekmece kilitlidir. Makineyi kontrol etmek için çalıştırın.

#### Sabit disk imha makinesinin çalıştırılması



- Ana şalteri I konumuna getirin.

## Kapak anahtarının kontrolü

- Kapağı açın.

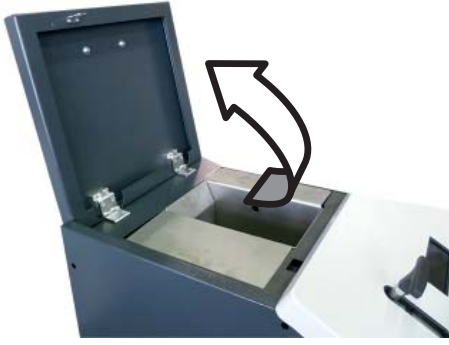

► «Kapak / çekmece açık» göstergesi yanmalı ve LED kırmızı renkte yanıp sönmelidir.

Kapağı kapattıktan sonra, gösterge söner ve makine tekrar çalıştırılabilir.

## Çekmece anahtarının kontrolü

- Çekmeceyi dışarıya çekin.



► «Kapak / çekmece açık» göstergesi yanmalı ve LED kırmızı renkte yanıp sönmelidir.

Çekmece içeriye sürüldükten sonra, gösterge söner ve makine tekrar çalıştırılabilir.

## 5 İşletme

### Sabit disk imha makinesinin çalıştırılması



- Ana şalteri I konumuna getirin.



► Gösterge alanında son kapatmadan önce seçilmiş olan malzeme türü gösterilir:

### Sabit disk veya CD/DVD veya manyetik bant



- Tekrar gösterilen tipteki malzeme ile çalışmaya devam etmek istiyorsanız, «ileri» tuşuna basın. Diğer durumlarda başka bir malzeme türü seçin (bkz. Bölüm 6 «Menü Ayarları»).



► Gösterge alanında veri taşıyıcının imha edilmesi şematik olarak simüle edilir. El sembolü imha makinesinin henüz çalışmaya hazır olmadığını gösterir. Henüz malzeme beslemeyin.

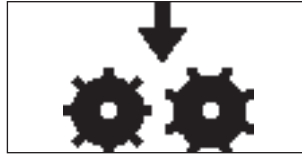

► Gösterge kısa bir süre sonra değişir. Gösterge alanındaki yeşil LED yanar. Makine şimdi çalışmaya hazırdır. Makineye malzeme verebilirsiniz.



## Malzeme imha etme



- Veri taşıyıcıyı besleme şaftına (1) verin.



Sürgü (2) çekildiğinde malzeme kesme bıçağına atılır.



► Kesme bıçağı veri taşıyıcıyı parçalar. İmha işlemi gösterge alanında birden fazla resimle şematik olarak gösterilir.

Yeni malzeme beslemeden önce el sembolünün sönmesini ve kumanda alanındaki LED'in yeşil renkte yanmasını bekleyin.

## Malzeme imhasına son verilmesi



- Stop tuşuna basın.

## Sabit disk imha makinesinin kapatılması



- Ana şalteri 0 konumuna getirin. Ana şalteri bu konumda bir asma kilit ile izinsiz olarak çalıştırmaya karşı emniyete alın.

## 6 Menü Ayarları



Menü tuşuna bastıktan sonra, ayarları yapabilir ve hafızada kayıtlı değerleri sorgulayabilirsiniz. Menüden çıkmak için tuşa tekrar basın.



Seçilen değerleri onaylamak için Enter tuşuna basın.



Kumanda tuşları ile menü içerisinde gezinebilirsiniz.

Ayrıntılı menü yapısı için bir sonraki sayfaya bakınız.

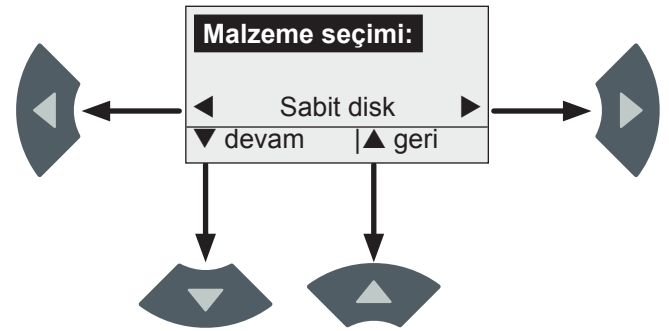

Gösterge alanındaki hangi kumanda tuşlarının etkin olduğunu ve hangi işlevleri seçebileceğinizi gösterir.

## Gösterge

## Tuş

## İşlem



Menü seçimi  
İlk menü noktası «Malzeme Seçimi»

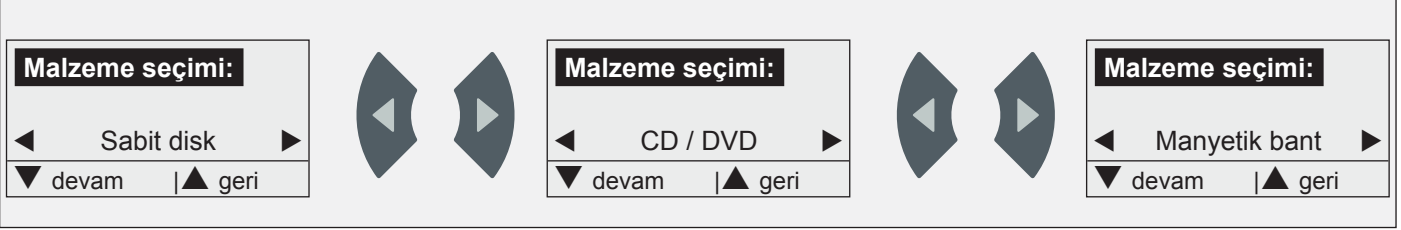

«Gerçek değerler»  
menüsünü seçin.



«Malzeme seçimi»  
menüsüne dönün.



«Ayarlar»  
menüsünü seçin.



«Gerçek değerler»  
menüsüne dönün.

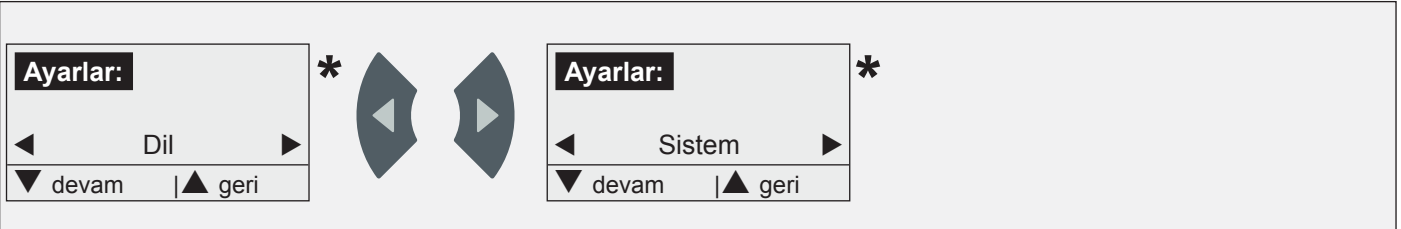

«Enerji tasarrufu modu»  
menüsünü seçin.

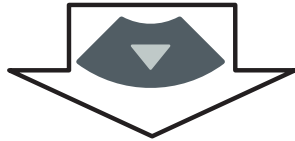

«Ayarlar» menüsüne  
dönün.

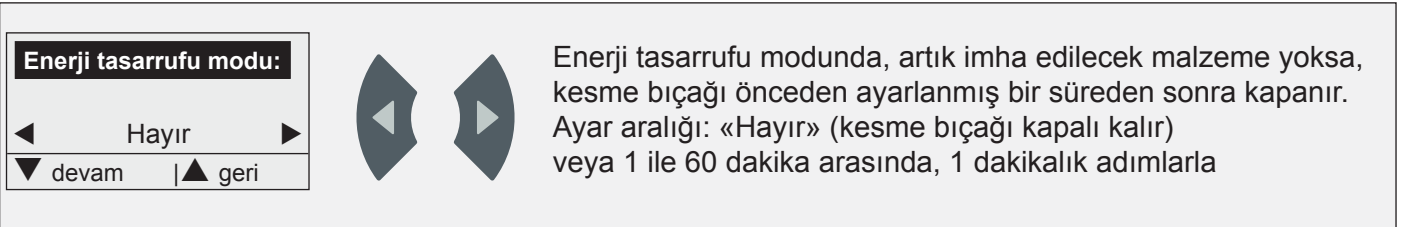

Menüden çıkış  
temel göstergeye dönüş

\*: Bu ayarın açıklaması için bir sonraki sayfaya bakınız.

## «Ayarlar» menüsünde dil seçimi

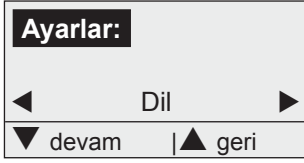

- Enter tuşuna basın.
- Ayarlanmış olan dil görünür.



- İstenen dili seçin.



- Seçimi Enter tuşu ile onaylayın.

## «Ayarlar» menüsünde sistem parametreleri

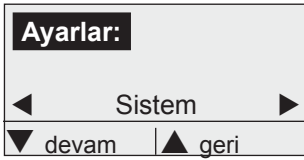

- Enter tuşuna basın.
- Program sürümü gösterilir.

Sistem ayarlarını sorgulamak ve değiştirebilmek için bir şifre girilmesi gerekir. Parametreler sadece HSM teknisyenleri tarafından değiştirilebilir.

## 7 Arıza Giderme

## Hazne dolu



➤ «Hazne dolu» göstergesi yanar. LED kırmızı renkte yanar. Kesme bıçağı kısa bir gecikme ile kapanır.

- Çekmeceyi dışarıya çekin. Hazneyi boşaltın. Hazneyi çekmeceye yerleştirin. Çekmeceyi tekrar içeriye sürün.



- Kesme bıçağını tekrar başlatın. Bunun için «ileriye» tuşuna basın.

## Sıkışma

- Aşırı yüklenmede tahrik ünitesi otomatik olarak yön değiştirir ve kısa bir süre geriye döner. Daha sonra da kesme bıçağı kapanır.



Bıçak merdaneleri durdukları yerde de kesik yaralanmalarına sebep olabilirler.

Daima koruyucu eldiven giyin!

- Sabit diskleri kapaktan alın.



- Kesme bıçağını tekrar başlatın. Bunun için «ileriye» tuşuna basın.

Her türlü hata bildiriminde makineyi kapatın ve bir dakika bekledikten sonra tekrar çalıştırın. Hata buna rağmen tekrar görünürse müşteri hizmetlerimize haber verin.

## 8 Temizlik ve Bakım

### ! UYARI

#### Tehlikeli şebeke gerilimi!

Makinenin yanlış kullanılması elektrik şokuna sebep olabilir.

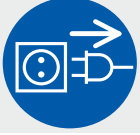

Yerini değiştirmeden veya temizlemeden veya bakımdan önce makineyi kapatın ve şebeke fişini çekin.

- Makineyi sadece yumuşak bir bez veya sabunlu su çözeltisi ile temizleyin. Temizlik yaparken cihazın içine su girmemelidir. Aşındırıcı maddeler, petrol eteri, benzin veya inceltici kullanılması yasaktır.

Bakım çalışmaları sadece yetkili HSM servisleri veya sözleşmeli olduğumuz firmaların servis teknisyenleri tarafından yapılmalıdır.

### Senkron tekerleklerin yağlanması (üç ayda bir)

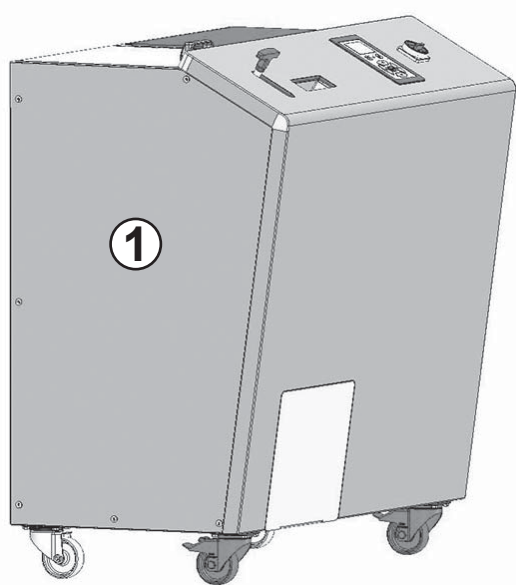

- Sol yan sacı (1) sökün.

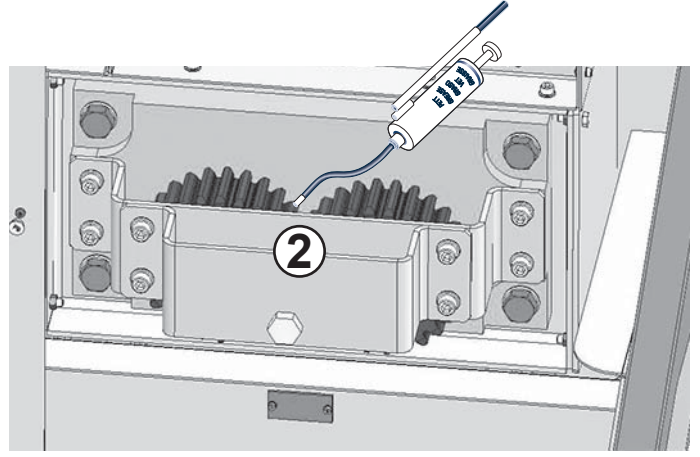

- Senkron tekerlekleri (2) yağlayın. önerilen yağlama gresi: DIN 51502/DIN 51825 uyarınca K2K
- Yan sacı tekrar takın.

## 9 Atık Toplama / Geridönüşüm

Servis ömrünü tamamlayan makineyi çevre sağlığına uygun olarak bertaraf edin. Bertaraf ile ilgili geçerli talimatlara uyulmalıdır. Yasal mevzuatlar devamlı olarak değiştiğinden, zamanı geldiğinde yerel yönetiminizle irtibata geçin. Eski makinenizin bertarafı ile ilgili olarak üreticisi HSM firması da sizi memnuniyetle bilgilendirir.

### AB Uygunluk Beyanı

Üretici **HSM GmbH + Co. KG**, Austraße 1-9, 88699 Frickingen / Germany **HSM HDS 150** tipi sabit disk imha makinesinin bizim lanse ettiğimiz tipinin tasarımı ve yapı tipinin aşağıda belirtilen AB direktiflerinin temel güvenlik ve sağlık taleplerine uygun olduğunu beyan ederiz:

Makine Direktifi 2006 / 42 / EC  
EMU Direktifi 2014 / 30 / AB

Uygulanan standartlar:

EN 349, EN 953, EN 1037, EN 1088, EN ISO 12100, EN 13849-1, EN ISO 13850, EN ISO 13857, EN 60204-1, EN 61000-3-2, EN 61000-3-3, EN 61000-6-2, EN 61000-6-4, EN 62061

Teknik dokümanları derleme görevlisi:

Hubert Kötzinger, HSM GmbH + Co. KG

Frickingen, 21.4.2016

adına Hubert Kötzinger  
Teknik bölüm genel müdürü





**HSM GmbH + Co. KG**

Austraße 1-9  
88699 Frickingen / Germany

Tel. +49 7554 2100-0  
Fax +49 7554 2100 160  
info@hsm.eu  
www.hsm.eu

**HSM (UK) Ltd.**

14 Attwood Road / Zone 1  
Burntwood Business Park  
Burntwood ▪ Staffordshire  
WS7 3GJ  
United Kingdom

Tel. +44 1543 272-480  
Fax +44 1543 272-080  
info@hsmuk.co.uk  
www.hsm.eu

**HSM France SAS**

Parc de Genève  
240, Rue Ferdinand Perrier  
69800 Saint-Priest  
France

Tél. +33 472 210580  
Fax +33 472 517481  
France@hsm.eu  
www.hsm.eu

**HSM of America LLC**

419 Boot Road  
Downingtown, PA 19335  
USA

Tel. +1 484 237-2308  
+1 800 613-2110  
Fax +1 484 237-2309  
customerservice@hsm.us  
info@hsm.us  
www.hsm.us

**HSM Polska SP. z o.o.**

ul. Emaliowa 28  
02-295 Warszawa  
Poland

Tel. +48 22 862 2369  
Fax +48 22 862 2368  
Handlowy@hsm.eu  
www.hsm.eu

**HSM Técnica de Oficina y  
Medioambiente, España, S.L.U.**

C/Tona  
Nave nº 15 "El Lago"  
Pol. Ind. Monguit  
08480 L'Ametlla del Vallès  
Barcelona  
Spain

Tel. +34 93 8617187  
Fax +34 93 8463417  
Spain@hsm.eu  
www.hsm.eu